



**СПЕЦВИПУСК
ЗА МАТЕРІАЛАМИ МІЖНАРОДНОЇ НАУКОВО-
ПРАКТИЧНОЇ КОНФЕРЕНЦІЇ «СТУДЕНТ-
ДОСЛІДНИК-ФАХІВЕЦЬ»
КИЇВСЬКОГО ІНСТИТУТУ БІЗНЕСУ ТА
ТЕХНОЛОГІЙ
(КІБІТ, 2023-24 РР.)**

КИЇВСЬКИЙ ІНСТИТУТ БІЗНЕСУ ТА ТЕХНОЛОГІЙ

СПЕЦВИПУСК

за матеріалами Міжнародної науково-практичної конференції
«Студент–Дослідник–Фахівець»
Київського інституту бізнесу та технологій
(КІБіТ, 2023-24 рр.)

У збірнику опубліковано тези доповідей ХХVІІІ та ХХІХ Міжнародної науково-практичної конференції «Студент–Дослідник–Фахівець» Київського інституту бізнесу та технологій (2023-24 рр.)

СПЕЦВИПУСК. Матеріали Міжнародної науково-практичної конференції «Студент–Дослідник–Фахівець». Збірник наукових праць. Київський інститут бізнесу та технологій. 163 с.

Редакційна колегія:

Яковлева О.В. – ректор КІБіТ, д-р філос. наук, проф.; голова редколегії

Рябокін М.В. – проректор КІБіТ, канд. екон. наук, доц.; заступник голови редколегії

Лановенко Ю.І. – завідувачка кафедри психології КІБіТ, канд. психол. наук, доц.

Миценко Д.В. – канд. пед. наук

Момонт Т.В. – канд. екон. наук, доц.

Павленко Т.В. – декан КІБіТ, канд. фіз.-мат. наук, доц.

Пішеніна Т.І. – завідувачка кафедри економіки та підприємництва КІБіТ, д-рка економ. наук, проф.

Ткаченко Т.І. – завідувачка кафедри гуманітарних та фундаментальних дисциплін КІБіТ, д-р філол. наук, доц.

Чимишенко С.М. – директор Фахового коледжу КІБіТ, канд. екон. наук, доц.

Шиманська В.В. – директор Житомирської філії КІБіТ, канд. екон. наук, доц.

Щербина В.М. – д-р соціол. наук, проф.

Яковлев В.Я. – проректор зі стратегічного розвитку КІБіТ, канд. фіз.-мат. наук, доц.

Затверджено до друку вченою радою Київського інституту бізнесу та технологій

Протокол №11 від «13» травня 2024 року

Автори тез відповідають за достовірність інформації у власних публікаціях

Адреса редакції:

04078 м. Київ, пров. Зоряний 1/5

Олена Яковлева,
ректор КІБіТ,
д-р філос. наук, проф.

Тетяна Пішеніна,
завідувачка кафедри ЕП КІБіТ,
д-р екон. наук, проф.

ВСТУПНЕ СЛОВО

Загальновідомо, що завдяки освіті можна реалізувати сучасні технології експоненційного розвитку особистості. Глибоко структурований навчальний план кожної спеціальності й актуальні освітні програми дозволяють забезпечити поетапне формування професійних компетенцій наших випускників.

Зараз головними напрямками на ринку праці є три взаємодії, а саме: людина – техніка (розвиток ІТ, передусім штучного інтелекту, цифровізація, диджиталізація, фінтех, що забезпечує численні грошові операції фізичних та юридичних осіб, кібербезпека), людина – людина (проблема ментального здоров'я населення визнана вкрай актуальною на світовому рівні, адже внутрішня гармонія та рівновага можлива тільки за фізичного і психічного адекватного стану, чому сприяє фінансове благополуччя; для України потреба фахової психодіагностики та психореабілітації вже дається взнаки, зумовлюючи попит на компетентних психологів та соціальних працівників), людина – суспільство (попри суцільне панування цифри, комунікація залишається необхідною для витворення стосунків на всіх рівнях і відбудови стабільної та ефективної економіки нашої держави в особі менеджментів і фінансистів, банківських службовців та логістів, підприємців і аналітиків). Усі три ланки вповні реалізуються в модерних і особистісно-орієнтованих освітніх програмах Київського інституту бізнесу та технологій (Комп'ютерна інженерія; Соціальна робота, Психологія; Менеджмент, Фінанси, банківська справа, страхування та фондовий ринок, Економіка).

У лекціях ми поєднуємо напрацювання українських та зарубіжних теоретиків і практиків задля консалтингового підходу в дисциплінах професійного спрямування. Натомість семінарські заняття передбачають застосування опанованих знань, умінь і навичок – це матриця еволюції сучасних бізнес-моделей, де контентний складник полягає в нагляді за результатами роботи наших випускників, які успішно працюють у державному і приватному секторах, на підприємствах та в міжнародних корпораціях.

Паралельно з освітнім процесом КІБіТ зберігає традиційні культурні цінності, повагу до історії родини, громадянського суспільства і країни. Адже в нашому Інституті представлено тісний зв'язок поколінь. У нас навчаються студенти різного віку: випускники шкіл, училищ, ліцеїв та коледжів; брати і сестри, чоловіки й дружини, а керівники компаній та організацій одержують другу вищу освіту чи підвищують рівень у магістратурі. Це робить студентське життя цікавішим та більш різноманітним.

Місія КІБіТ – відповідальність за розвиток громадянського суспільства на основі якісної підготовки фахівців, які є лідерами в обраних галузях.

Недаремно сьогодні Київський інститут бізнесу та технологій постає провідною бізнес-школою України. По-перше, ми створили можливості всебічного поступу особистості. По-друге, освоєння освітніх програм відбувається в екологічній співпраці з провідними бізнес-партнерами та за сталої активної участі нашої академічної спільноти у великих соціальних проєктах. По-третє, впровадження ІТ-новинок і розмаїтих освітніх технологій здійснюється системно завдяки гармонійному поєднанню традиційних і модерних інструментів.

Бізнес – це наука. Проте вивчити все неможливо. Тож ми вибудовуємо системний розвиток світогляду студента, використовуючи лише робочі методики, перевірені експертами й досвідченими розробниками бізнес-моделей, що втілюють наші висококваліфіковані викладачі. Такий підхід економить час і ресурси, забезпечує ефективне використання значенневого потенціалу професорсько-викладацького складу.

Вдосконалення і розвиток особистості відбувається невинно протягом життя, спираючись на здобуті знання та уникаючи помилок, оскільки більшість процесів можна навчитись вибудовувати, щоб отримувати системний бізнес, який не залежить від людського чинника і забезпечує суттєві конкурентні переваги й перспективи подальшого шляху професіонала.

Отже, **КІБіТ** – це унікальний заклад вищої освіти, незмінні цінності якого є запорукою благополучного майбуття.

ЗМІСТ

<i>Віталій Арешонков.</i> Економічна безпека України: оцінювання загроз та розробка заходів протидії	7
<i>Наталія Бербушенко.</i> Інтелектуальний менеджер = успішний менеджер	9
<i>Вікторія Бондаренко, Вікторія Шиманська.</i> Blended Learning в системі вищої освіти	13
<i>Світлана Вовк.</i> Роль критичного мислення в соцмережових комунікаціях	15
<i>Валентина Голобута.</i> Особливості соціалізації молодших школярів	19
<i>Альона Григорчик, Олеся Кравчук.</i> НАТО – основа безпеки Європи	22
<i>Людмила Гридковець.</i> Особливості розвитку підприємницької діяльності психолога	24
<i>Орина Деркач.</i> Батьківське ставлення – запорука інтелектуального та емоційного конструктивізму в розвитку дитини	28
<i>Таміла Джафарова.</i> Вплив зовнішніх факторів на сновидіння	32
<i>Алла Долінська.</i> Вплив захисних механізмів на психологічне благополуччя особистості	35
<i>Соня Дрозд, Даніїл Миценко.</i> Стоїцизм – перевірена філософія для важких часів	39
<i>Емма Єгорова.</i> Жіночність у сучасних професіях	40
<i>Світлана Киричок.</i> Трансформація комунікації в онлайн-просторі	43
<i>Дмитро Коротчук.</i> Кібербезпека як професія майбутнього: виклики та можливості для стейкхолдерів	46
<i>Анастасія Кочетова.</i> Некритичність в Інтернеті	48
<i>Олександра Кравець.</i> Маскування інтелекту – програшна чи виграшна стратегія?	51
<i>Ярослав Кухарев, Оксана Бакуліна.</i> Диджиталізація як необхідна умова післявоєнного відродження України	56
<i>Діана Кучер.</i> Руйнування та відновлення психічної стабільності населення в умовах війни	59
<i>Максим Лавренчук, Оксана Бакуліна.</i> Перспективи розвитку інноваційної діяльності в Україні	63
<i>Юлія Лановенко.</i> Інтелектуальний компонент навчальної діяльності студентів	67
<i>Павло Литвиненко.</i> Характеристика емоційного інтелекту особистості як реабілітаційного ресурсу	72
<i>Мар'яна Лясковська, Ірина Мосійчук.</i> Вплив екологічної освіти на знання та ставлення суспільства до навколишнього середовища	74
<i>Олена Маркус.</i> Емоційний інтелект і його вплив на якість управління	76
<i>Антон Машаров.</i> Сегментація та оцінка ринку астрологічних послуг: перспективи та майбутні професійні можливості	80
<i>Ніна Наумчик.</i> До проблеми конкурентоздатності випускників закладів вищої освіти	84
<i>Тіна Нечипорук.</i> Синдром професійного вигорання та методи його діагностики	87

<i>Анна Пирожок</i> . Особливості фінансової сімейної соціалізації	91
<i>Аліна Піскун</i> . Сенс життя як чинник подолання життєвих криз	97
<i>Тетяна Пішеніна</i> . Посилення професійних компетенцій в умовах трансформаційної економіки	100
<i>Юлія Полещук</i> . Проблеми через вживання алкоголю	101
<i>Валентина Присяжнюк</i> . Відновні практики у роботі психолога і фахівця соціальної сфери	106
<i>Ольга Свердлова</i> . Стратегії життя як детермінанти успіху на сучасному ринку праці	109
<i>Діана Свинчук, Даніїл Миценко</i> . Психологічна підготовка воїнів: сутність, види та методи	112
<i>Наталія Слободянюк</i> . Роль емоційного інтелекту в реалізації особистісного потенціалу людини	114
<i>Наталія Соболева</i> . Проблема професійної освіти	118
<i>Ілля Сутула</i> . Застосування рекламно-інформаційних технологій в соціальній роботі	122
<i>Анна Халонен</i> . Діагностика інтелектуального розвитку дитини	125
<i>Вікторія Харченко</i> . Особливості психологічної допомоги методом інтегративної терапії спільнот ІТС	127
<i>Єлізавета Чемрук, Тетяна Момонт</i> . Причини та механізми ірраціональної поведінки	130
<i>Сергій Чімишенко</i> . Дослідження поглядів студентства на актуальність компетенцій освітніх програм «Менеджмент організацій» та «Фінанси, банківська справа, страхування та фондовий ринок»	133
<i>Ірина Чорна</i> . Особливості життєвих стратегій юнацтва	134
<i>Юлія Шадура</i> . Органи захисту і реабілітації дітей в Україні	140
<i>Дар'я Шевченко</i> . Майбутній попит на професійні компетенції спеціалістів	144
<i>Роман Шевцов, Наталя Вишневська</i> . Роль людського капіталу в економічному відродженні та розвитку	145
<i>Людмила Шкрєбтієнко</i> . Виховання патріотичних почуттів у дітей старшого дошкільного віку в межах творчої діяльності	148
<i>Анна Шпильова</i> . Основи професійного самовизначення підлітків	152
<i>Олексій Юрченко</i> . Трансформація бізнес-середовища України та пріоритети менеджменту в період відбудови	155
<i>Анна Яковшина, Даніїл Миценко</i> . Випереджаюча освіта – шлях до професії майбутнього	159
<i>Ganna Panasenko</i> . The role of soft skills for employment in the financial industry	161

Віталій Арешонков,
аналітик Бюро економічної безпеки України,
д-р юрид. наук, проф.

Економічна безпека України: оцінювання загроз та розробка заходів протидії

Ключові слова: національна безпека, стратегії економічної безпеки, рівень економічної безпеки, індикатори економічної безпеки, механізми проведення.

Вступ

Відповідно до статті 17 Конституції України до найважливіших функцій держави, окрім захисту суверенітету і територіальної цілісності України, належить гарантування її економічної безпеки.

Методи та матеріали

Законом України «Про національну безпеку України» (21 червня 2018 р.) у статті 3 передбачено, що державна політика у галузях національної безпеки і оборони скерована передусім на забезпечення економічної безпеки та на інші її напрями. Передбачено, що загрози національній безпеці України та відповідні пріоритети державної політики у царинах національної безпеки і оборони висвітлені у *Стратегії національної безпеки України*, затвердженій Указом Президента України від 14 вересня 2020 року №392/2020, в якій зазначається, що вона є основою для розроблення документів щодо планування у сферах національної безпеки і оборони, які визначатимуть шляхи та інструменти її реалізації, зокрема *Стратегії економічної безпеки*. Проте поняття «економічна безпека» сформульоване не в зазначених документах, а в Методичних рекомендаціях щодо визначення рівня економічної безпеки, затверджених наказом Міністерства економічного розвитку і торгівлі України від 29 жовтня 2013 року № 1277: «*Це стан національної економіки, який дає змогу зберігати стійкість до внутрішніх та зовнішніх загроз, забезпечувати високу конкурентоспроможність у світовому економічному середовищі і характеризує здатність національної економіки до сталого та збалансованого зростання*».

Стратегія економічної безпеки містить оцінку стану економічної безпеки, акцентує виклики й загрози за такими її складниками: 1) фінансова безпека; 2) виробнича безпека; 3) зовнішньоекономічна безпека; 4) інвестиційно-інноваційна безпека; 5) макроекономічна безпека. Також визначено стратегічний курс у галузі економічної безпеки, сформульований в основних завданнях, які необхідно досягти за кожним зі складників, і передбачено механізми їх реалізації у сфері забезпечення економічної безпеки. Координацію і контроль за виконанням Стратегії здійснюють Рада національної безпеки і оборони України та Кабінет Міністрів України у межах повноважень за Конституцією і законами України.

Згідно із Законом України «Про Раду національної безпеки і оборони України» (05 березня 1998 р.) РНБО розробляє та розглядає на своїх засіданнях питання у галузі національної безпеки й оборони, надає пропозиції Президенту України, приймає рішення щодо визначення стратегічних національних інтересів України, концептуальних підходів та напрямів забезпечення національної

ПРОФЕСІЇ МАЙБУТНЬОГО: ЕКОНОМІКА, ІТ, ПСИХОЛОГІЯ

безпеки й оборони у політичній, *економічній*, соціальній, військовій, науково-технологічній, екологічній, інформаційній та інших сферах.

Науковий супровід реалізації Стратегії здійснюють *Національний інститут стратегічних досліджень, Національна академія наук України*, які щороку здійснюють науково-аналітичні та прогнозні дослідження викликів та загроз економічній безпеці України; забезпечують розроблення і направляють для використання до Кабінету Міністрів України наукові рекомендації щодо постійного моніторингу економічної стійкості, проєкт методики щорічної оцінки стану економічної безпеки; розробляють науково обґрунтовані пропозиції щодо внесення змін до Стратегії.

Результати

Важлива роль в оцінюванні загроз і плануванні заходів з їх упередження належить *Кабінету Міністрів України та Міністерству економіки України*, оскільки у Стратегії економічної безпеки зазначається, що Міністерство економіки України визначає середнє значення *рівня економічної безпеки*, відповідно до Методичних рекомендацій, затверджених наказом Міністерства економічного розвитку і торгівлі України від 29 жовтня 2013 року № 1277. При чому такий моніторинг економічної стійкості шляхом відслідковування рівня критичних меж за індикаторами, включеними до таблиці індикаторів економічної безпеки, має проводитись постійно, із візуалізацією відповідних даних в інфографіці, підтриманні в актуальному стані та розміщенні на урядовому порталі.

Натомість КМУ має слідкувати за недопущенням прийняття рішень, які призводитимуть до виходу індикаторів економічної безпеки за критичні межі; розробляти та реалізовувати із залученням у разі потреби інших державних органів деталізованих планів заходів щодо активізації розвитку сфери, за якою в результаті постійного моніторингу економічної стійкості виявлений фактичний вихід за межі критичних значень і включення відповідних заходів до інших стратегічних документів.

За результатами виконання заходів за визначеними напрямками, КМУ за участю відповідних виконавців щороку готує, схвалює і направляє до Ради національної безпеки і оборони України звіт про виконання Стратегії (не пізніше 1 травня, що настає за звітним, починаючи з 2022 року), який містить низку даних, а саме: 1) інформацію про результати виконання заходів за визначеними напрямками; 2) результати щорічної оцінки стану економічної безпеки.

Звідси, Міністерство економіки України шляхом визначення рівня економічної безпеки, *Національний інститут стратегічних досліджень та Національна академія наук України* фактично здійснюють оцінювання ризиків у галузі економіки, які, разом із завданнями щодо мінімізації та усунення ризиків і механізмами їх реалізації, передбачені у зазначеній Стратегії економічної безпеки.

Водночас відповідно до статті 13 Закону України «Про Бюро економічної безпеки України» інституція має бодай раз на три роки проводити із залученням зацікавлених органів комплекс заходів з оцінювання ризиків у царині економіки. Для його проведення Законом передбачено використання таких джерел інформації: *звітність* із протидії кримінальним правопорушенням і запобігання

загрозам економічній безпеці держави, *аналітичні огляди та довідки учасників комплексу заходів з оцінювання ризиків у сфері економіки, відповіді учасників комплексу заходів з оцінювання ризиків у галузі економіки на запитальники* Бюро економічної безпеки України, *результати вибіркового аналізу судових рішень у кримінальних провадженнях, результати наукових досліджень, результати моніторингу громадської думки.*

Вочевидь, положення Закону в частині проведення комплексу заходів містять низку суттєвих недоліків: по-перше, нечітко визначено коло учасників, які можуть бути залучені до його проведення; по-друге, не врегульованим залишається питання реалізації затверджених заходів; по-третє, суттєво обмежено перелік джерел, які можуть містити інформацію, необхідну для проведення комплексу заходів. Але ключовим питанням є *співвідношення комплексу заходів із оцінювання ризиків у галузі економіки, передбаченого Законом, та системи забезпечення економічної безпеки як складової національної безпеки України.*

Висновок

Отже, у разі запровадження механізму проведення комплексу заходів з оцінювання ризиків, який не буде узгоджений із чинною системою забезпечення економічної безпеки України, виникне фактичне дублювання функцій органів державної влади, що зумовить нераціональне використання ресурсів державного апарату. Тому інтеграція комплексу заходів з оцінювання ризиків у систему забезпечення економічної безпеки України, що передбачає використання результатів проведення комплексу заходів при визначенні рівня економічної безпеки, розробці Стратегії економічної безпеки та відповідно заходів із мінімізації та усунення загроз на національному рівні, дозволить здійснювати цю надважливу для країни діяльність більш ефективно та якісно.

Наталія Бербушенко,
психолог-коуч

Інтелектуальний менеджер = успішний менеджер

Ключові слова: *інтелектуальний потенціал менеджерів, особистісний потенціал, особистість, інтелект.*

Вступ

В умовах соціально-економічних перетворень найважливішим ресурсом розвитку суспільства стає потенціал особистості, компетентної у виконанні своїх соціальних і професійних функцій, відповідальної у прийнятті рішень, здатної до саморозвитку. Сучасний менеджмент створює передумови для розв'язання важливих питань, метою яких є використання особистого потенціалу кожного працівника, його здатності виступати в ролі активного суб'єкта господарської діяльності. Особистий потенціал менеджера має складну будову, яка базується на структурній єдності всіх елементів. Потенціал менеджера – це знання і уміння (мистецтво) виконувати професійно роботу в царині менеджменту: вміння обґрунтовувати й ухвалювати рішення у ситуаціях, яким притаманні висока динамічність і невизначеність, висока інформованість щодо розвитку галузі

підприємства, здатність управляти ресурсами, планувати і прогнозувати його роботу, володіння способами підвищення ефективності управління, уміння використовувати сучасні інформаційні технології, засоби комунікації та зв'язку.

Методи та матеріали

Однією з провідних якостей ефективного менеджера виступають його інтелектуальні здібності, оскільки прийняття рішень, безумовно, залежить від уміння людини трансформувати вихідну інформацію проблемних ситуацій. Питання розвитку, формування та ефективного використання інтелектуального потенціалу досліджували і продовжують студіювати вчені (В.В. Архипов, І.І. Лукінов, С.В. Мочерний, Л.К. Семів, М.І. Долішній, С.М. Злупко, Я.С. Витвицький, В.М. Данюк, В.К. Євдокименко, В.І. Куценко, В.П. Петренко, У.Я. Садова, М.П. Поплавський, О.А. Грішнова та інші), адже її актуальність набуває обертів із новітніми технологіями та всебічним розвитком бізнесу, вимогами роботодавців.

Інтелект – загальна здібність і система психічних механізмів, інформаційна, адаптивна та регулятивна діяльність, що полягає у здатності ефективно розв'язувати задачі, навчатися, використовувати набутий досвід для вирішення проблем і адаптуватись у суспільстві; стійка структура розумових здібностей людини, яка охоплює досвід, набуті знання і здатність швидко й доцільно використовувати їх у нових ситуаціях, що досі не траплялися, та у процесі розв'язання складних завдань.

Інтелектуальна активність – це не стимульоване ззовні продовження мислення. Подібно до того, як метод проблемних ситуацій відокремлює мислення від інших психічних процесів, а не стимульована ззовні діяльність однозначно виявляє інтелектуальну активність. Остання постає особистісною властивістю цілісної особистості й не зводиться ані до загальних розумових здібностей, ані до мотиваційних факторів розумової діяльності. Такий підхід дає можливість досить переконливо розрізнити інтелект і творчість. Методом «креативного поля» дослідниця Д.В. Богоявленська визначила три рівні інтелектуальної активності:

- стимульно-продуктивний (завдання аналізуються як окремі, а діяльність визначається дією певного зовнішнього стимулу);
- евристичний (діяльність набуває творчого характеру в пошуку нових способів вирішення завдань; маючи надійний спосіб рішення, індивід продовжує аналізувати структуру своєї діяльності й окремі завдання, зіставляючи їх);
- креативний (людина виходить за межі вимог і самостійно без зовнішньої детермінації ставить перед собою цілі, породжує пізнавальну мету).

Специфічне поєднання різноманітних властивостей розуму, їх стійке вираження в процесі вирішення різноманітних проблем характеризують стиль інтелектуальної діяльності, за допомогою якого людина не тільки пізнає, а й перетворює світ навколо себе, активно впливає на нього, будує стратегію свого життя і впроваджує її протягом багатьох років. Рівень розвитку інтелекту – це така структура, яка забезпечує творче перетворення дійсності у різних її формах та проявах.

Результати

Успішний менеджер – один із прикладів розкриття інтелектуального потенціалу особистості. Пряме застосування інтелектуального потенціалу менеджера відображається у прийнятті управлінських рішень, особливо – в кризових ситуаціях. Зазвичай, кризи виникають у результаті дій людей або природних катастроф. Основне завдання ситуаційного менеджменту полягає в недопущенні появи кризових ситуацій взагалі, у крайньому разі – в ефективній швидкій їх локалізації та усуненні. Витрати часу і засобів на завчасне створення резервних (ситуаційних) систем управління, підготовку антикризових заходів, створення необхідних резервів часто є більш вигідними, ніж малоефективні поступові (часом помилкові) дії менеджерів із подолання кризи на основі попереднього досвіду, інтуїції та ентузіазму.

Доцільно виокремити три основні етапи розвитку кризової ситуації та особливості антикризового менеджменту, характерні для кожного кроку (Рис. 1). Так, у хронології кризової ситуації період між попереджувальними сигналами й початком катастрофи називається «виникненням кризи». Саме тоді потрібно вжити заходів, щоб уникнути (частково / повністю) потенційної кризової ситуації. Сукупність заходів, зусиль та дій з попередження кризової ситуації є «менеджментом запобігання (попередження)» чи «передкризовим менеджментом». Шкода, заподіяна кризовою ситуацією, називається «впливом кризи», а дії, спрямовані на усунення цієї шкоди, – «менеджментом порятунку». Діяльність, спрямована на відтворення докризового перебігу подій або переходу на іншу стадію розвитку (в інші сфери господарювання), є третім етапом виведення організації з кризового стану та передбачає відновлення роботи всіх засобів, систем і штатного забезпечення – нормального чи нового для організації стану. Ця діяльність, що називається «менеджментом відновлення», розпочинається майже паралельно з менеджментом порятунку та може тривати досить довго – від моменту ліквідації основної загрози через судові процеси до повного відновлення чи ліквідації організації (Нечаєва, 2014).



Рисунок 1. Складники антикризового менеджменту

Отже, ефективний антикризовий менеджмент вирішує такі задачі:

- запобігання кризовому стану;
- використання можливостей кризової ситуації;
- зменшення чи пом'якшення впливу та розміру кризи;
- швидка й ефективна ліквідація наслідків кризи (Хіт, 2002).

Вирішення кожної задачі потребує прийняття адекватного кризовій ситуації рішення, коли менеджерам «...доводиться працювати в умовах обмеженого часу та невизначеної інформації [...] ресурси та люди піддаються ризику через кризу і спричиненого нею впливу (або впливів)» (Хіт, 2002). Звідси, основними обмежувальними факторами в процесі прийняття управлінського рішення за умов кризи є час, інформація та витрати.

Однак часто поза межами антикризового менеджменту залишається найважливіший аспект – оцінка того, що сталося, та оцінювання того, що було здійснено для розв'язання ситуації. Мотиваціями ефективної практики оцінювання виступає намагання уникнути повторення кризи, зменшення її впливу і підвищення готовності до неї; підвищення ефективності антикризових та відновлювальних робіт; з'ясування того, що трапилось і що було зроблено. Тобто ретельне оцінювання має забезпечити виявлення фактів та закономірностей, що характеризують діяльність господарюючого суб'єкта загалом і таких, що спричинили кризову ситуацію.

Щоб зупинити руйнівну дію кризи та спрямувати процес на відновлення, закриття чи трансформацію і розвиток бізнесу, потрібні такі дії менеджера:

I. Чекати, доки з'явиться повний набір фактів, перед плануванням дій – поширена помилка, яку менеджери роблять під час криз. Адже факти можуть взагалі не з'явитися найближчим часом. Але менеджерам не варто і поклатися на інтуїцію. Натомість потрібно постійно збирати інформацію, аналізуючи, що з їхніх кроків спрацьовує, а що ні. Слід часто робити паузи в управлінні кризами, оцінювати ситуацію з декількох позицій, прогнозувати, що може статися далі, а потім діяти. Цикл «пауза-оцінка-прогноз» повинен тривати постійно, оскільки він допомагає менеджерам підтримувати стан свідомого спокою та уникати надмірної реакції на нову інформацію, коли вона надходить. Хоча деякі моменти під час кризи вимагатимуть негайних дій, без оцінювання та прогнозування, проте зрештою у менеджера знайдеться час, щоб зупинитися і поміркувати перед наступними кроками. Під час пауз менеджеру корисно, по-перше, переглядати свої ідеї на основі отриманої від команд інформації, по-друге, критично дивитися на поточні й потенційні дії та вирішувати, чи потрібно їх змінити або відмовитися від них, що дозволяє перестати спиратися на попередній досвід і створювати нові рішення.

II. Демонструвати абсолютну емпатію. В умовах серйозної кризи людські думки одразу звертаються до власного виживання і задоволення основних потреб. Для цього менеджерам потрібно зрозуміти, з якими особистими та професійними викликами стикаються працівники та їхні близькі під час кризи. Важливо, щоб менеджери не лише демонстрували співчуття до інших, але й піклувалися про себе. Адже коли стрес і втома зростають, починають страждати когнітивні функції (складніше обробляти інформацію, приймати рішення).

III. Кризові повідомлення від менеджерів часто звучать неправильно. Наприклад, менеджер-лідер може занадто впевнено та піднесено говорити з підлеглими на ранніх етапах або мовчати взагалі. Обидва підходи неправильні. Його завданням під час кризи є забезпечити прозорість комунікації: розповісти, що він знає, чого не знає і як планує дізнатися більше. Змінювати відповіді на важливі запитання, коли з'являється нова інформація, – це нормально. Важливо

спілкуватися з підлеглими часто, щоб вони бачили: повідомлення трансформуються, бо стали відомі нові обставини. Під час кризи менеджери отримують специфічні навички, підвищують компетенцію та, вдосконалюючись, навчаються вирішувати проблеми й діяти в жорстких і стресових умовах.

Висновок

З огляду на швидкий темп змін у житті й бізнесі, наявність великої кількості ризиків, завжди буде потреба у швидких та розумних менеджерах, які значно прискорюють процес виходу з кризи і відкривають нові можливості для бізнесу. Тому, якщо зробити підсумок, які ж умови найбільш сприятливі для прояву інтелектуального потенціалу менеджера, то відповідь виявляється абсурдною, з точки зору гуманізму, – це умови кризи.

Список використаних джерел:

1. Нечаєва, І. (2014). Кризовий менеджмент чи антикризовий менеджмент. *Проблеми економіки та управління у промислових регіонах: матеріали доповідей учасників V міжвуз. наук.-практ. конф. (Запоріжжя).*
2. Хіт, Р. (2002). *Кризовий менеджмент для керівників.* Всеуито.

Вікторія Бондаренко,
Вікторія Шиманська, директор ЖФ КІБіТ,
канд. екон. наук, доц.

Blended Learning в системі вищої освіти

Ключові слова: ефективність, конкурентоздатність, ІКТ, змішане навчання, вища освіта.

Вступ

Сучасний етап розвитку суспільства неможливо уявити без численних та різноманітних інформаційних й комп'ютерних технологій, які застосовуються практично в усіх сферах та професіях. Слушно, що вітчизняна вища освіта не може залишатися осторонь цього процесу. Підвищення ефективності й конкурентоздатності української вищої школи, її реформування та інтеграції в світовий освітній простір є неможливим без впровадження у навчально-виховний процес сучасних інформаційно-комунікаційних технологій (ІКТ), складником яких виступає «blended learning» (змішане навчання).

Методи та матеріали

Існує багато підходів до визначення поняття змішаного навчання. Варто виділити найактуальніші тлумачення «blended learning»: 1) об'єднання процесу традиційного навчання з неформальними способами – робота в аудиторіях, вивчення теоретичного матеріалу з відправленням завдань викладачем на електронні пошти студентів; 2) поєднання протилежних, на перший погляд, підходів – формального і неформального навчання, спілкування «face-to-face» та онлайн.

Результати

Аналіз педагогічних досліджень дозволяє висувати, що саме змішане навчання є одним із найбільш ефективних способів реалізації інформаційно-комунікаційних технологій. Поява blended learning була обумовлена широким

застосуванням в навчальному процесі ІКТ або «e-learning» (електронне навчання), котре одразу після появи почало активно конкурувати з традиційним навчанням. Оскільки традиційна модель передбачає взаємодію викладача і студента обличчям до обличчя, то в англomовному середовищі використовується термін «face-to-face». Застосування «e-learning» у педагогічній практиці виявило його переваги (постійна інтерактивна взаємодія, зворотній зв'язок у будь-який час та в будь-якому місці; більше можливостей реалізувати індивідуальний підхід до студента) й недоліки. Натомість плюсами традиційної навчальної моделі залишається миттєва і гнучка реакція викладача на дії того, хто навчається, все відбувається тут-і-зараз; реалізація процесу формування безпосередніх особистісних зв'язків, емоційної взаємодії.

Сама назва «змішане навчання» вказує на поєднання («змішування») декількох елементів – традиційне навчання в аудиторії, дистанційна освіта й online learning.

Дослідники виділяють такі моделі змішаного навчання:

- «Face-to-FaceDriver» (очна освіта): педагог особисто викладає навчальний матеріал в аудиторії, в необхідному обсязі додається онлайн-навчання, додаткове, доповнює традиційне.
- «Rotationmodel» (ротаційна модель): відбувається ротація аудиторних занять і самостійної роботи студентів онлайн.
- «Flexmodel» (гнучка модель): проходження навчального курсу здійснюється онлайн. Педагог координує діяльність студентів через мережу. Контакти «вживу» відбуваються за необхідністю.
- «OnlineLab» (онлайн-лабораторія): навчальний курс вивчається онлайн, проте не вдома самостійно, а в обладнаному класі під керівництвом викладача.
- «Self-BlendModel» (змішай сам): студенти на власний розсуд обирають навчальні курси для вивчення онлайн.
- «OnlineDriverModel» (онлайн-освіта): навчання відбувається онлайн (освітня платформа), контакти з викладачем у режимі віддаленого доступу, очні заняття і зустрічі не передбачені, але можуть додаватись за потреби.

Висновок

Приємно відзначити, що в Україні сьогодні активно застосовуються ІКТ, чимало курсів побудовано на принципах змішаного навчання.

Ця технологія впроваджена у навчальний процес Житомирської філії КІБіТ. Залежно від дидактичної мети та специфічних особливостей навчальних предметів використовуються різні моделі blended learning, з яких найбільш поширена – «Face-to-FaceDriver». Аудиторна робота студентів під час лекційних, семінарських і практичних занять (блок традиційного навчання) доповнюється самостійною роботою студентів за допомогою освітньої платформи GoogleClassroom (блок дистанційної освіти).

Житомирська філія КІБіТ має вельми цікавий досвід застосування «Flexmodel» («гнучкої моделі»), що відбувалось під час проходження онлайн-курсу «Як знати роботу своєї мрії» на освітньому ресурсі prometheus.org.ua: діяльність студентів скеровувалась і координувалась викладачем задля

ефективнішого засвоєння необхідних знань і навичок, що засвідчили отримані сертифікати. Крім того, протягом проведення проектної роботи апробовано елементи моделі «Self-BlendModel», коли студентам було запропоновано самостійно обрати онлайн-курси для вивчення.

Побудова освітнього процесу на основі змішаного навчання є оптимальною для ефективної передачі знань, сприяє підвищенню якості підготовки студентів, розвитку самостійної творчої діяльності, стимулює одержання додаткових знань та їх закріплення, що дає можливість готувати конкурентоздатних фахівців.

Список використаних джерел:

1. Сікора, Я. (2016). Реалізація змішаного навчання у вищому навчальному закладі. *Науковий вісник Ужгородського університету*. Серія: «Педагогіка. Соціальна робота», 2. 236-239.
2. Horn, M.B., Staker, H. (2011). *The Rise of K-12 Blended Learning*. Innosight Institute – Charter School Growth Fund – Public Impact.
3. Bonk, C.J., Graham, Ch.R. (2006). *The Handbook of Blended Learning: Global Perspectives, Local Designs*. John Wiley & Sons Ltd.

Світлана Вовк
КІБіТ

Роль критичного мислення в соцмережєвих комунікаціях

Ключові слова: критичне мислення, соціальні мережі, комунікації, спільнота.

Вступ

У сучасних умовах розвитку українського суспільства пріоритетними постають проблеми виживання, збереження національних і моральних цінностей народу, адаптація до життя в умовах війни. Водночас нині гостра необхідність налагодження конструктивних міжособистісних стосунків, спокійного спілкування і взаємодії людей, що попереджує поширення розбрату й конфліктів серед найближчого оточення та у спільнотах. Особливо це стосується соціальних мереж, оскільки більшість актуальної інформації про поточний стан справ на фронті, наявні проблеми економічного забезпечення регіону, особливості функціонування енергомережі в конкретному місті люди дізнаються через електронні засоби зв'язку і сторінки офіційних представництв органів державної влади в інтернеті, соціальних мережах, канали у телеграмі та інших месенджерах.

Не дивно, що сучасною парадигмою розвитку суспільства є зростання ролі інформації та накопичення знань, інтеграція інформаційно-комунікаційних технологій в соціальні та господарські сфери діяльності людини. Тому ключову роль в ефективній самореалізації індивіда відіграє вміння опрацьовувати значні обсяги інформації, насамперед у галузі освіти.

Методи та матеріали

Специфіку критичного мислення досліджували такі науковці, як О. Васенко, О. Курбан, О. Лопатюк, О. Пометун, В. Різник, Д. Халперн, а

комунікацію людей у соціальних мережах студіювали А. Бабіна, О. Дзюбіна, Т. Ларіна, О. Літвак та інші.

Для вирішення поставлених завдань у роботі використано такі методи: аналізу і синтезу; систематизації теоретико-методологічних поглядів; узагальнення наукових підходів до вивчення комунікативних навичок користувачів соцмереж.

В епоху суспільних трансформацій однією з необхідних базових навичок індивіда є критичне мислення, що дозволяє аналізувати прочитані тексти, знаходити слабкі місця в аргументах, сумніватися, чітко й обґрунтовано висловлювати думки. Критичне мислення забезпечує відповідальні та самостійні дії (Васенко, Різник, 2019).

На думку Д. Халперн, критичне мислення – використання когнітивних технік і стратегій, які посилюють можливість отримання бажаного результату, тип мислення, що використовується при вирішенні завдань, формулюванні висновків, ймовірній оцінці та прийнятті рішень (Halpern, 2013). Р. Пол і Л. Елдер визначають критичне мислення мистецтвом аналізу і оцінювання мислення з метою його вдосконалення (Paul, Elder 2012). О. Пометун вважає критичне мислення складним та багаторівневим явищем: критично мислити означає вільно застосовувати розумові стратегії та операції високого рівня з метою формулювання обґрунтованих висновків і оцінок, прийняття рішень; це комплекс мисленневих операцій, які характеризується здатністю людини аналізувати, синтезувати, порівнювати, оцінювати інформацію з різноманітних джерел, бачити проблеми і ставити правильні запитання, висувати гіпотези й оцінювати наявні альтернативи, приймати рішення, робити свідомий вибір і обґрунтовувати його (Пометун, 2019).

Критичне мислення з погляду функціональних ознак людської діяльності можна визначити вмінням активно, індивідуально, творчо сприймати інформацію, оптимально використовувати необхідний вид розумової діяльності, різносторонньо аналізувати доступну інформацію, мати особисту, незалежну думку і вміти її коректно відстоювати, навички використання отриманих знань на практиці (Лопатюк, 2018). Ознаками наявності критичного мислення в особи є неупередженість, здатність аналізувати інформацію та вирішувати проблеми, креативність, комунікативні навички. Вміння мислити критично постає однією з основних умов інтелектуального розвитку індивіда і важливим складником поступу соціуму. За лавиноподібного зростання інформації, посилення інформаційних загроз критичне мислення надає людині суттєві переваги у житті, адже досить важко протистояти методам соціальної інженерії та глибоким психологічним маніпуляціям, які сьогодні часто можна зустріти в інформаційному просторі, насамперед у соціальних мережах (Курбан, 2022).

Соціальні мережі – це інтерактивна багатофункціональна мережа, зміст якої наповнюється завдяки користувачам. Першим термін «соціальні мережі» використав соціолог Барнс у 1954 р. на позначення спільноти людей, об'єднаних однаковими інтересами, уподобаннями чи об'єктивними причинами для спілкування. Основною метою користування соціальними мережами є соціалізація особи, інтеграція в соціально активну спільноту, приєднання до групи за інтересами, реалізація прагнень людини до встановлення активних

соціальних стосунків з іншими. Всі функції соціальної мережі тісно пов'язані із комунікативною діяльністю, яка вплітається у будь-яку іншу діяльність користувача у мережі. Тому його активність трансформується в комунікацію (Літвак, 2021).

Результати

Інтернет-простір став засобом формування специфічного різновиду комунікацій. Характерною особливістю спілкування в соцмережах постає наявність спільних інтересів співрозмовників до інтеракції у мережі. Спільнота соцмережі вже сформувала певні колективні інтереси, що визначають атмосферу спілкування у мережевій спільноті, обумовлюють соціальні зобов'язання. Дослідники підкреслюють: комунікативні схеми й моделі поведінки під час спілкування у соцмережах не запозичуються із реального життя, а породжуються віртуальним контекстом, мають свої особливості. Соціальна міжособистісна взаємодія на групових конференціях і чатах у соцмережах може об'єднати різних людей у різних куточках світу, налаштувати їх на продовження спілкування в індивідуальних чатах. В інтернет-просторі соцмереж можна зустрічатися з різними людьми в будь-який час і попри відстань.

Класифікація соціальних мереж є досить умовною, проте виокремлюють такі види (Літвак, 2021): соцмережі для спілкування («Facebook»); для обміну фото, відео та іншим медіа-контентом («Instagram», «YouTube»); для реалізації потреби в обміні знань, колективних переговорів («Reddit», «Quora»); для ведення блогів (авторських дописів, де користувачі публікують власні текстово-медійні повідомлення; «Twitter», «Blogger»); сервіси соціальних закладок (користувач може збирати улюблені матеріали в особисту бібліотеку, на яку підписуються інші; «Flipboard», «Pinterest»); соцмережі за інтересами (допомагають знаходити однодумців; «Friendster» і «Goodreads»).

Характерними рисами соцмереж є реалізація тенденції розмовності, здатності до неофіційного і спонтанного спілкування, діалогічності взаємодії, експресивності неформального спілкування. Діалогічність соцмереж дозволяє автору дописів бути впевненим в отриманні потрібної йому відповіді від адресатів: «Діалогічний характер повідомлень передбачає їх неформальну організацію, імітує спонтанну мову. Для компенсації вербальних виражень емоцій можуть застосовувати емодзі, анімацію, картинки, які пропонуються розробниками інтерфейсу» (Дзюбіна, 2016, 218).

Під час спілкування в соцмережах люди намагаються знайти чуйних та емпатійних співрозмовників, які здатні їх зрозуміти та підтримати у житті чи діяльності. Демонстрація та трансляція іншим емпатійних якостей допомагає людям знайти гармонійні контакти у соцмережах, забезпечує створення сприятливої атмосфери спілкування, знижує напругу в міжособистісному спілкуванні, забезпечує керованість комунікативним ризиками (запобігає сваркам або загостренню стосунків між учасниками віртуальних спільнот), що дозволяє успішно реалізуватися індивіду в міжособистісних стосунках і зберігати комунікативне здоров'я (Ларіна, 2021).

Нині збільшується кількість наукових досліджень щодо впливу соціальних мереж на комунікативні здібності й поведінку людей у віртуальному просторі. Протягом спілкування в між користувачами виникає певний простір,

який втілює характеристики реальності з відповідними комунікативними ситуаціями, особливостями спілкування. Переглядаючи й вивчаючи розміщену в соцмережах інформацію, користувачі формують свою систему цінностей, яка впливає на сприйняття подій, явищ віртуального і реального життя, поведінку й соціальну активність. Під впливом соцмереж генерується парадигма переносу віртуального життя у реальне без усвідомлення цього процесу самим користувачем (Бабіна, 2021).

Отже, соцмережі відіграють важливу роль у формуванні комунікативного середовища сучасної молоді. Тому важливо враховувати характер впливу конкретного віртуального середовища (позитивний чи негативний) на особистість, допомогти їй навчитися правильно користуватися цим соціальним механізмом комунікації, зменшуючи його негативний вплив.

Висновок

Здатність до критичного мислення в сучасному світі – чільна умова інтелектуального поступу індивіда зокрема і важливий складник розвитку суспільства загалом. Соціальні мережі задовольняють базову комунікаційну потребу, суттєво впливаючи на індивіда та його поведінку. Тож успішне спілкування в соцмережах забезпечується комунікативними навичками, що передбачають здатність особистості взаємодіяти з іншими людьми, адекватно інтерпретувати отриману інформацію та конгруентно її передавати.

Список використаних джерел:

1. Бабіна, А. (2021). Вплив соціальних мереж на комунікативне середовище старшокласників. *Соціокультурні та психологічні виміри становлення особистості*: Зб. наук. праць за матеріалами III Міжн. наук.-практ. конференції. ФОП Вишемирський, 24-25.
2. Васенко, О., Різник, В. (2019). Сутність та перспективи розвитку критичного мислення студентів в середовищі інтерактивних медіа. *Науковий часопис НПУ імені М.П. Драгоманова*, 34-42.
3. Дзюбіна, О. (2016). Комунікативний аспект соціальних мереж FACEBOOK і TWITTER. *Вісник Дніпропетровського університету імені Альфреда Нобеля*. Серія «Філологічні науки», 2 (12). 218-222.
4. Курбан, О. (2022). Проблема критичності мислення при споживанні медіаконтенту в умовах інформаційної війни. *Синопсис: текст, контент, медіа*, 28 (1). 21-27.
5. Ларіна, Т. (2021). Комунікативна вразливість особистості в умовах «коронакризи». *Актуальні проблеми психологічної протидії негативним інформаційним впливам на особистість в умовах сучасних викликів: матеріали методологічного семінару НАПН України*. Педагогічна думка. 528-534.
6. Літвак, О. (2021). Соціальні мережі: поняття, історія виникнення. <https://zounb.zp.ua/resourse/zaporizkyu-kray/zaporizhzhya-bibliotechne/fahova-osvita/socialni-mere,zhi-piv>
7. Лопатюк, О. (2018). Розвиток критичного мислення майбутніх диспетчерів управління повітряним рухом у фаховій підготовці. *Педагогічні науки: реалії та перспективи*, 64. 141-144.

8. Пометун, О. (2019). Як розвивати критичне мислення в учнів (з прикладом уроку). *Нова Українська школа*. <https://nus.org.ua/articles/krytychne-myslennya-2/>
9. Halpern, D. (2013). *Thought and Knowledge: An Introduction to Critical Thinking*. Psychology Press.
10. Paul, R., Elder, L. (2012). *The Miniature Guide to Critical Thinking Concepts and Tools. The Foundation for Critical Thinking*. https://www.criticalthinking.org/files/Concepts_Tools.pdf.

Валентина Голобуга
КІБіТ

Особливості соціалізації молодших школярів

Ключові слова: успішна соціалізація, молодший шкільний вік, агенти соціалізації, стиль батьківського виховання.

Вступ

Соціокультурні зміни, що відбуваються в сучасному українському суспільстві, зокрема ті, що постали у відповідь на випробування війною, висувають нові вимоги до процесу соціалізації особистості, яка зростає. Соціалізація – це процес, під час якого людина входить у суспільство й активно засвоює соціальний досвід, набуває соціальних якостей, знань, навичок і вмінь, стає компетентним учасником соціальних відносин, готується реалізувати у своїй поведінці загальноприйняті соціальні ролі, норми і цінності, аби досягти життєвого успіху та гармонійних стосунків з оточенням (Аванесова, 2008).

Методи та матеріали

З погляду соціальної психології, соціалізація – процес, під час якого індивіди взаємодіють зі своїм найближчим оточенням і формують соціальний досвід. Позитивним результатом соціалізації є соціалізованість – сукупність особистісних характеристик людини, що забезпечують максимальний успіх у важливих для неї видах діяльності, позитивне самосприйняття і емоційну задоволеність життям загалом (Даронова, 2009). З позиції педагогіки, одним із наслідків соціалізації є «вихованість» як інтегрований результат освіти та самовиховання людини, що постає ступенем відповідності слів і дій особи прийнятим у даному суспільстві нормам і правилам, її становище у суспільстві, ставлення до інших, самосвідомість виявляються в реальному рівні розвитку особистості (Буянов, 2006).

Соціалізація людини відбувається на всіх етапах поступу індивіда, включно із періодом шкільного навчання – найтривалішим етапом освіти, зумовлює формування базових знань і навичок, умінь, освоєння соціальних ролей, набуття досвіду в різних галузях людської діяльності. Звідси, питання соціалізації дітей шкільного віку набуває особливої значущості. Соціалізація школярів – складний процес, який відбувається внаслідок цілеспрямованого виховання і під впливом широкого кола, зокрема – природних, чинників (Давидчук, 2002). У міру дорослішання школярів розширюється їхня участь у

суспільному житті, вони піднімаються на нові рівні громадянськості. Соціальна діяльність спрямовує загальний розвиток особистості (Любарська, 2012).

Мета дослідження – встановити особливості соціалізації молодших школярів шляхом теретичного аналізу проблеми та її висвітлення у відповідних джерелах.

Результати

Коли діти починають ходити до школи, то їхнім основним видом діяльності стає саме навчання, що допомагає розширити кругозір, сформулювати поняття, поглибити й уточнити їх. Водночас діти вчаться взаємодіяти у спільній діяльності з іншими учасниками процесу і власне вчитися – вміння здобувати нові знання та навички. Головним компонентом навчання постає цілеспрямована навчальна активність учнів – діяльність, структурування котрої та формування суб'єктної позиції відбувається в молодшому шкільному віці, коли вона зароджується і стає провідною. Науковець О. Дусавицький визначив соціалізацію основним критерієм становлення особистості й виокремив такі компоненти соціалізації учнів молодшої школи (Дусавицький, 2009):

- когнітивно-рефлексивний (пізнавальний) компонент (знання, розуміння, роздуми);
- комунікативний (спілкування, взаємодія, норми, правила, звички, моделі поведінки та їхня реалізація в навчальній діяльності дитини, міжособистісних стосунках);
- практичний компонент (набуття практичних навичок у різних видах діяльності, самовираження у творчості);
- ціннісно-смісловий компонент (наявність у дитини ціннісних орієнтацій, уподобань, мотивів і ставлення до чогось / когось).

У дітей молодшого шкільного віку, крім навчальних, формуються мотиви, що стимулюють розвиток здатності регулювати власну поведінку за своїм бажанням, а водночас і прагнення до самоствердження, мотиви самолюбства, коли самооцінка постає важливим регулятором поведінки й переживань молодшого школяра. Для дітей цього віку важливим є широкий спектр соціальних складників, включно з мотивом самовдосконалення (стати більш освіченим), мотивом обов'язку та відповідальності (діти прагнуть виконувати вимоги учителів) як результат соціального впливу. Тож діти керуються усвідомленими цілями, соціально виробленими нормами, правилами та зразками поведінки (Дзюбка, 2005). Тому доцільно висвітлити модель успішної соціалізації учнів початкової школи: успішне навчання (демонстрація мотиваційної значущості й розумового розвитку, сформованості пізнавальних інтересів); адекватні навчальна і широка соціальна мотивація та самооцінка; високий соціальний статус молодшого школяра у дитячому колективі. Соціалізація людини відбувається під впливом різних обставин життя індивіда в суспільстві (мега-, макро- і мезофактори соціалізації), результат якої визначається соціально-економічними та соціокультурними реаліями (Авер'янова, 2003). Мікрофактори соціалізації представлені конкретними обставинами життя людини, а саме: цілеспрямовані виховні впливи на індивіда, власні зусилля щодо самовиховання і саморозвитку. Оскільки результат

соціалізації виступає системною взаємодією всіх зазначених процесів, важко виокремити найважливіший із них.

Зрозуміло, що провідну роль у процесі соціалізації відіграють агенти – люди, які відтворюють і передають конкретний соціальний досвід, важливий для індивіда (батьки, родичі, друзі, однолітки, сусіди, вчителі, подружжя, колеги). Вплив залежить від того, наскільки вони важливі для індивіда, як будується взаємодія, в якому напрямі та якими засобами це відбувається (Дичківська, 2003). Відомо, що найбільш авторитетною людиною для учнів початкової школи стає зазвичай перший вчитель (найчастіше – вчителька). Діти добровільно йдуть за вчителями, яких вони поважають, виявляють повагу, довіру і прихильність, що ґрунтується на природному припущенні про високі якості їхнього характеру. Навпаки, за негативного досвіду педагогічні стосунки будуються на суто формальних засадах та зовнішніх вимогах, втрачають свою позитивну педагогічну цінність і деформують особистість.

Висновок

Сутність педагогічного авторитету полягає в постійному розвитку громадянського, творчого і людського характеру, духовності й інтелекту учнів. Саме вчитель має створити навчальний простір, що сприяє формуванню таких структурних елементів соціалізації, як загальнолюдські цінності, здатність до життя в колективі та незалежність, упевненість у собі, самостійність, спонтанність і прямолінійність, соціальна поведінка, схвалювана суспільством, працелюбство і допитливість, оскільки основна діяльність дітей молодшого шкільного віку – навчально-пізнавальна.

Водночас роль батьків в опосередкуванні соціалізаційних процесів у молодшому шкільному віці залишається дуже суттєвою, бо діти багато в чому ще не є самостійними, потребують індивідуальної уваги. Сім'я – природне середовище первинної соціалізації дитини, джерело матеріальної та емоційної підтримки, засіб збереження і передачі культурних цінностей від покоління до покоління. Родина покликана змалечку до повноліття готувати дітей до самостійного життя і практичної діяльності, допомагати навчатися на позитивному досвіді старших та набувати власний досвід поведінки й діяльності. Успішне особистісне становлення малечі багато в чому залежить від стилю батьківського виховання, що полягає в організації сімейних стосунків, побуту і традицій, як-от: спільна праця, взаємопідтримка, зацікавленість у позасімейних справах. Конструктивні підходи з боку батьків до виховання безпосередньо молодших школярів передбачають насамперед вибудовування з дітьми, які підросли, адекватних – одночасно доброзичливих і відповідальних – міжособистісних стосунків та організацію життєдіяльності й навчання дітей відповідно до їх вікових особливостей. Батьківський стиль у процесі соціалізації дітей молодшого шкільного віку відіграє важливу роль та визначає її результати. Залежно від того, яким він є, як впливає на свідомість малечі, відбуватиметься формування особистості. Правильно обраний стиль стосунків у родині є запорукою успішного перебігу соціалізації дитини.

Список використаних джерел:

1. Аванесова, В. (2008). Національна самосвідомість як складова соціалізації особистості. *Рідна школа*, 1. 21-23.

2. Авер'янова, Г. (2003). Соціальна типізація особистості як закономірність соціалізації. С. Д. Максименко (Ред.) *Проблеми загальної та педагогічної психології*. Зб. наук. пр. Інституту ім. Г.С. Костюка АПН України. НЕВТЄС.
3. Буянов, М. (2006). Соціалізація особистості й соціальне середовище. *Теоретико-методичні проблеми виховання дітей та учнівської молоді*. Зб. наук. праць Інституту проблем виховання АПН України, 9. 23-29.
4. Давидчук, А.Н. (2002). Вплив батьківського ставлення на соціальний розвиток дитячої особистості. *Вісник ЧНУ*. Серія «Педагогічні науки», 41. 48-52.
5. Даронова, Т.І. (2009). Соціалізація і виховання: логіка взаємозв'язку. *Теоретико-методичні проблеми виховання дітей та учнівської молоді*. Зб. наук. праць, 13. 17-29.
6. Дзюбка, Л. (2005). Стан, проблеми, перспективи розвитку сучасної сім'ї. *Теоретико-методичні проблеми виховання дітей та учнівської молоді*. Зб. наук. праць, 7. 51-55.
7. Дичківська, І. (2003). Особистість молодшого шкільного віку і соціальне середовище. *Теоретико-методичні проблеми виховання дітей та учнівської молоді*. Зб. наук. праць, 5. 132-137.
8. Дусавицький, О. (2009). Сім'я і її вплив на соціалізацію дитини. *Педагогіка і психологія*, 3. 32-49.
9. Любарська, О. (2012) *Основи соціалізації особистості*. Ленвіт.

**Альона Григорчик,
Олеся Кравчук, ст. викл.
КІБіТ**

НАТО – основа безпеки Європи

Ключові слова: НАТО, захист і безпека, Варшавський Договір, «холодна війна», східноєвропейський вектор, миротворчі місії, боротьба з тероризмом.

Вступ

Ще до закінчення Другої світової війни США стали основним політичним та економічним «центром сили» на міжнародній арені, посиливши економічний та військовий потенціал, закріпивши позиції у багатьох регіонах світу, важливих з економічної, політичної та стратегічної точок зору. Тому на порядок денний перед американською політикою постало завдання визначення повоєнних цілей – США мали намір відігравати головну роль у політиці країн Азії, Африки й Латинської Америки. У період між 1945 та 1949 рр. держави Західної Європи та їхні союзники в Північній Америці з тривогою спостерігали за експансіоністською політикою СРСР. Ці побоювання посилились після того, як багатьом країнам Центральної та Східної Європи були нав'язані недемократичні форми правління, жорстоко придушувались будь-які прояви опозиції, зневажались елементарні права людини, громадянські права і свободи.

Методи та матеріали

Американський дослідник Р. Розенкранц відзначав, що перші два роки після закінчення війни англійське стратегічне планування було досить слабким,

і лише у 1948 році військова політика набула чітких контурів: «Вороги були офіційно визначені, з союзниками встановлювалися безпосередні відносини, а характер і стратегія ймовірних військових компаній були приблизно сформульовані. 1948 рік воістину був періодом рішень для Англії у військовому плані. Радянський Союз – майбутній ворог. Сполучені Штати і Європа – головні союзники».

Міністр закордонних справ Великої Британії Е. Бевін, виступаючи 22 січня 1948 р. в палаті громад Британського парламенту, запропонував союз західних країн. Пропозицію підтримала європейська громада. Підписавши в березні 1948 р. Брюссельський договір, п'ять держав Західної Європи – Бельгія, Люксембург, Нідерланди, Франція, Сполучене Королівство Великої Британії та Північної Ірландії – засвідчили рішуче прагнення створити ефективну й мобільну систему оборони, зміцнити та поглибити взаємні контакти.

27-28 вересня 1948 р. міністри закордонних справ держав-учасниць Брюссельського договору заснували Організацію оборони Західного союзу. Потім відбулися переговори між США і Канадою про створення єдиного Північного альянсу, заснованого на гарантіях безпеки і взаємних зобов'язаннях між Європою та Північною Америкою.

10 грудня 1948 р. представники держав-учасниць Брюссельського договору, США і Канади розпочали у Вашингтоні переговори про укладання Північноатлантичного договору. Держави-члени Брюссельського договору запросили Данію, Ісландію, Італію, Норвегію та Португалію взяти участь у цьому процесі. Наслідком переговорів стало підписання 4 квітня 1949 р. Вашингтонського договору. Країни сформували спільну систему безпеки, ґрунтовану на партнерстві, – НАТО. Того дня було прийнято символіку Північноатлантичного альянсу. Першим Генеральним секретарем НАТО 12 березня 1952 р. обрано лорда Ісмея з Великої Британії.

Результати

НАТО – союз незалежних держав, об'єднаних загальною зацікавленістю у збереженні миру та захисті свободи на засадах політичної солідарності, забезпечення адекватної оборони з метою утримання і, за необхідності, відведення будь-якої форми розв'язання проти них агресії. Сформований відповідно до ст. 51 Статуту ООН, що підтверджувала невід'ємне право держав на індивідуальну або колективну оборону, Північноатлантичний альянс є співтовариством вільних держав, єдиних у прагненні рішуче зберегти власну безпеку на засадах надання взаємних гарантій та забезпечення стабільних відносин з іншими державами.

Вважають, що Організація Північноатлантичного договору була створена з метою протистояння радянській загрозі. Це правильно лише частково. Річ у тім, що започаткування Альянсу становило частину ширших зусиль, які мали слугувати трьом основним цілям: стримування радянського експансіонізму, запобігання відродженню націоналістичного мілітаризму в Європі шляхом забезпечення потужної присутності на континенті країн Північної Америки, сприяння європейській політичній інтеграції. Поступово стало зрозумілим, що лише трансатлантична угода у галузі безпеки зможе реально стримувати радянську агресію, водночас запобігаючи відродженню мілітаризму в Європі,

сприяючи при цьому створенню основи для подальшої політичної інтеграції. Хоча підписання Північноатлантичного договору стало початком існування Організації, військову структуру, яка могла би ефективно координувати дії новостворених союзників, не було забезпечено. Ситуація змінилася, коли напруженість істотно зросла: у 1949 р. СРСР здійснив перші ядерні випробування, 1950 р. почалась корейська війна. Наслідки для Альянсу були далекосяжними. Передусім започатковано об'єднану командну структуру із військовим штабом у паризькому передмісті Рокенкур поблизу Версаля – штаб Верховного головнокомандувача Об'єднаними збройними силами НАТО (ВГК ОЗС НАТО) в Європі; перший очільник – генерал Дуайт Д. Ейзенхауер.

Потрібно зазначити: на початку 1950-х рр. у Західній Європі відбувалось багато дискусій щодо військово-політичної уніфікації та інтеграції. Проект створення Європейського оборонного співтовариства зі спільною армією та перспективами залучення до цього процесу Німеччини було відхилено Францією в серпні 1954 р., а в жовтні того самого року на конференції в Лондоні 6 держав-підписантів Паризької угоди разом із США, Великою Британією та Канадою домовилися про припинення окупаційного режиму в Західній Німеччині й відновлення її суверенітету. Створювався Західноєвропейський союз зі співробітництвом з НАТО в забезпеченні «колективного захисту».

Висновок

Незабаром країни-члени Альянсу ухвалили рішення створити Постійний цивільний секретаріат у Парижі та призначили першого Генерального секретаря організації. Поступово завдяки програмам допомоги й наявності парасольки безпеки у Західній Європі було відновлено політичну стабільність і відкрито шлях до повоєнного економічного дива. Почався процес приєднання до Альянсу нових членів.

Список використаних джерел:

1. Пік, С.М. (2006). США – Велика Британія: «особливі відносини». Знання.
2. Історія міжнародних відносин і зовнішньої політики: ХХ – початок ХХІ ст. (2008). КНЕУ.
3. Henderson, N. (1983). Birth of NATO. Westview Press.
4. Копійка, В.В., Шинкаренко, Т.І. (2009). Європейський Союз: історія і засади функціонування. Знання.

Людмила Гридковець, канд. психол. наук
КІБіТ

Особливості розвитку підприємницької діяльності психолога

Ключові слова: психолог, підприємництво, підприємницька діяльність, підприємець, КВЕДи.

Вступ

У теперішніх умовах ринкової економіки актуальності набуває проблематика підприємницької діяльності психолога. З кожним роком дедалі більше фахівців із психологічної галузі полишають державний сектор та прагнуть розпочати власну підприємницьку діяльність. Ще Ж.-Б. Сей (1767–

1832), зазначав, що підприємець є особою, яка готова взяти відповідальність і ризику на себе й отримати зиски від продукту власної діяльності (Minart, 2005).

У сучасному світі під поняттям «підприємець» розуміють фізичну особу, зареєстровану у встановленому законом порядку, яка здійснює визначену комерційну діяльність і має майнові зобов'язання. Так, у Законі України «Про підприємництво» в 1991 р. було зазначено: «Підприємництво – це безпосередня самостійна, систематична, на власний ризик діяльність по виробництву продукції, виконанню робіт, наданню послуг з метою отримання прибутку, яка здійснюється фізичними та юридичними особами, зареєстрованими як суб'єкти підприємницької діяльності у порядку, встановленому законодавством» (Закон України, 1991). Тож об'єктом даного дослідження є підприємницька діяльність, а предметом – особливості підприємницької діяльності психолога.

Мета статті – визначити специфіку підприємницької діяльності психолога в Україні. Завдання дослідження: окреслити види підприємницької діяльності психолога; визначити специфіку різних видів підприємницької діяльності у царині психічного здоров'я; дослідити важливі моменти початку підприємницької діяльності психолога.

Методи та матеріали

Серед сучасних напрямів підприємницької діяльності психолога варто виокремити такі:

- бізнес-структури професійної спрямованості (консультативні, реабілітаційні та тренінгові центри, творчі майстерні, дитячі заклади освіти, заклади позадипломної та післядипломної освіти);
- бізнес-структури, що базуються на професійних навичках психолога (організації ведення переговорів, фірми з надання модераційних та медіаційних послуг, компанії з просування товару на ринок, продажі, центри з підбору персоналу);
- підприємницька діяльність психолога за типом ФОП (надання консультативно-терапевтичних, освітньо-навчальних або експертних послуг).

Для успішної організації бізнес-структур професійної спрямованості необхідно чітко визначити цільову аудиторію, мету і завдання діяльності; окреслити форму діяльності (ГО, ТОВ тощо); визначити формат функціонування бізнес-структури (онлайн, офлайн, змішана форма) та місце розташування основного офісу; сформувати назву і гасла (слоган) структури підприємницької діяльності та рекламної стратегії (досягається завдяки застосуванню психологічних технологій впливу на свідоме й несвідоме людини); опрацювати механізми залучення коштів.

Організація бізнес-структур, що базуються на професійних навичках, не передбачає діяльність психологічного характеру, хоча використовує психологічні принципи й технології для успішної організації позапсихологічного бізнесу. Загальні умови початку підприємницької діяльності визначаються такими чинниками: мужність взяти відповідальність за власні бізнес-ідеї та їх втілення, усвідомлювати труднощі, з якими зіштовхується підприємець у процесі діяльності, й уміння їх долати, враховувати відтермінованість прибутків (окупність бізнесу, чистий прибуток), зважати на самоорганізаційні виклики

(самодисципліна, тайм-менеджмент, ресурсний менеджмент) і роль обігових коштів у підприємницькій діяльності, мати здатність до самообмеження, табу на кредити для задоволення власного комфорту до отримання належних прибутків, подолання страху в періоди бізнес-проблем, аналіз доцільності покупок для бізнесу; мінімізація затрат (людські та матеріальні ресурси), відмова від залучення родичів і близьких до діяльності; проблема надмірної довіри до працівників та відсутність контролю за діяльністю команди, проблема гіперконтролю команди тощо.

Знання і навички психолога, необхідні в підприємницькій позапсихологічній діяльності, передусім пов'язані з умінням підбирати членів команди, володінням навичками командотворення та визначення психологічно привабливого товару, формування привабливого образу товару, опанування вмінням ведення переговорів і просування товару на ринок. Як показує практика, психологи найбільше схильні серед різних видів підприємницької діяльності обирати діяльність за типом ФОП (фізичної особи – підприємця).

У роз'ясненні Міністерства юстиції України від 14.01.2011 щодо «Статусу фізичної особи – підприємця: проблеми застосування законодавства» йдеться про те, що «статус фізичної особи – підприємця – це юридичний статус, який засвідчує право особи на заняття підприємницькою діяльністю, а саме: самостійною, ініціативною, систематичною, на власний ризик господарською діяльністю, що здійснюється суб'єктами господарювання (підприємцями) з метою досягнення економічних і соціальних результатів та одержання прибутку ... правоздатність індивідуального підприємця практично прирівнюється до правоздатності юридичних осіб – комерційних організацій» (стаття 50 ЦК, 435-15; стаття 91 ЦК, 435-15); «до підприємницької діяльності фізичних осіб застосовуються норми загального цивільного (Цивільний кодекс України; 435-15) та спеціального законодавства (Господарський кодекс України; 436-15), Закони України «Про державну реєстрацію юридичних осіб та фізичних осіб – підприємців» (755-15), «Про державну підтримку малого підприємництва» (2063-14), «Про ліцензування певних видів господарської діяльності» (1775-14)» (роз'яснення МЮУ, 2011). Як правило, при реєстрації ФОП психологи використовують другу і третю групу даного виду діяльності. Друга група дозволяє займатися не лише виробництвом, продажем товарів, але й, що важливо для психологів, надавати послуги населенню і платникам ЄП (єдиного податку). Натомість третя група дозволяє надавати послуги будь-яким контрагентам. Якщо друга група сплачує «податок у фіксованій сумі протягом усього календарного року, тобто сума податку не залежить від доходу чи прибутку», то для третьої групи «оподаткуванню підлягає загальний дохід, а не прибуток» (Довідник з оподаткування, 2021). Коли психологу-ФОПу другої групи необхідно укласти угоду з організацією, то можна об'єднатися з колегою-представником третьої групи ФОП, кведи якого дозволяють надавати певні послуги для перерахунку коштів від організації (зі сплатою відповідних податків) і подальшим укладанням угоди між ФОПами другої та третьої груп.

Результати

При реєстрації ФОП необхідно вибрати КВЕДи, тобто коди, які містять усі можливі напрями роботи підприємств і є класифікаторами видів економічної

діяльності (Вальд, 2020). Практика показала, що найбільш рекомендованим для психологічної практики як основного КВЕДу є код _86.90 (Інша діяльність у сфері охорони здоров'я), котрий охоплює сферу психічного здоров'я. Однак для повноти здійснення фахової психологічної діяльності доцільно під час реєстрації вказати додаткові КВЕДи, а саме: _85.60 – Допоміжна діяльність у сфері освіти (проведення тренінгів, семінарів, вебірнарів, лекцій); _82.30 – Організація конгресів і торговельних виставок (організація та проведення конференцій, професійних конгресів і з'їздів); _82.19 – Фотокопіювання, підготування документів та інша спеціалізована допоміжна офісна діяльність і _82.11 – Надання комбінованих офісних адміністративних послуг (займатися та оплачувати різні види адміністративних послуг, необхідних у процесі організаційної складової професійної діяльності); _74.90 – Інша професійна, наукова та технічна діяльність (проводити дослідження; розробляти авторські програми та патентувати психолого-педагогічні технології); _74.30 – Надання послуг перекладу (перекладати власні роботи іноземними мовами, та, за дотримання авторських прав, фахову літературу); _69.10 Діяльність у сфері права (проводити психологічні дослідження, писати психологічні заключення (висновки спеціаліста, професійні висновки) і брати участь у досудових та судових процесах як залучений фахівець; _63.99 Надання інших інформаційних послуг (виступати експертом у телепрограмах, надавати експертні послуги журналам, розповсюджувати в засобах масової інформації результати власних досліджень); _58.19 – Інші види видавничої діяльності та _58.11 – Видання книг (друкувати свої матеріали або переклади статей, книг, монографій); _47.19 – Інші види роздрібної торгівлі в неспеціалізованих магазинах (розповсюджувати власну продукцію, зокрема книжки, через неспеціалізовані магазини).

Важливу роль в організації підприємницької діяльності психолога відіграє його здатність вчасно та відповідно до законодавства сплачувати податки. Для покрокової інструкції доречно скористатися порадами фахівців-податківців, зокрема, на ютубі якісно викладено покрокові інструкції від податкового інспектора Михайла Смоковича (Смокович, 2022).

Крім податків у сфері соціальноорієнтованого відповідального бізнесу, існує поняття «десятини», яке функціонує у бізнес-галузі з біблійних часів. Переважна більшість сучасних бізнес-тренінгів наголошують на важливості десятини, тобто перерахунку 10% від прибутку на добродійні справи. Соціальна відповідальність – це не «тільки виконання соціальних зобов'язань, обумовлених законодавством, але й готовність підприємця нести необов'язкові витрати на соціальні потреби понад законодавчо встановлені межі, виходячи не з нормативних вимог, а з етико-моральних міркувань» (Ємельяненко, Краснокутський, 2017). Соціальна відповідальність як така набуває особливого значення в умовах соціальних криз (Гридковець, 2019).

Висновки

Професія психолога є не лише професією людиноорієнтованої сфери діяльності фахівця, але й виступає важливим напрямом підприємництва у царині психічного здоров'я. Підприємницька діяльність психолога може розвиватися як у створенні бізнес-організації, так і в індивідуальній практиці фізичної особи – підприємця.

Список використаних джерел:

1. Вальд, Б. (2020). КВЕД: що це таке, для чого він потрібний та як обрати. ФОП від А до Я. <https://ucap.io/kved/>
2. Гридковець, Л. (2019). Соціальна відповідальність і наукова доброчесність як складові філософії сучасного бізнесу. *Вісник Київського інституту бізнесу та технологій*, 3. 72–73.
3. Ємельяненко, Є., Краснокутський, О. (2017). Навчальні вправи та завдання з курсу «Соціальна відповідальність». ЗНТУ.
4. Закон України про підприємництво. Відомості Верховної Ради УРСР (ВВР), 1991, № 14, ст.168. <https://zakon.rada.gov.ua/laws/show/698-12#Text>
5. КВЕД 2022 – перелік видів діяльності. Юридичний супермаркет. https://juridicheskij-supermarket.ua/page_kved.html
6. Міністерство юстиції України. Роз'яснення «Статусу фізичної особи – підприємця: проблеми застосування законодавства» (14.01.2011) <https://zakon.rada.gov.ua/laws/show/n0012323-11#Text>
7. Смокович, М. (2022). Про податки ФОП. <https://www.youtube.com/RYkG5ly>
8. Святе Письмо Старого і Нового завіту. (2007). Месіонер.
9. ФОП – 2021: довідник з оподаткування. <https://bitfaktura.com.ua/article/fop-2021-dovidnik-z-opodatкування?cid=15852539409&gid>
10. Minart, G., (2005). Jean-Baptiste Say, Maître et pédagogue de l'École française d'économie politique libérale, Éditions Charles Coquelin.

Орина Деркач
КІБіТ

Батьківське ставлення – запорука інтелектуального та емоційного конструктивізму в розвитку дитини

Ключові слова: дитячо-батьківські стосунки, розвиток дитини, батьківський вплив.

Вступ

Батьківське ставлення є ключовим фактором у розвитку інтелектуального та емоційного конструктивізму дитини. Якість підходу батьків може суттєво впливати на цей процес. Дослідження показують, що позитивні та підтримуючі стосунки стимулюють інтелектуальний розвиток дитини, сприяють формуванню критичного мислення і творчих здібностей, можливість висловлювати думки та емоції активізує поступ її емоційного інтелекту: розуміти й керувати своїми емоціями, розвивати соціальну компетентність і комунікативні навички. Батьки, які підтримують конструктивний підхід до виховання, вчать дитину аналізувати й розв'язувати проблеми, розвивають її критичне мислення та самооцінку, сприяють формуванню в малечі позитивного ставлення до власних можливостей та стимулюють досягнення цілей. Дослідження в зазначеній галузі надають батькам цінні відомості про вплив їхнього ставлення на інтелектуальний та емоційний розвиток дитини, допомагають зрозуміти, які підходи є

найефективнішими для підтримки конструктивного розвитку малечі та сприяють формуванню гармонійної особистості.

Методи та матеріали

У роботі використано теоретичні (аналіз, синтез, узагальнення та емпіричні методи дослідження (інтерв'ю, опитувальник батьківського ставлення, тест «Малюнок сім'ї», методика Рене Жіля щодо виявлення специфіки родинної соціалізації дитини).

Вивчення батьківського ставлення як запоруки інтелектуального та емоційного конструктивізму в розвитку дитини є надзвичайно важливим, бо дає змогу батькам усвідомити свою роль у формуванні майбутнього успіху та щастя малечі, сприяє розробці ефективних стратегій виховання. Конструктивна комунікація з дитиною відіграє важливу роль у розвитку її інтелектуального й емоційного потенціалу. Тож розуміння дитячої психології та правильна оцінка індивідуальних якостей виступають ключовими факторами.

Спілкування між дорослим і дитиною може мати деструктивний характер за умови, якщо дорослий використовує маніпуляцію, нав'язує або примушує дитину робити щось проти її волі. Натомість конструктивний підхід уповні дозволяє зберігати взаєморозуміння і розвивати дитину гармонійно. Для досягнення ефективної комунікації з дитиною необхідно розуміти її психологію та правильно оцінювати індивідуальні якості, адекватно реагувати на поведінкові прояви й поточні психічні стани, обирати спосіб спілкування, відповідний індивідуальним особливостям (Шкуратенюк, 2018, 12). Успішне батьківське ставлення ґрунтується на використанні конструктивних методів спілкування з дітьми: батьки повинні активно враховувати психологічні аспекти дитини, її вроджені особливості, специфіку розвитку, потреби й відповідно реагувати на її поведінку; бути чутливими до емоцій малечі, виявляти турботу і любов, використовувати позитивні методи навчання та спілкування; слід уникати деструктивних підходів (примус або маніпуляція), оскільки вони можуть нашкодити розвитку дитини та стосункам у родині (Бех, 2008).

Виховання дітей з використанням конструктивного підходу передбачає навички турботи, любові, настанови та керівництва, охоплює методи та способи, враховує норми й закони, що створюються для блага малечі. Запис поведінки є першим кроком у зміні небажаної поведінки чи встановленні відповідної. Цей процес допомагає батькам розглядати об'єктивно правильність або хибність своїх думок щодо дитячої поведінки, оцінювати свої реакції на неї та визначати, коли досягнуто поставленої мети.

Сім'я – це соціальна інституція, що складається з групи людей, пов'язаних шлюбом, спільним проживанням або родинними зв'язками. Вона є основною одиницею суспільства і відіграє важливу роль у формуванні соціальних, культурних, економічних та інших аспектів життя людини (Протас, 2020, 137). Батьки є ключовими організаторами сім'ї, і їхні погляди на дитину та її місце у родині визначають характер взаємозв'язку з дітьми. Звідси виникають реакції дітей на події та поведінку батьків, що залежать від типів виховання і формуються під впливом різних факторів – культурних, соціальних, політичних, економічних (Аметова, 2006). Завдяки конструктивним підходам можна знизити негативну поведінку дітей, підвищити їхню впевненість і створити здорову

сім'ю, в якій малеча розвиває навички та розкриває позитивні почуття за меншої ймовірності розвитку проблемної поведінки (Zhurba, 2014).

Позитивні висловлювання та похвала мають велике значення у батьківському підході до стимулювання дитини, усвідомленні, що її зусилля і досягнення цінуються, надихають на подальший розвиток. Ефективна конструктивна похвала має бути спрямована на конкретні досягнення, а не на загальну характеристику. Замість вигукнути: «Ти дуже розумний», варто сказати: «Ти дуже добре впорався із завданням з математики», аби допомогти малечі розуміти, що саме її конкретні зусилля та успіхи є об'єктом визнання. Позитивні висловлювання та похвала мають потенціал викликати в дитини бажання продовжувати робити щось добре, додають мотивації та підтримки.

Звідси, позитивні висловлювання і конструктивна похвала є важливими інструментами в батьківському ставленні, оскільки вони сприяють позитивному розвитку дитини та підтримці її самооцінки (Харченко, 2021).

Розумною стратегією є знаходження балансу між похвалою та конструктивною критикою. Конструктивна критика допомагає дитині розуміти, як вона може стати кращою і досягти бажаних результатів. Однак важливо, щоб критика була сприйнята допомогою та підтримкою, а не осудом. Позитивні емоції та конструктивна критика постають ефективними інструментами для стимулювання дитини досягати нових результатів і покращити самооцінку. Важливо знайти рівновагу між цими підходами та використовувати їх, враховуючи потреби конкретної дитини (Erickson, 1985). Порушення контакту з батьками зумовлює розвиток різних проблем (депресія, тривога, погіршення академічних досягнень або здоров'я), дитина може втратити віру в себе, відчувати відсутність підтримки й захисту (Машовець, 2017). Сімейне оточення та морально-психологічні умови, які батьки створюють, визначають якість взаємин і впливають на особистісний розвиток дитини: надання необхідної уваги, турботи й любові. Відсутність цих елементів може призвести до негативних наслідків (невпевненість, пасивність, агресивність, відчуття відторгнення). Зв'язок, який дитина встановлює з батьками, впливає на її самооцінку і сприйняття себе та навколишнього світу (Dearing, 2006).

Результати

Результати нашого дослідження серед повних та неповних родин показали, що 45 % дітей з повних сімей та 15 % дітей з неповних сімей вважають лідерами батьків. З-поміж них 25 % дітей першої групи та 40 % дітей другої групи визнають лідерство за мамою, 5 % та 20 % дітей (відповідно) вважають лідером себе, 10 % та 15% віддають лідерство бабусям, 15% дітей з повних сімей та 10% із неповних – дідусям. Сприятлива сімейна ситуація спостерігається у 25% повних та 25% неповних сімей, при цьому тривожність у дітей з повних родин проявляється у 30% випадків, а з неповних – у 40%; конфліктність у сім'ї присутня у 10% повних сімей та 15% неповних; почуття неповноцінності відчують діти першої групи у 25% випадків та 45% у другій групі. Аналіз батьківського ставлення до дітей показав, що 45% батьків обох груп родин прагнуть проводити вільний час із дитиною. Неприйняття дитини спостерігається у 15% батьків з повних сімей та 25% з неповних. Сімбіотичних стосунків прагнуть 25% батьків із повних сімей та 15% з неповних.

Непристосованими, неуспішними, відкритими для негативних впливів вважають свою дитину лише 10 % батьків з обох виборок. 20% батьків із повних родин мають тенденцію до інфантилізації дитини, сприймають її молодшою за свій вік, натомість у неповних сім'ях цей показник склав лише 10%.

У процесі дослідження було підтверджено, що для розвитку інтелектуального та емоційного конструктивізму в дитини батьки повинні надавати їй необхідну увагу, турботу та любов, встановлювати позитивні взаємини з нею, бо їх відповідальність у формуванні майбутнього малечі незаперечна, їхні дії відіграють важливу роль у вихованні й розвитку маленької особистості.

Висновок

Батьківське ставлення до дитини є складним явищем, яке визначається культурними (очікування і норми), соціальними та індивідуальними чинниками. Впевненість батьків у своїх здібностях має значний вплив на їхню взаємодію з дітьми. Враховуючи вказані результати, важливо звернути увагу на значення підтримуючого та позитивного батьківського ставлення, що сприяє розвитку дитини. Для досягнення цієї мети варто удосконалювати впевненість батьків у своїх здібностях, розвивати культуру взаємодії та вчитися орієнтуватися на індивідуальні потреби дитини. Забезпечення підтримки й емоційного зв'язку між батьками і дітьми сприяє формуванню здорових стосунків та сприятливого середовища для розвитку дитини.

Батьківське ставлення є запорукою інтелектуального й емоційного конструктивізму в розвитку малечі, оскільки визначає якість взаємин і суттєво впливає на самооцінку та сприйняття світу. Сімейне середовище, створює основу для здорового розвитку дитини і формує позитивні життєві установки та навички, які супроводжуватимуть її протягом життя.

Формування і забезпечення емоційного комфорту та психічного благополуччя в сім'ї, накопичення знань батьків про психологічні особливості даного віку, форми й методи дитячого виховання, комплексне використання засобів і методів психолого-педагогічної корекції сприяє значному поліпшенню дитячо-батьківських стосунків та підвищенню рівня психічного розвитку дітей.

Список використаних джерел:

1. Аметова, Е. (2006). Про значення сім'ї у формуванні вільної особистості дитини. *Педагогіка і психологія*, 2 (51). 36-44.
2. Бех, І. (2008). Гуманізація виховного процесу. *Енциклопедія освіти*. 155-156.
3. Протас, О. (2020). Трансформація інституту сім'ї як чинник умов сімейного виховання. *Вісник післядипломної освіти*, 11(40). 136-153.
4. Харченко, Н., Кишмар, В. (2021). Особливості сімейного виховання в період адаптації дитини до школи. *Психологічний журнал*, 6. 62-67.
5. Шкуратенюк, Г. (2018). Стилi батьківського ставлення: що може стати бар'єром у розвитку особистості дитини молодшого шкільного віку? URL: https://lib.iitta.gov.ua/9318/1/Шкуратенюк_Циганенко_ста.pdf
6. Машовець, М., Науменко, М. (2017). Міжособистісне спілкування в сім'ї як показник щасливого буття дитини. *Молодий вчений*, 11 (51). 362-365.
7. Bowen, M. (1978). *Family Therapy in Clinical Practice*. Jason Aronson.

8. Dearing, E., Kreider, H., Simpkins, S., & Weiss, H.B. (2006). Family involvement in school and low-income children's literacy performance: Longitudinal associations between and within families. *Journal of Educational Psychology*, 98. 653-664.
9. Erickson, M. (1985). The relationship between quality of attachment and behavior problems in pre-school in a high-risk sample. *Monographs of the Society of Research in Child*. 147-166.
10. Zhurba, K. (2014). Problems of education in young of meaning life values (ethical and philosophical aspects). *Kelm: scientific issuen of knowledge, education, law and management*. Fundacja Oswiata i Nauka Bez Granic PRO FUTURO, 1 (5). 121-125.

Таміла Джафарова
КІБіТ

Вплив зовнішніх факторів на сновидіння

Ключові слова: сон, тривожність, зміст, якість сновидінь, тлумачення, вплив.

Вступ

У житті кожної людини буває момент, коли виникає питання, чому я бачу сни, що вони означають, які чинники змісту сновидінь. Відомо, що сновидіння – це відображення поточних станів психіки, яке описується символічною мовою, та все одно сон є передусім процесом відпочинку для тіла і мозку. Студіювання детермінантів змісту сновидінь потребує особливої уваги під час воєнного конфлікту, адже передбачаємо, що зміст сновидіння в мирний час та у воєнний кардинально різні.

Методи та матеріали

Активні дослідження сновидінь та їх детермінантів розпочалися понад 70 років тому: науковці Асерінські та Клейтман відкрили швидкий сон, а сновидіння почали трактувати його продуктом (Aserinsky & Kleitman, 1953). Водночас про сновидіння як психологічну, а не фізіологічну функцію людини говорив Зигмунд Фройд, який відкрив новий підхід до значень і розуміння: сновидіння відображає стан свідомості та підсвідомості, їх зміст демонструється через взаємозв'язок з актуальними проблемами й подіями, життєвими травмами чи конфліктами. Пізніше зазначене питання досліджували Л. Маурі, К. Шернер, І. Фіхте, Л. Штрюмпель, В. Вундт, А. Барбела, С. Лаберж, Р. Мей, А. Менегетті, А. Адлер.

Сновидіння – регулярне переживання уявлень під час сну, які супроводжуються зоровими образами. Фройд у книзі «Тлумачення сновидінь» висунув таке припущення: сни прокладають шлях до розуміння несвідомих процесів психіки; сновидіння є замаскованою спробою виконати власне бажання. Тобто сни розкривають людські бажання, потреби та думки, які для особистості неприйнятні, тому переходять до несвідомого. Вони становлять прихований зміст сновидінь. Дослідник С. Авакумов переконує, що сновидіння – психічний феномен, психологія якого суттєво відрізняється від психології бадьорості та дозволяє називати психологію сновидінь окремою галуззю психологічної науки. На думку К. Юнга, сон є способом зв'язку і контакту

людини з колективним позасвідомим. У «Тевістокських лекціях» він говорив, що психологічна ситуація сновидіння виходить за межі особистісного шару позасвідомого.

Натомість М. Грот у праці «Сновидіння як предмет наукового аналізу» підкреслює, що одним із найбільш туманних феноменів нашого духовного життя є феномен сновидіння. Він виокремлює дві функції організму людини – тваринну і рослинну. За стан бадьорості особи відповідає тваринна функція, адже вона становить зміст і справжній сенс життя, забезпечує всі процеси організму, пов'язані з рухами людини, сприйняттям і афектами, людською діяльністю та сприйняттям. За фазу сновидінь відповідає рослинна функція, бо під час сну переважає над тваринною. Сновидіння – проблиски свідомості, які є спорадичними, тривалими чи такими, які лише почалися: сон є неможливим без сновидінь. На відміну від Фрейда, дослідник доводить: феномен сновидінь пов'язаний зі сферою свідомості людини, оскільки працює не лише під час бадьорості, а й у стані сну. Тому доцільно розглянути розроблену вченим п'ятиступеневу класифікацію інтенсивності сновидінь:

- напівсон;
- сон зі сновидінням, яке людина здатна чітко пригадати;
- сон зі сновидінням, яке погано запам'ятовується;
- сон зі сновидінням, що забувається;
- сон, який не містить сновидіння.

Дослідник наполягає, що сновидіння є нерегулярними, епізодичними та зазвичай сняться людині на початку і перед завершенням сну. Тож слід окреслити фактори утворення сновидінь, які людина може бачити під час сну:

- спогади, які відтворюють пережиті людиною минулі враження;
- звичні відчуття, що надають свого колориту, посідають певне місце у сплячій свідомості особистості;
- зовнішні зорові та слухові враження;
- внутрішні чуття особи;
- діяльність уяви чи будівельних асоціацій;
- автоматична робота мозку (Грот, 2009).

У сновидіннях переважає просторово-образне мислення та своєрідна зміна свідомості. Людина не розуміє, що вона спить і бачить сновидіння. У сні немає критичного ставлення, бо відображення реальності та самосвідомості порушені. Особистість у сні відчуває себе у швидко змінюваній обстановці без яких-небудь часово-просторових закономірностей, де можуть транслюватися події та люди з минулого. Проте в них наявне емоційне реагування і самооцінка. Сновидіння – зорові уявлення, що ґрунтуються на досвіді людини та відображають пережиті нею події. Сюжети сновидінь в образній, символічній формі відтворюють основні мотиви й установки індивіда, їх основною функцією постає емоційна стабілізація. Факторами змісту сновидіння виступають індивідуальні психологічні риси особи, емоційний та психологічний стан (тривожність, депресивність, задоволеність життям, самотність і соціальні чинники).

Результати

Для того, щоб зрозуміти, як вплинуло повномасштабне вторгнення на зміст сновидінь людей, було проведено дослідження. Оскільки готового інструменту

для дослідження впливу подій на сновидіння не існує, доцільною стала адаптація методу, який дає можливість отримати необмежені якимись стандартами дані – «Анкета дослідження впливу війни на процеси утворення снів», що складається з таких питань:

1. Як часто ви бачите сновидіння?
2. Чи всі сновидіння запам'ятовуються?
3. Назвіть кількість ваших сновидінь за певний період.
4. Коли ви бачили останнє сновидіння?
5. Які події були в цьому сновидінні? (якщо погано пам'ятаєте або це занадто особисте сновидіння, то назвіть ідею сну)
6. Що, на вашу думку, впливає на зміст ваших снів?
7. Чи сняться вам жахи?
8. Чи змінився зміст ваших сновидінь від початку воєнних дій?
9. Чи змінилась кількість ваших сновидінь від початку війни?
10. Чи бачили ви сновидіння про війну або агресивний / небезпечний / смертельний сюжет?
11. Чи стали ваші сновидіння за останній рік яскравіші та емоційніші?
12. Чи впливає зміст сновидіння на ваш настрій?
13. Чи можете ви згадати й описати останнє сновидіння перед початком воєнних дій? (якщо погано пам'ятаєте або це занадто особисте сновидіння, то вкажіть ідею сну)

Дослідження проводилось в онлайн-форматі за допомогою Гугл-анкети. Вибірка була сформована з людей 14-47 років. В опитуванні взяло участь 64 особи. При перевірці анкет на повноту відповідей було виокремлено вибірку в 40 осіб, із них 25 жінок та 15 чоловіків.

Висновок

Для більшості людей характер сновидінь та їх кількість не змінилися з початком війни. Четверть опитаних бачать сновидіння двічі-тричі на місяць. Більшість не запам'ятовує свої сновидіння та має сни-жахи. Серед сюжетів сновидінь найчастіше зустрічаються пов'язані з близькими та родичами, нереальними подіями, подорожами й обстрілами. З-поміж чинників, що впливають на характер сновидінь, найпоширенішими є події, думки та переживання. Загалом аналіз результатів авторської анкети показав: воєнні події не вплинули на частоту, якість і зміст сновидінь респондентів.

За допомоги «Шкали тривоги Спілберга» встановлено, що 35% досліджуваних демонструють високі показники ситуативної тривожності та 40% – особистісної. Більшість опитуваних потрапила до середнього коридору значень за рівнями особистісної та реактивної тривожності, що відповідає не тільки статистичній нормі, але й психологічній. Застосувавши крос-табуляційний аналіз, було виявлено, що ситуативна й особистісна тривожність впливають тільки на наявність жахливих снів. Тому не можна сказати, що в 40% досліджуваних, у яких сновидіння змінилися від початку воєнних дій, трансформація сну пов'язана з підвищеним рівнем тривожності.

Доцільно визнати, що відсутність статистично значимих зв'язків крос-табуляційного аналізу свідчить про відсутність впливу на зміст сновидінь як воєнних подій, так і особистісних якостей. Тож детермінантами сновидінь є

більш глибокі психологічні процеси, ніж життєві обставини або рівень тривожності.

Список використаних джерел:

1. Грот, М. (2009). Сновидіння як предмет наукового аналізу. Вид-во НДУ.
2. Центр міської історії. (2022). *Збираємо щоденники та сни війни*. <https://www.lvivcenter.org/updates/war-diaries/>
3. Черняк, І. (1990). Психофізіологія сну та сновидінь.
4. Aserinsky, E., Kleitman, N. (1953). Regularly occurring period of eye motility and concomitant phenomena during sleep. *Science*. 118. 273-274.
5. Barrett, D. (1993). The Committee of Sleep: A Study of Dream Incubation for Problem Solving.
6. Barrett, D. (1996). *Dreams in Multiple Personality Disorder. Trauma and Dreams*. Harvard University Press.
7. Selby, E., Ribeiro, J., & Joiner, T. (2013). What dreams may come: Emotional cascades and nightmares in borderline personality disorder. *Dreaming*, 23(2). 126-144. <https://doi.org/10.1037/a0032208>
8. Windt, J.M. (2015). *Dreaming: A Conceptual Framework for Philosophy of Mind and Empirical Research*.

Алла Долінська
КІБІТ

Вплив захисних механізмів на психологічне благополуччя особистості
Ключові слова: психологічне благополуччя, психологічний захист, захисні механізми.

Вступ

Актуальність і важливість проблематики впливу захисних механізмів на психологічне благополуччя особистості значною мірою визначається стрімкими змінами у прагненні людини до гармонізації внутрішнього та зовнішнього простору. Феномен, що відповідає за рівень позитивного функціонування особистості, називається психологічним благополуччям. Деякі ситуації та події протягом життя людини можуть приносити травмивні переживання і, незалежно від об'єктивної реальності, суб'єктивно сприйматися негативно. Тому для зменшення негативного впливу травмивних факторів, для збереження і стабілізації стану організм використовує напрацьовані у процесі філогенезу й онтогенезу механізми психологічного захисту. Психіка людини застосовує захисні механізми для послаблення інтенсивності травмивних переживань і збереження позитивного уявлення про самих себе. Зв'язок психологічного благополуччя та психологічного захисту особистості розглянуто і вивчено не досить детально.

Методи та матеріали

Теоретичну основу поняття «психологічне благополуччя» закладено в дослідженнях Н. Бредберна, К. Ріфф як показник особистісної зрілості, гармонії особистості, самоактуалізації. Е. Дінер, К. Ріфф, А. Созонтов тлумачать суб'єктивне благополуччя складником психологічного. Г. Пучков, А. Salehinejad,

навпаки, вважать психологічне благополуччя частиною суб'єктивного. В роботах Н. Бредберн і Р. Хейна ці поняття трактуються синонімічно. Слід звернути увагу на дослідження, присвячені вивченню впливу генетичних факторів на індивідуальні відмінності у психологічному благополуччі. Є студії щодо взаємозв'язку міжособистісних рис людини і суб'єктивного відчуття благополуччя. Значний внесок у дослідження поняття «психологічного благополуччя» зробила К. Ріфф, яка виокремила такі компоненти: самосприйняття, позитивні взаємини з оточенням, автономія (Ryff, 1995). Проблема захисних механізмів простудійована у працях Р. Грановської, З. Фройда, А. Фройд. З позиції гештальттерапії І. Булюбаш розглядає певні захисні механізми: конфлюєнція, проєкція, інтроспекція, ретрофлексія, еготизм, дефлексія. Однак, на думку R. Campos, A. Larsen's, H. Vøggild, J. Mortensen's, L. Foldager, маловивченими залишаються проблеми психологічного благополуччя осіб із різними захисними механізмами (Campos, 2015).

Мета роботи полягає в теоретичному обґрунтуванні сутності та чинників психологічного благополуччя, на основі яких визначалися в результаті емпіричного дослідження взаємозв'язок відчуття психологічного благополуччя і дії захисних механізмів.

Для студіювання рівня психологічного благополуччя та захисних механізмів використано такі методики: «шкали психологічного благополуччя» К. Ріфф, опитувальник «Індекс життєвого стилю» Плутчик-Келлермана-Конте, психотерапевтичне інтерв'ювання. У дослідженні взяли участь 30 респондентів віком 25-35 років.

Результати

За результатами психодіагностики рівня психологічного благополуччя у дослідницькій вибірці виявлено: у 18% досліджуваних переважає шкала «Особистісний ріст», що засвідчує прагнення до розвитку і самореалізації, відкритості новому досвіду, реалізації власного потенціалу, готовності змінюватись відповідно до власних знань і досягнень. Найбільші бали підкреслюють важливість і перевагу над іншими факторами, які впливають на формування психологічного благополуччя в даному віковому періоді. «Цілі в житті» стали визначальними для 17% респондентів: досліджувані чітко розуміють, чого прагнуть, здатні йти до своєї мети, спираючись на минулий досвід, зосереджені на цілі, бачать спосіб її реалізації. «Позитивні взаємини з іншими» притаманні 17% опитаних, тобто вони мають довірливі та хороші стосунки з оточенням, емпатійні, здатні співпереживати, готові до взаємних поступок у будь-чому. За шкалою «Самоприйняття» (16,5%) середні бали характеризують опитаних із позитивним ставленням до себе і свого минулого, які усвідомлюють і приймають амбівалентність «Я», позитивні й негативні якості. Більшість досліджуваних є вже сформованими особистостями, яким не важливо «показувати лише найкращі риси», а важливо бути собою. «Управління середовищем» продемонструвало 16% респондентів: нині людям важко контролювати зовнішню діяльність, ефективно використовувати всі можливості, передбачати події, що, ймовірно, пов'язано з війною. Найнижчий загальний показник балів було отримано за шкалою «Автономія» (15%): респонденти

втратили певну самостійність і незалежність, проявляють заклопотаність очікуваннями й оцінками інших, при прийнятті рішень звертаються до оточення.

Протягом дослідження було виявлено загальний рівень благополуччя серед респондентів: у 43% досліджуваних середній рівень психологічного благополуччя, що вказує на позитивне функціонування загалом і за окремими складниками зазначеного конструкту. 13% опитаних продемонстрували низький рівень психологічного благополуччя: високий рівень тривожності через війну, страх і переживанням щодо здоров'я і життя близьких. У 44% досліджуваних діагностується високий рівень психологічного благополуччя, що свідчить про максимальну задоволеність життям, позитивний настрій та мислення.

Захисні механізми – підсвідома стратегія, що захищає розум від відчуття неспокою. Захисні механізми дещо викривлюють реальність, аби людина могла краще впоратися з кризовою ситуацією. Діагностика захисних механізмів за допомогою методики Плутчика – Келлермана – Конте дозволяє виявити основні тенденції захисту. З'ясовано, що респондентами найчастіше використовуються такі види психологічного захисту: раціоналізація (16%), проєкція (16%), заперечення (15%), витіснення (13%), компенсація (12%), гіперкомпенсація (11%), регрес (10%) і заміщення (7%).

За допомогою раціоналізації людина намагається пояснити собі причини неприйнятних вчинків, подій, висловлювань інших. У разі здійснення необдуманих кроків механізм активізує прагнення до виправдання негативних вчинків. Процес відбувається несвідомо і діє для збереження самоповаги й самооцінки на належному рівні.

Проєкція забезпечує особі збереження задовільного уявлення про себе, свою психологічну цілісність завдяки приписуванню власних небажаних почуттів, бажань, ідей іншим. Адже у кожної людини є позитивні й негативні риси характеру. Якщо знаємо про свої якості та приймаємо їх, то лояльно будемо ставитися до інших, які мають схожі риси. Але іноді пізнати самого себе людині заважає те, що індивід виявляється неготовим прийняти власні «негативними» якості. Тоді несвідоме ці риси проєктує на оточення, перенаправляючи свою агресію. Подібне оманливе відчуття дозволяє зберегти самоповагу, а тому не блокується. Запереченню властиве відкидання певних фруструючих, тривожних обставин або внутрішніх імпульсів. Зазвичай дія цього механізму проявляється в запереченні тих аспектів зовнішньої діяльності, які очевидні для оточення, однак не сприймаються індивідом. Тобто інформація, що є тривожною та може призвести до конфлікту, ігнорується. Люди відмовляються вірити в щось погане, у негативні наслідки, зокрема летальні, чим пояснюється популярність використання досліджуваними зазначеного захисного механізму. Заміщення свідчить про емоційну напругу, яка виникає під впливом фруструючої ситуації: респонденти можуть здійснювати неочікувані безсенсові дії для послаблення внутрішньої напруги. За шкалою «загальне напруження» 70% респондентів мають низький показник, 17% – середній, 13% – високий, що підкреслює наявність внутрішніх і зовнішніх конфліктів, негативних думок, спровокованих фруструючими діями, відсутність спокою та рівноваги,

Психологічний захист визначають неусвідомленим психічним механізмом, спрямованим на мінімізацію негативних переживань людини через регуляцію її

поведінки, підвищуючи пристосованість і врівноважуючи психіку. Завдяки цьому рівень психологічного благополуччя буде вищим, оскільки особа задовольняє свої потреби, має позитивні думки.

Висновок

Результати кореляційного аналізу Пірсона показали наявність взаємозв'язку між відчуттям психологічного благополуччя та захисними механізмами, шкалою «психологічне благополуччя» і «гіперкомпенсація». Респонденти для досягнення психологічного благополуччя використовують гіперкомпенсацію, компенсуючи свої недоліки (психологічні / фізичні, наявні / уявні), посилюють розвиток інших аспектів (якостей, сфер життя). Завдяки такому механізму людина позбувається почуття неповноцінності, досягає результату, який дозволяє посісти домінуючу позицію щодо інших.

Встановлено кореляційний зв'язок між особистісним зростанням і запереченням. Особистісний ріст – це постійний процес саморозвитку, завдяки якому людина поліпшує себе як особистість, напрацьовує певні якості, невпинно кидає собі виклик, прагне підвищити рівень задоволеності собою і життям (благополуччя). Натомість заперечення діє як механізм, що не дає усвідомити й насолодитися власними досягненнями в особистісному зростанні, постійно підштовхуючи особу вперед. Людині завжди хочеться більшої та глибшої (немає меж досконалості) роботи з розвитку і самовдосконалення. Реалізуючи свій внутрішній імпульс, індивід зосереджено рухається до себе, відкидаючи (заперечуючи) зайве, дрібне, що може заважати на шляху до успіху. Виявлено значний кореляційний зв'язок між шкалою «позитивні відносини з іншими» та «гіперкомпенсація»: для наших досліджуваних важливим є вибудовування довірчих, теплих стосунків з оточенням; свої (наявні / уявні) дефіцити й недоліки вони компенсують підвищенням піклування про благополуччя інших; здатні до емпатії, співпереживання та прихильності.

У процесі дослідження встановлено, що захисні механізми психіки безпосередньо впливають на формування психологічного благополуччя завдяки запобіганню дезорганізації поведінки. Емпіричні дані дозволяють висувати про наявність зв'язку між відчуттям психологічного благополуччя і захисними механізмами. Тому феномен психологічного благополуччя є досить мінливим і може змінюватися під впливом різних чинників.

Список використаних джерел:

1. Грановська, Р., Нікольська, І. (1998). Захист особистості: психологічні механізми.
2. Larsen's, A., Foldager, L. (2009). Psychopathology, Defence Mechanisms, and the Psychosocial Work Environment. *International Journal of Social Psychiatry*, 56(6). 563-77. DOI: 10.1177/0020764008099555.
3. Dupuy, H. (1984). The psychological general well-being (PGWB) index. Wenger N.K., Mattson, M., Furberg, C., Elinson, J. Assessment of Quality of Life in Clinical Trials of Cardiovascular Therapies. Le Jacq Publishing. 170-183.
4. Heun, R. (2020). High variability of the current mental health practices around the globe: Twenty days in the lives of psychiatrists and other mental health care professionals from all over the world. *Global Psychiatry*, 3 (2). DOI: 10.2478/gp-2020-0019.

5. Campos, R. (2015). Personality styles and defense mechanisms in a community sample of adolescents: An exploratory study. *Bulletin of the Menninger Clinic*, 79 (1). 14-40. DOI: 10.1521/bumc.2015.79.1.14.
6. Ryff, C. (1995). The structure of psychological wellbeing revisited. *Journal of Personality and Social Psychology*, 69. 719-727.
7. Salehinejad, A. (2012). Personality and Mental Health. Essential Notes in Psychiatry. DOI: 10.13140/RG.2.1.1058.0003.

Соня Дрозд,
Даніїл Миценко, канд. пед. наук
КІБіТ

Стоїцизм – перевірена філософія для важких часів

Ключові слова: стоїцизм, практики філософів-стоїків, психоемоційний стан, синдром відкладеного життя, психологічна підтримка.

Вступ

Війна в Україні помітно вплинула на психоемоційний стан її громадян. За даним МОЗ, психологічної підтримки потребуватиме понад 15 млн українців.

На превеликий жаль, війни, епідемії, економічні кризи є постійними у світовій історії. Тому здавна кращі мислителі намагались розв'язати проблему зберігання психологічного здоров'я особи в умовах жорстоких потрясінь. Досить ефективно допомогти людині в подібних ситуаціях можуть давні практики філософів-стоїків, сформульовані Сенекою, Епіктетом, Марком Аврелієм та іншими (Ковнерова, 2019).

Методи та матеріали

Стоїки закликали стійко переносити удари долі та випробовування життя (Дяченко, 2016; Стебельська, 2020). Але як це зробити? Ми маємо якомога «краще влаштувати те, що залежить від нас, а все інше сприймати таким, яким воно є», – відповідає Епіктет. Тобто робіть те, що Ви можете зробити, та не звертайте уваги на те, на що вплинути не можете. Хіба не є це актуальним для мирного мешканця, котрий не може безпосередньо впливати на хід бойових дій, але не піддається паніці та працює на перемогу в тилу?

Результати

Той, хто побачив зло в майбутньому, позбавляє його сили сьогодні, вважає Сенека (Стоїцизм, 2021). Несподіване твердження, що суперечить поширеному сьогодні й розпропагованому «позитивному мисленню». Сенека переконує: людина, яка бачить майбутні небезпеки, здатна краще підготуватись до подолання перешкод у прийдешньому. До речі, на цьому принципі ґрунтується сучасна психологічна підготовка військовослужбовців, у процесі якої імітуються смерть, поранення, полон та інші стресові фактори бойових дій. Філософ актуалізує риторичне питання: хіба не безглуздо бажати дуже багато, якщо можеш задовольнитись меншим? Слушність подібної максими очевидна. Як багато всього нам було потрібно раніше. Зараз, як про найбільше щастя, мріємо лише про мирне небо, яке зовсім не цінували раніше. Подібна практика ефективна в контексті боротьби з т. зв. «синдромом відкладеного життя»,

притаманному співгромадянам: людина планує «почати жити по-справжньому» лише після війни. У цьому є своя логіка, проте подібне сприйняття реальності негативно впливає на психологічний стан і самопочуття. Показовим постає інше твердження Сенеки, який зазначає, що нікому не дозволить забрати в нього бодай один день, якщо належно не компенсує цю втрату. Життя – швидкоплинне. Час – це навіть не гроші, його неможливо накопичити або повернути, час є найбільшою цінністю.

Марк Аврелій вчить не думати про те, чого у Вас немає. Він закликає оцінити те, що у Вас є, та скільки зусиль довелось би витратити, щоб його придбати, якщо воно Вам не належало. Зробивши такий аналіз, попри всі негаразди, більшість українців має підстави зберігати життєвий оптимізм.

Висновок

Деякі твердження стоїків нагадують про фаталізм (Мельник, 2014): Сенека говорить про «рок», Марк Аврелій – про «покірливість долі» (Стоїцизм, 2021; Лімонченко, 2022). Однак їхні міркування лише підкреслюють істину: попри Ваші зусилля та правильні вчинки може відбутися те, чому Ви не можете завадити, але не потрібно зневірюватись, навпаки, – роби, що маєш, та нехай буде, що буде! Незважаючи на давність, погляди філософів-стоїків є вкрай актуальними й корисними для наших співгромадян, допомагають зберігати психологічний стан стабільним і продовжувати функціонувати, підтримуючи себе, близьких та Україну.

Список використаних джерел:

1. Дяченко, М. (2016). Етична парадигма давньоримських стоїків. *Культура України*. Серія «Культурологія», 52. 19-28.
2. Ковнерова, І. (2019). Філософія стоїцизму та римська «кримінологія». *Multiversum. Philosophical Almanac*, 5-6. 116-126. <https://doi.org/10.35423/>
3. Лімонченко, В. (2022). Фаталізм стоїчного світогляду і антропологічна ситуація наших днів. *Людинознавчі студії: збірник наукових праць*. Серія «Філософія», 44. 178-193. DOI: <https://doi.org/10.24919/2522-4700.44.12>
4. Мельник, Л. (2014). Рецепції стоїцизму в доктрині «Першого Риму». *Вісник Черкаського університету*, 11. 69-76.
5. Стебельська, О. (2020). Практики стоїцизму й духовні орієнтири людини в сучасному світі. *Вісник Львівського університету*. Серія «Філософські науки», 25-26. 37-46. DOI: <https://doi.org/10.30970/PHS.2020.25-26.4>
6. Стоїцизм. Луцій Анней Сенека, Епіктет, Марк Аврелій Антоній. (2021). Андронум.

Емма Єгорова

КІБІТ

Жіночність у сучасних професіях

Ключові слова: жіночність, мужність, гендерні відмінності, стать.

Вступ

Сучасна психологічна наука у питанні статево-рольових, гендерних відмінностей підкреслює, що поняття «жіночність» і «мужність» є насамперед

соціальними, а не біологічними набувають своїх граней та специфіку змісту залежно від культурних особливостей, виховання і норм, створених у певному суспільстві. Джерелами впливу на їх формування виступає сім'я, релігія, нація, етнос, політика, держава, мистецтво, суспільна думка тощо. Індивід засвоює гендерну роль, тобто комплекс стереотипів, щодо поведінки та зовнішнього вигляду чоловічої або жіночої статі протягом соціалізації.

У науковому просторі побутує різностороннє розуміння і пояснення сутності жіночності, однак позбавлене певної конкретики. Жіночність – якості, які відрізняють жінку від чоловіка. Поняття «жіночне» не можна визначити як «жіноче», бо не зводиться до статі, адже, як соціально-психологічний конструкт, включає біологічну стать, поєднує гендерну ідентичність, гендерні ідеали й сексуальну роль. Жіночність і мужність є способом інтерпретації біологічного у певних суспільно-історичних умовах. Жіночність є соціальним конструктом. Наприклад, у Середньовіччі фемінними якостями вважали чистоту, порядність, послужливість і духовність. Західноєвропейська лицарська культура додала фізичну привабливість і еротизм. В Україні образ ідеальної жінки поєднує дбайливість, сердечність, доброту з авторитарністю і владністю (Кісь, 2012).

Методи та матеріали

На даному етапі розвитку суспільства жіночність набула значної варіативності у нормах прояву і втіленні в різноманітних соціальних ролях, а тема жіночності конкретно в професійній реалізації стає актуальнішою, бо гендерні ролі та стереотипи продовжують змінюватися. Тому жіночність, відповідно до своїх специфічних граней, виражається через різні критерії та риси, які гармонійно можуть проявлятися в конкретних професіях, навіть у т. зв. «чоловічих». У роботі використано такі методи дослідження:

- ✓ теоретичні – аналіз, синтез, узагальнення;
- ✓ емпіричні – напівстандартизоване інтерв'ю, метафоричні карти, суб'єктивне шкалювання.

Якщо розглянути звичні жіночні якості, що проявилися в критеріях «лагідність», «ніжність», «м'якість», «доброта», то вони найкраще виражені у традиційних ролях жінки, галузі освіти чи охорони здоров'я (вчителька, вихователька, медична сестра, лікарка, соціальна працівниця). Якість жіночності «естетичний смак» разом із критерієм «творіння» та «експресивність» постають особливо цінними для дизайнерки, модельєрки, художниці; в літературі, кіно, музиці, тобто в усіх творчих професіях. Критерій «внутрішня сила», «впевненість», «діловитість», «рішучість», «незалежність» і «сміливість» передусім знаходять своє вираження, коли жінка посідає позицію лідера, працює в бізнесі (підприємиця), правоохоронних органах або стає військовослужбовцем. Слід звернути увагу, що чоловіки та жінки по-різному трактують жіночність і роль жінки. Для фемінної статі найціннішими якостями жіночності є, крім зовнішньої краси, зрілість, мудрість, спокій, уважність до іншого, гармонія, творіння, котрі уособлюють образ Жінки-Музи та Жінки-Богині. Для чоловіків найбільш відповідне уособлення жіночності – вродлива Жінка-Берегиня, гостинна хранителька домашнього вогнища, яка вміє створювати затишок. Цікавим і важливим є те, що представниці фемінної статі визначили образ

Берегині як найменш жіночний. Серед усієї кількості жінок, які взяли участь у дослідженні, жодна не віддала цьому типуажу перше чи друге місце.

Висновок

Жіночність у сучасних професіях проявляється багатогранно: від діловитості до м'якості й ніжності. Цілком правомірною стає присутність жінок у «чоловічих» професійних галузях і можливий прояв жіночності в них так само, як і в традиційно «жіночих». Однак погляд на роль жінки різниться: чоловіки бачать жінку в ролі господині та Берегині, а жінки здебільшого відкидають патріархальний образ, вбачаючи ідеал жіночності у досягненні особистісної зрілості та творінні.

Список використаних джерел:

1. Гендер і сексуальність: хрестоматія. (2018). Університетська книга.
2. Кісь, О.Р. (2012). Жінка в традиційній українській культурі другої половини ХІХ – початку ХХ ст. Інститут народознавства НАН України.

Світлана Киричок
КІБІТ

Трансформація комунікації в онлайн-просторі

Ключові слова: інтернет, інтерактивність, самопрезентація, анонімність.

Вступ

Трансформації вітчизняного соціуму охопили найрізноманітніші сфери життєдіяльності людини, зокрема й у ракурсі віртуальної комунікації. Повсякчасне застосування інтернет-технологій стало невід'ємною складовою діяльності та спілкування особи у багатьох вимірах її самореалізації. Нині проводиться багато досліджень щодо впливу Інтернету на людину, але здебільшого вивчаються негативні аспекти, зокрема інтернет-залежність або ігроманія. Оскільки сучасність створює допоміжні «інструменти» комунікації, актуальною стає проблема вивчення особливостей спілкування, що реалізується за допомогою Інтернету. Використання технічних засобів, з одного боку, розширює межі можливостей комунікацій, збагачує досвід, сприяє зменшенню відчуття самотності у віртуальному спілкуванні, з другого, – поширюється тенденція комунікації в мережі, що замінює реальне спілкування на віртуальне.

Методи та матеріали

Для дослідження специфіки Інтернет-спілкування, відмінного від т.зв. «живого», як спілкування трансформується в онлайн-просторі, були використані такі методи дослідження спрямовані на виявлення психологічних властивостей досліджуваних, які обумовлюють потребу в онлайн-спілкуванні, що має компенсаторний характер:

- Анкетування.
- Методика «Діагностика соціально-психологічної адаптації» К. Роджерса та Р. Даймонда.
- Методика «Вербальна діагностика самооцінки особистості» Н. Фетіскіна.
- Методика «Потреба у спілкуванні» Ю. Орлова.

У традиційному уявленні комунікація є процесом передачі інформації між адресантом (відправником інформації) і адресатом (її одержувачем). Тобто в основі лежить відома схема Шеннона та Уївера: адресант – передача інформації – адресат. Кожен елемент схеми змінюється в умовах масового розвитку комунікацій у кіберпросторі. Інтернет «грає» за традиційною схемою: джерело – повідомлення – одержувач. Іноді зберігає її в первісному вигляді, часом надає новий характер, пропонуючи відмінні форми: від всесвітніх веб-сайтів, розміщених у виданні головних новинних організацій, до форумів, які займаються обговоренням чого завгодно, закінчуючи особистим листуванням друзів і колег, або чатів, де за допомогою коротких повідомлень відбувається обмін інформацією. Джерелом повідомлення може бути одна людина, якщо це стосується, наприклад, електронних листів, або соціальна група. Безпосередньо повідомлення може бути традиційною статтею, написаною журналістом чи редактором, історією, що створювалася тривалий час різними людьми, навіть звичайною бесідою в чаті. Одержувач / аудиторія такого послання варіюється від одного адресата до кількох мільйонів, може змінюватися чи не змінюватися залежно від ролі, яку відіграє безпосередньо одержувач (наприклад, ставши творцем повідомлення). Інтернет змушує переосмислити класичні визначення і категорії комунікативістики. Коли говоримо, що Інтернет є засобом масової комунікації, стає зрозумілим, що ані за допомогою слова «масовий», ані слова «засіб» не можна дати точного визначення, оскільки все залежить від ситуації. Адже Інтернет є багатоаспектним ЗМІ, який створює безліч різних форм комунікації. Розглянемо класифікацію, запропоновану М. Моррісом:

- 1) асинхронна комунікація «один на один» (електронні листи);
- 2) асинхронна комунікація «багатьох з багатьма» (мережа *Юзернет* містить зведення, листи розсилок, де потрібна згода на розсилки або пароль для входу в програму, в якій повідомлення охоплюють різні теми);
- 3) синхронна комунікація «один на один», «один і кілька», «один з кількома» ґрунтується на конкретній темі (рольові ігри, чати);
- 4) асинхронна комунікація, де користувач намагається розшукати сайт для отримання певної інформації та можна натрапити на комунікацію «багато і один», «один на один», «один і багато» (веб-сайти, навчальні та виробничі платформи, соціальні мережі, метавесвіт).

Комунікація за допомогою мережі Інтернет влаштована так, що на одному полюсі діє професійний виробник інформації, а на іншому завжди залишається масовий суб'єкт – заздалегідь невизначена за чисельністю кількість анонімних користувачів. До анонімності часто тяжіє навіть полюс виробництва інформації – сила її природи у медійному середовищі. Недарма в Інтернеті багато інформації невідомого походження. Анонімність зумовлює появу вигаданих персонажів, підмін понять, непідтверджених фактів, тож наявна і в традиційних ЗМІ.

Результати

Інтернет-технологія робить комунікацію транскордонною. Спілкування перестає бути прив'язаним до місця розташування співрозмовників. Інтернет може виконувати соціально-креативну функцію, тобто формувати нові спільноти з єдиною інформаційною базою і загальним ціннісно-нормативним підґрунтям.

Загальна спрямованість розвитку засобів поширення інформації полягає в утвердженні гетерархічного (горизонтального, рівноправного) порядку замість ієрархічного (вертикального, з домінуванням одного із суб'єктів спілкування). Відбувається перехід від односторонньої до двосторонньої моделі комунікації. В Інтернеті аудиторія може брати участь у виробництві та обміні інформацією, зокрема й між собою, перестає, якщо захоче, бути тільки одержувачем повідомлень, але використання інтерактивних можливостей ніколи не змінить природного поділу ролей. Тож у мережевій інтерактивності виокремлюють три аспекти взаємодії:

- «люди і документи» (можливість для користувача формувати і реалізовувати запит на інформацію);
- «люди і технологія» (пристосованість, зручність інформаційної технології для користувачів);
- «люди і люди» (пристосування комунікації до двостороннього спілкування, наявність соціальних технологій спілкування, що допомагають досягати позитивних соціальних цілей; реалізація можливості комунікації між журналістами, суспільством, владою і бізнесом – основними суб'єктами, які виокремлюються в аналізі функціонування сучасного суспільства).

Аналізуючи комунікативну функцію Інтернету, слід розрізняти інтерактивність і зворотний зв'язок. Зворотний зв'язок – ширше поняття, це реакція, відгук суб'єкта на інформаційний вплив. У такій ролі в Інтернеті найчастіше використовується функція «форум». Показники відвідуваності теж відіграють роль зворотного зв'язку (чи зацікавилися сайтом і контентом користувачі). Інтерактивність передбачає також інші можливості (контроль користувачем змісту (запит, оцінка), участь у формуванні через постановку проблем для висвітлення та обговорення, ініціатива в обговоренні, авторство, обмін думками з іншими користувачами), деякі з яких використовують традиційні ЗМІ, але вони не здатні забезпечити горизонтальну комунікацію, тобто між користувачами. Спілкування, в якому суб'єкти, які представляють два полюси комунікації, можуть відправляти й отримувати повідомлення наділені взаємно-оберненими ролями. Г. Лассуелл запропонував називати їх двосторонніми. У ЗМІ взаємно-оберненість ніколи не може бути повною. Проте рівень жорсткості поляризації є різним. Варто виокремити канали масової інформації, побудовані за одностороннім (монологічним) або двостороннім (діалогічним) принципом. Так, Г. Лассуелл визначає три рівні інтерактивності:

- двостороння;
- реактивна (квазіінтерактивна) комунікація, де один полюс отримує повідомлення про реакції іншого, тобто наявний зворотний зв'язок;
- цілком інтерактивна комунікація, де всі суб'єкти комунікації можуть брати участь в обміні інформацією «на рівних».

Наслідуючи знайдені традиційними ЗМІ форми зворотного зв'язку і загальну здатність до інтерактивності, Інтернет може розвивати їх до рівня справжньої двосторонності, дійсної інтерактивності, тобто поєднання синхронного (одночасного) й асинхронного (неодночасного) зворотного зв'язку, з одного боку, і можливості обміну інформацією між користувачами, істинною двосторонністю – з другого, що відбувається в одному і тому самому медійному

мережевому середовищі, полегшуючи для користувача оволодіння наданими можливостями. Неоднорідність Інтернету як середовища поведінки та різноманіття сервісів забезпечує різні види діяльності користувача. Хоча середовища спілкування і діяльності здебільшого відрізняються один від одного, вони характеризуються загальними властивостями, які постають результатом специфіки комунікації. Такими особливостями Інтернету, якщо порівнювати з реальним соціальним світом, є:

- невидимість суб'єкта комунікації;
- анонімність;
- слабка регламентованість поведінки;
- різноманітність середовищ спілкування, видів діяльності та способів самопрезентації.

Головна особливість інтернет-комунікації – анонімність спілкування, що збагачує можливості самопрезентації людини (не просто створювати про себе враження за своїм вибором, але й бути такою, якою забажає). Передумовою анонімності є добровільність. Користувач добровільно встановлює контакти з іншими й може перервати їх у будь-який момент. Невидимість і змога приховати реальну інформацію призводять до відчуття безпеки – ілюзії, що навіть за негативну поведінку людина не зазнає покарання. Недаремно Дж. Сулер виокремлює ефект розкутості, у межах якого можливі два варіанти: вихід негативних емоцій та задоволення деструктивних потреб (образа інших, злам сайтів) або реалізація можливості бути відвертим і не закриватися в особистих аспектах. Спілкуючись в Інтернеті, людина може створити для себе будь-який образ, компенсувати завдяки онлайну те, чого не може отримати у повному обсязі в реальному житті. Компенсаторний вплив онлай-комунікацій здатен стати поштовхом для самоідентифікації, розуміння себе та побудови світогляду чи, навпаки, затримати людину на шляху самопізнання.

Висновок

Отже, комунікація за допомогою Інтернету може набувати абсолютно різних форм (веб-сайти, форуми, особисте листування), різні рівні інтерактивності (двобічна, реактивна, повністю інтерактивна) та відрізнятися від «живої» унікальними особливостями (невидимістю суб'єкта комунікації, анонімністю, слабкою регламентованістю поведінки).

Список використаних джерел:

1. Літяга, І. Деякі аспекти проблеми спілкування у підлітковому віці: веб-сайт. URL: <http://eprints.zu.edu.ua/1009/1/9.pdf>
2. Гузьман, О., Ляшенко, Н. Комп'ютерна залежність підлітків: веб-сайт. URL: <http://web.kpi.kharkov.ua/sp/guzman-o-a-lyashenko-n-o-komp/>
3. Глущенко, С. (2008). Соціально-психологічні особливості Інтернет-адиктивної поведінки особистості. *Молодь: освіта, наука, духовність: тези доповідей*. Ун-тет «Україна».
4. Городенко, Л. (2011). Мережеві комунікації у структурі соціальних комунікацій. *Держава та регіони*. Серія: Соціальні комунікації, 2. 15-19.
5. Камінська, О. (2013). Психологічні детермінанти формування інтернет-залежності. *Проблеми сучасної психології*, 22. 194-204.

6. Євдокимова, Н., Зливков, В., Лукомська, С. (2016) Дорога змін: ефективне спілкування у кризових умовах життя. Іліон.
7. Биков В., Лещенко М. (2016) Цифрова гуманістична педагогіка відкритої освіти. *Проблеми та перспективи формування національної гуманітарно-технічної еліти*, 45. 17-46.
8. Кириченко, О. (2017). Інформаційна свідомість особистості як соціальний феномен і складова компонента ідеології інформаційного суспільства сучасної України. *Проблеми соціальної роботи: філософія, психологія, соціологія*, (10). 56-62.
9. Мироненко, Г., Климчук, Н. (2008). Інтернетпсихологія: напрями досліджень і перспективи розвитку. URL:www.nbu.gov.ua/portal/natural/

Дмитро Коротчук
КІБІТ

**Кібербезпека як професія майбутнього:
виклики та можливості для стейкхолдерів**

Ключові слова: кібербезпека, професія майбутнього, виклики та можливості стейкхолдерів.

Вступ

У контексті тотальної цифрової трансформації всіх сфер життя кібербезпека є однією з професій майбутнього. Зі зростанням кількості підключених до Інтернету пристроїв та обсягів цифрових даних, збільшується потенційна загроза для цих систем. Отже, існує реальна потреба у фахівцях, які забезпечать захист інформації, мереж та інфраструктури від кібератак.

Професія кібербезпеки включає різноманітні спеціалізації: етичний хакінг, аналіз загроз, розробка програмного забезпечення безпеки, управління ризиками, кібер-інженерія тощо. Фахівці з кібербезпеки володіють унікальними навичками та знаннями, що дозволяють їм реагувати на нові загрози й виклики у цифровому середовищі. Особливо важливим стає захист критичних інфраструктур (енергетика, транспорт, медицина та фінанси), оскільки їхнє порушення може мати серйозні наслідки для суспільства та економіки загалом.

Зростання інтересу до кібербезпеки стимулює розвиток освітніх програм і курсів, що сприяє підготовці нового покоління професіоналів із високим рівнем експертизи. Тож кібербезпека визнається не лише професією майбутнього, а й однією з найперспективніших галузей для кар'єрного зростання.

Методи та матеріали

У роботі використано такі методи дослідження: аналіз, синтез і узагальнення.

Кібербезпека – одна з найважливіших сфер у сучасному цифровому світі. З розвитком інформаційних технологій, зростає кількість кібератак, що призводить до зростання попиту на фахівців, здатних вирішувати проблеми. Організації в усіх секторах, зокрема фінансові установи, медичні заклади, урядові агентства і приватні компанії, активно шукають експертів, які можуть захистити їхні системи від зловмисників. Сфера кібербезпеки пропонує широкий

спектр кар'єрних можливостей. Є багато спеціалізацій, які дозволяють професіоналам обрати галузь, яка найбільше відповідає їхнім інтересам та навичкам. До таких спеціалізацій належать аналітики безпеки, інженери з мережевої безпеки, експерти з управління ризиками, етичні хакери, фахівці з безпеки додатків, які мають свої специфічні завдання і вимоги, що дозволяє знайти цікаву роботу для кожного.

Для успішної кар'єри в кібербезпеці необхідно мати низку ключових навичок:

- *технічні знання*: програмування, розуміння мереж, системне адміністрування та криптографія;
- *аналітичні здібності*: здатність аналізувати дані, виявляти загрози та розробляти ефективні стратегії захисту;
- оскільки загрози постійно змінюються, фахівці з кібербезпеки повинні бути готові до *безперервного навчання* та вдосконалення своїх навичок, що створює як виклики, так і можливості для стейкхолдерів.

Результати

Варто викоремити основні виклики у кібербезпеці:

- ✓ Зростаюча кількість кібератак. Сьогодні кібератаки стали звичним явищем у цифровому світі. Зловмисники використовують різноманітні техніки для вторгнень у комп'ютерні системи, мережі та пристрої з метою крадіжки даних, вимагання викупу, завдання шкоди або дезінформації. Заходи щодо кібербезпеки важливі для захисту інформації та забезпечення безпеки в Інтернеті.
- ✓ Брак кваліфікованих спеціалістів і швидкі технологічні зміни у галузі кібербезпеки – виклик для приватних компаній та урядових установ. Швидкі технологічні зміни й еволюція загроз вимагають постійного оновлення знань і навичок. Для розв'язання цієї проблеми потрібно активно працювати над залученням та підготовкою фахівців (навчальні курси, практики, різні ініціативи, розширення кількості відповідних освітніх програм у закладах вищої та передвищої освіти), стимулювати талановитих людей працювати у цій галузі (конкурентоспроможна заробітна плата і можливості професійного росту).
- ✓ Законодавчі та регуляторні зміни у сфері кібербезпеки, спрямовані на зміцнення захисту в Інтернеті, які передачають встановлення вимог щодо захисту особистих даних, введення обов'язковості звітності про кіберінциденти та створення стандартів безпеки для організацій. Уряд формує спеціальні агентства і комісії, які мають на меті моніторинг кіберзагроз та розробку стратегій кібербезпеки.

Доречно визначити можливості для стейкхолдерів:

- ✓ Кар'єрні перспективи в галузі кібербезпеки дуже важливі, оскільки це один з найбільш зростаючих сегментів сучасного ринку праці. З підвищенням кількості кіберзагроз і кібератак виникає потреба в постійному удосконаленні знань і навичок та кваліфікації фахівців, здатних захищати комп'ютерні системи, мережі й дані.
- ✓ Інновації та дослідження в галузі кібербезпеки відкривають широкі можливості для різних стейкхолдерів. Для підприємств – можливість

покращити захист своїх даних і мережі, що сприяє збереженню репутації, комерційної та державної таємниці, забезпеченню неперервності бізнесу. Урядові установи можуть зміцнювати національну кібербезпеку та захищати критичну інфраструктуру, а кіберзахисні компанії – створювати нові продукти та послуги, що відповідають потребам ринку

- ✓ Освіта, тренінги і підвищення обізнаності в галузі кібербезпеки відкривають широкі можливості для всіх стейкхолдерів. Підприємства можуть навчати свій персонал кращим практикам безпеки, урядові установи – підготувати кваліфікованих фахівців для зміцнення національної безпеки, кіберзахисні компанії – розвивати нові навички свого персоналу, академічна спільнота – вирішувати складні проблеми кібербезпеки та готувати фахівців, активісти і громадські організації – підвищувати свідомість громадськості про кіберзагрози та впливати на формування політики в цій сфері.

Висновок

Кібербезпека як професія майбутнього є надзвичайно важливою і перспективною. Зростання кількості кіберзагроз і швидкі технологічні зміни створюють постійний попит на кваліфікованих фахівців. Для стейкхолдерів (підприємства, урядові установи, кіберзахисні компанії, академічна спільнота) це означає необхідність постійного вдосконалення знань і навичок, готовність до адаптації в умовах швидких технологічних і регуляторних змін. Але ті, хто зможе ефективно реагувати на виклики, матимуть значні можливості для розвитку й успіху в актуальній динамічній галузі. Інновації, постійне навчання та співпраця між стейкхолдерами стануть ключовими факторами, що допоможуть забезпечити безпеку в Інтернеті та захистити дані від кіберзагроз.

Список використаних джерел:

1. <https://nofluffjobs.com/uk/log/robota-v-it/kiberbezpeka-scho-ce-take-ta-jak-staty-specjalistom-z-kiberbezpeky/>
2. <https://uzhgorod.itstep.org/blog/specialty-cyber-security>
3. <https://mind.ua/publications/20186697-galuzi-majbutnogo-shcho-vidbuvaetsya-v-sviti-cybersecurity>

Анастасія Кочетова
КІБІТ

Некритичність в Інтернеті

Ключові слова: цифрова епоха, критичне мислення, гаджети, аналіз інформації.

Вступ

Сучасний світ – це світ цифрової епохи, де Інтернет став основним джерелом знань для багатьох людей. Маючи лише бажання та гаджет, ми можемо отримати доступ до величезної кількості інформації. Проте, існує проблема, не всім ресурсам можна довіряти. Користуючись різними сайтами, є ризик зіткнутись із дезінформацією, пропагандою та фейками, котрі переповнюють інтернет-простір. Критичне мислення допомагає орієнтуватися в

інформаційному шарі, адже вимагає ставити під сумнів припущення, брати участь в об'єктивному і рефлексивному аналізі, розглядати різні погляди, застосовувати суворі стандарти міркувань та доказів, розпізнавати й оцінювати надійність, достовірність і релевантність інформації, виявляти й уникати поширених когнітивних упереджень і помилок, які можуть спотворювати мислення (Кругляк, 2021).

В епоху швидкого споживання контенту люди часто користуються поверхневим підходом, у соцмережах проглядають статті, покладаються на заголовки та коментарі або переглядають відео, не заглиблюючись у нюанси чи складнощі предмета обговорення. Така взаємодія обмежує глибину розуміння і заважає критично розглядати різні погляди, ставити під сумнів достовірність інформації. Чим менше ми докладаємо зусиль на обробку й аналіз інформації, тим легше на нас впливати, маніпулювати й управляти.

Методи та матеріали

Психологічний вплив – це процес, який відповідає за зміни стану, думок, поведінки, уявлень, діяльності під час взаємодії одного індивіда з іншим. Взаємодія відбувається через різноманітне за формами групове спілкування (від двох і більше осіб). Групове спілкування є основним детермінантом взаємовпливу між людьми, враховуючи, що взаємодія та комунікація між учасниками групи відбувається через співпрацю, координацію, спільні цілі та завдання, культурні й соціальні норми, що визначають спілкування у межах групової діяльності або випадкових стихійних групах. Психологічний вплив може відбуватися не лише під час особистої взаємодії, але й в онлайн-середовищі, де спілкування – це написання текстів чи зйомки відео для користувачів. Комунікації групові установки можуть значно корегувати поведінку людини чи прийняття рішень, які формуються під впливом динаміки великої чи малої групи. Люди мотивовані брати участь у груповій динаміці з різних причин (пошук дружби, безпеки, статусу або контролю), задовольняючи внутрішні потреби, наприклад, в онлайн-спільнотах, групах у соцмережах, щоб налагодити зв'язок з однодумцями, отримати відчуття належності, шукати підтвердження через соціальне схвалення.

В онлайн-світі переконання і вплив можуть бути потужними інструментами, які використовують політики, письменники, авторитети, рекламодавці та маркетологи, щоб формувати ставлення, переконання та поведінку читачів. Використовуючи техніки переконливого письма (емоційні заклики, логічна аргументація, соціальні докази), автори та інфлюенсери впливають на думки, що можна побачити в різних онлайн-контекстах (створення контенту, реклами, маркетингові кампанії), де залучення переконливих повідомлень, брендингу і схвалення визначає прийняття рішень та споживчу поведінку користувачів.

Результати

Соціальна психологія традиційно розрізняє такі методи, механізми та феномени впливу: зараження, навіювання, наслідування, мода і чутки, що історично вивчалися в контексті психології великих спільнот (натовп або маса), продовжують залишатися актуальними через складність суспільного життя, масового дозвілля і засобів масової комунікації, ключовою характеристикою

якої постає спонтанне передавання інформації, коли індивіди часто не відчують особистого контролю над ситуацією. Тож методи впливу в даних ситуаціях відрізняються від наявних у групах зі спільною діяльністю (Коваленко, Корнєв, 2006).

- **Зараження.** Соціально-психологічне зараження – це явище, коли думки, емоції та поведінка поширюються через соціальні мережі або групи, що зумовлено взаємодією між соціальними та психологічними процесами. Соціальні фактори (соціальний вплив, конформізм, групова динаміка і соціальні норми) можуть формувати пізнання, емоції та поведінку людей, впливаючи на їхнє сприйняття, ставлення і переконання через соціальну взаємодію. Наприклад, люди можуть наслідувати чийсь поведінку чи думки, щоб «вписатися» в певну групу або належати до неї (Коваленко, Корнєв, 2006).
- **Паніка.** Люди, яким це вигідно, можуть використовувати метод впливу через паніку в соціальних мережах, створюючи або поширюючи тривожний / шокуючий контент, який викликає страх / тривогу (новини, дописи чи відео, що зображують певну ситуацію як кризу чи загрозу), маніпулюють емоціями та впливають на поведінку і думки. Паніка – тип соціального впливу, який виникає, коли група людей переживає спільний емоційний стан, що характеризується страхом, тривогою та невпевненістю, спровоковане кризовою ситуацією чи раптовим та інтенсивним стимулом, який перериває звичні форми поведінки, зумовлює стан шоку; може виникнути через брак інформації або перевантаження суперечливими даними, викликаючи невпевненість і страх.
- **Навіювання.** Сила сугестії полягає у здатності впливати на переконання, ставлення осіб, зрештою, на їхню поведінку, постає природною частиною людської психології, варіюється від людини до людини. Дехто більш сприйнятливий до навіювання за решту. На сугестивність можуть впливати такі фактори: особистісні риси, культурне походження і когнітивний стиль. Сугестія – метод впливу, який полягає у впровадженні ідеї або думки у свідомість людини, часто без її усвідомлення, використовується в гіпнотерапії, рекламі та переконуючій комунікації; може бути позитивним (спрямованим на заохочення певної поведінки чи думок) та негативним (перешкоджати визначеній поведінці або думкам).
- **Наслідування** – спосіб впливу на маси. Однією з найвпливовіших у цій галузі є теорія соціального навчання Альберта Бандури: люди вчаться, спостерігаючи та імітуючи поведінку інших, тобто перебувають під впливом поведінки та дій оточення. Це особливо актуально, коли йдеться про впливових осіб, які часто розглядаються своїми послідовниками як зразки для наслідування. Коли інфлюенсер просуває продукт або послугу, його послідовники можуть із більшою ймовірністю придбати їх, оскільки хочуть наслідувати кумира – феномен соціального доказу: люди підлаштовуються під дії інших, аби вписатися в групу чи бути її частиною (Коваленко, Корнєв, 2006).

- **Мода** – інструмент впливу на свідомість індивіда, функціонування котрого ґрунтується на наслідуванні та психологічному зараженні; вподобання, котрі розглядаються масовою, груповою свідомістю в певний період часу з відповідними формами життєдіяльності; складне соціальне та соціально-психологічне явище, яке по-різному впливає на поведінку людини. Хоча деякі соціологи та економісти схильні розглядати моду крізь призму економічного і медійного впливу, більш цілісна перспектива показує, що цей феномен відіграє значну роль у регулюванні та саморегулюванні людської поведінки в суспільстві (Коваленко, Корнєв, 2006).
- **Чутки**. Коли люди зіштовхуються із чимось, що важко зрозуміти, але тим, що, на їх думку, має значення, то шукають відповідну інформацію, яка допоможе розібратися в ситуації, адже утворюється певне психологічне напруження, котре потрібно «розрядити». Якщо усталена система пропаганди не надає задовільних пояснень, люди вдаються до самостійного пошуку відповідей, спираючись на поширені переконання (Лисенко, 2004).

Висновок

Розвиток засобів масової комунікації та становлення інформаційного суспільства призвели до розширення доступу до знань та інформації, що зумовило підвищення ефективності й результативності неформальної комунікації (поширення чуток). ЗМІ можуть маніпулювати і спрямовувати громадську думку та дії, конструюючи реальність шляхом вибіркового висвітлення і замовчування певних подій: інтерпретують політичну інформацію, генерують і формують, що робить їх потужним інструментом впливу на суспільство (Лисенко, 2004). Критичне мислення є могутнім інструментом, що допомагає нам не попадатись на гачки та бачити картину світу своїми очима, а не через окуляри, які показують лише те, що комусь вигідно. Бути дезінформованим може бути небезпечно, адже це впливає на наші думки, ставлення і поведінку, здоров'я, добробут, на політичну та соціальну системи (Михайловська, 2017).

Список використаних джерел:

1. Коваленко, А. & Корнєв, М. (2006). *Соціальна психологія*. 138-161.
2. Кругляк, М. (2021). *Критичне мислення*. Київ.
3. Михайловська, Г. (2017). *Методичний бюлетень на тему: «Розвиток критичного мислення»*. <http://surl.li/hgspo>
4. Москаленко, В. (2008). *Соціальна психологія*. Київ.
5. Лисенко, В. (2004). *Чутки – активний засіб модифікації суспільної свідомості. Політичний менеджмент*. 96-102.

Олександра Кравець
КІБіТ

Маскування інтелекту – програшна чи виграшна стратегія?

Ключові слова: недооцінювання, псевдоінтелектуальність, переоцінювання; приховування, гелертерство.

Вступ

Інтелектуальні здібності завжди були дуже важливими у житті людства. Споконвіку суспільство прислухалося до розумних людей, просило поділитись своєю мудрістю і знаннями, благало дати пораду, допомогти вирішити проблеми. Люди з високими інтелектуальними здібностями завжди рухали наш світ вперед – висували та доводили неможливі, на перший погляд, речі, робили дивні, але геніальні винаходи. Однак попри переваги інтелектуальних здібностей особистості, які їх мають, завжди зіштовхуються з низкою проблем-перешкод у реалізації задумів та можливостей.

Актуальною проблемою, пов'язаною з інтелектуальними здібностями, є та, де їх наявність вітається в суспільстві, через що індивіди без виражених інтелектуальних здібностей можуть зазнавати докорів з боку оточення і себе. Водночас такі здібності часто не до кінця приймаються оточенням, тому буває нелегко зрозуміти й оцінити можливості власників здібностей, через що інтелектуально здібним людям важко вписатись у колектив та прийняти себе і свої здібності. Звідси, через хибні уявлення та очікування щодо інтелектуальних здібностей може постраждати кожен, незалежно від своїх фактичних розумових можливостей. Аби захистити себе, обдаровані особистості можуть свідомо чи несвідомо почати маскувати свої інтелектуальні здібності.

Методи та матеріали

Маскування інтелектуальних здібностей можна визначити процесом перебільшення чи применшення своїх справжніх інтелектуальних властивостей. До перебільшень належать псевдоінтелектуальність, гелертерство та переоцінювання, до применшень – недооцінювання і приховування. При неоднозначному оцінюванні маскування може змінюватись від недооцінювання до переоцінювання і навпаки (Щербакова, 2020).

Проводячи дослідження для виявлення наявності й типу маскування інтелектуальних здібностей, обрано такий діагностичний інструментарій:

- інтелектуальний тест Айзенка (об'єктивний доказ вираженості інтелектуальних здібностей);
- метод напівстандартизованого інтерв'ю (виявлення наявності маскування інтелектуальних здібностей та особливостей їх прояву);
- методика «незавершені речення» (обрання певних наративів і життєвої стратегії).

У дослідження взяли участь респонденти віком від 20 до 45 років, яким пояснили тему і суть опитування так, щоб дана інформація в подальшому не вплинула на формулювання відповідей. Учасники проходили тест і бесіду протягом 1,5-2 годин у зручній для них час для інтерв'ювання.

Крім підтвердження та спростування окремих складників первинної гіпотези (певним типам інтелектуального маскування притаманні відповідні типи життєвих стратегій) опитування допомогло встановити, як конкретні типи маскування впливають безпосередньо на якість життя і чи задовольняє подібна стратегія актуальні потреби досліджуваного.

Результати

Виявлено, що люди з недооцінюванням зазвичай не здатні повністю розкрити свій потенціал, бо не можуть правильно оцінити власний рівень можливостей, через що більшість респондентів не помічали своїх сильних інтелектуальних рис або сприймали їх як належне та знецінювали досягнення, акцентуючи увагу на невдачах, що слугували головним орієнтиром при самооцінюванні інтелектуальних здібностей.

Деякі респонденти недооцінювали свої здібності через переоцінювання інтелектуальних можливостей інших та наявності непомірних вимог до себе під час виконання задач, внаслідок чого їм здавалось, що їх оточення розумніше, адже впоралось із завданням. При цьому досліджувані не виконували завдання чи виконували, але не були задоволені результатом лише через невротичний перфекціонізм. Натомість у респондентів, які часто переоцінюють свої здібності, був певний переломний момент, що складався з несподіваного розкриття потенціалу в галузі, де вважали себе нездатними. Тож вони виснували, що їм не вдавалось виявити та розвивати свої здібності через те, що ніколи не сподівались на них, і тому, можливо, в майбутньому зможуть знову розкрити свій потенціал в іншій діяльності.

З'ясовано, що більшість респондентів одночасно виявляє прояви недооцінювання і переоцінювання. При неоднозначному оцінюванні себе, незалежно від вираженості певного полюса, оцінювання власних інтелектуальних здібностей буде коливатись, оскільки вони не можуть адекватно оцінити рівень своїх інтелектуальних можливостей. Водночас люди з приховуванням інтелектуальних здібностей використовують дане маскування, щоб уникнути небажаного спілкування чи тієї діяльності, яку здатні виконати, але вона їм не цікава; намагаються оминати відповідальності, бо якщо не вирішать задачу, то матимуть негативні наслідки, а якщо впораються добре – оточення, розуміючи, що досліджуваний має навички для вирішення подібних завдань, додасть їх до переліку постійних обов'язків індивіда, котрий прагне позбутись непотрібних проблем, приховуючи справжній рівень інтелектуальних можливостей.

Встановлено: респонденти часто приховують інтелектуальні здібності в нових колективах або при знайомстві, аби не отримати непередбачувану негативну реакцію чи нерозуміння щодо себе; не показують свій справжній рівень IQ, поки не впевняться в щирості мотивів оточення, прийнятті своїх особливостей та, за потреби, наявності спільних інтересів чи певного рівня інтелектуального розвитку з боку решти.

Досліджувані-гелертери часто пояснювали прояви даного маскування бажанням навчити інших чогось нового, хоча приклади із життя опитуваних нагадували радше повчання: ділились певною інформацією, не маючи конкретного запиту про допомогу чи вираженого бажання отримати консультацію. Заняття подібною просвітницькою діяльністю приносить їм велике задоволення, тобто вони намагаються привернути увагу і самоствердитись за рахунок інших. Ще одна причина демонстрації гелертерства – це проявлення турботи до близьких, щоб ті мали, наприклад, певні ідеї, хобі чи теми для спілкування, або наші респонденти просто вважали, що дана

інформація може бути корисною й знадобиться комусь. Була помічена певна тенденція до інформування чи нав'язування тем близькому колу з боку опитуваних, які у важливі чи складні моменти в житті не мали достатньої підтримки, зацікавленості та піклування. Тому своєю, іноді надмірною, турботою про важливих для них людей вони гіперкомпенсують власні негативні переживання, викликані байдужістю решти.

У респондентів, які систематично використовували псевдоінтелектуальність як маскування справжнього рівня інтелектуальних здібностей (за тестом IQ був середнього рівня), наявний комплекс неповноцінності, викликаний тим, що їм важче і повільніше дається опрацьовувати матеріал (іноді не можуть зрозуміти), але вони хочуть бути теж розумними, як інші. Опитаним притаманні недооцінювання і страх помилки, яка, на їхню думку, лише підтвердить «недалекість». Страх може посилюватись при перебуванні в оточенні, бо, за словами респондентів, у такому разі при допущенні помилки всі зрозуміють, що вони не володіють достатнім рівнем інтелекту. Зазвичай псевдоінтелектуальність використовується опитуваними, щоб довести іншим і собі, що вони розумні, тобто задля самоствердження. Крім того, люди можуть вдаватись до цього маскування, коли їм важко визнати свою неправоту в певному питанні, використовувати неперевірену інформацію чи здогадки як аргументацію, коли суперечка проходить у режимі переписки, то аргументи можуть швидко гуглитись.

Чим частіше люди використовують маскування, тим згубніше вони впливають на сприйняття свого справжнього рівня IQ та певні аспекти життя. Наприклад, якщо взяти маскування «недооцінювання», то досліджувані, які ситуативно його проявляють, ділились, що зрештою відчували ефект «приємної несподіванки», коли впорались із вирішенням задачі, котра здавалась надто складною; натомість опитувані, які систематично недооцінювали свої IQ, намагались всіляко знецінити власне досягнення, заперечували безпосередню причетність до нього, схилились до думок на кшталт «пощастило». Ситуативне переоцінювання IQ в деяких ситуаціях слугувало рушійною силою розвитку в певній діяльності. Коли опитувані, які мають, наприклад, помірні його прояви, часто витісняли думки про минулі невдачі, що сповільнювало процес вдосконалення навичок через відсутність аналізу помилок. Ситуативне приховування використовувалось із метою вивчення оточення, небажанням ділитись цінною інформацією з людьми, які б не змогли належно її оцінити чи виконувати непотрібні завдання, при вирішенні яких опитувані не мали би змоги отримати досвід, вартий витраченому часу. Систематичне приховування пов'язане з небажанням привертати увагу, оскільки респонденти мали певні проблеми з прийняттям себе іншими, навіть у командних завданнях покладаються на сили й можливості решти, аби лише не показати свій справжній спектр можливостей та вберегтися від насмішок і осуду.

Ситуативні прояви псевдоінтелектуальності зазвичай пов'язані з бажанням принципово перемогти в суперечці, незважаючи на достовірність наведених аргументів. Коли респонденти, в яких під час інтерв'ю було виявлено систематичний прояв даного маскування, весь час перебувають під тиском, ніж інші, більше інтелектуально розвинуті, то вони прагнуть бути так само

розумними, але через відсутність можливості швидко обробляти матеріал та / чи наявність недостатнього рівня критичного мислення для ознайомлення з певним питанням можуть використовувати неперевірені джерела, найлегші для розуміння, транслювати їх у світ, аби продемонструвати свою обізнаність у певному питанні, яка часто є суто поверхнева, неправильна чи додумана власними судженнями. Ситуативні задіявання гелертерства наявні переважно з близьким колом, щоб обговорити теми, які в конкретний момент цікавлять і хвилюють досліджуваних, тобто вони хочуть розділити свої переживання з кимось. Систематичні прояви гелертерства направлені на демонстрацію переваги над іншими та самоствердження, при цьому такі опитувані вкрай тяжко переживають, коли інформація, в якій вони досить добре орієнтуються, виявляється помилковою чи спростованою.

Висновок

Отже, ситуативні прояви маскування інтелектуальних здібностей – це нормально, їх прояви почасти можуть позитивно позначитись на виконанні чи обминанні ситуації. Але слід зауважити, що іноді вони здатні стати постійним шаблонним проявленням для вирішень конкретних ситуацій та зрештою перетворитись на звичний спосіб реагування, котре може нашкодити розкриттю свого інтелектуального потенціалу та пошуку способів його інтеграції у різні види діяльності та власне життя. Тому будь-який прояв маскування виступає стратегією знецінення свого реального рівня інтелектуальних здібностей та уникання досвіду, наперед визначеного несприятливим.

Список використаних джерел:

1. Вірковський, А. (2018). Потенційна обдарованість підлітка: монографія. Житомир.
2. Кузнецов, М., Бабарикіна, І. (2012). Шкільні страхи: види, умови прояву та шляхи подолання. ХНПУ.
3. Щербакова, О. (2020). Розвиток особистості академічно здібного учня основної школи. Острог.
4. Fries, J., Kovacs, K., Zeilinger, E.L., Pietschnig, J. (2022). Is There a “Gifted Personality”? Initial Evidence for Differences between MENSA and General Population Members in the HEXACO Personality Inventory. *Journal of Intelligence*. <https://doi.org/10.3390/jintelligence10040092>
5. Flores-Mendoza, C., Escorial, S., Herrero, O., Colom, R. (2018). The Dissociation between Adult Intelligence and Personality with Respect to Maltreatment Episodes and Externalizing Behaviors Occurring in Childhood. *Journal of Intelligence*. <https://doi.org/10.3390/jintelligence6030031>
6. Furnham, A., Grover, S. (2020). Correlates of Self-Estimated Intelligence. *Journal of Intelligence*. <https://doi.org/10.3390/jintelligence8010006>
7. Law, M.K.H., Stankov, L., Kleitman, S. (2022). I Choose to Opt-Out of Answering: Individual Differences in Giving Up Behaviour on Cognitive Tests. *Journal of Intelligence*. <https://doi.org/10.3390/jintelligence10040086>
8. Macke, L., Hermansson, T., Kajonius, P. (2022). An Investigation of the Relationship between Personality, Cognitive Ability, and Work Engagement in Intellectually Gifted Individuals. *Journal of Intelligence*. <https://doi.org/10.3390/jintelligence10040100>

9. Mussel, P. (2022) Processes Underlying the Relation between Cognitive Ability and Curiosity with Academic Performance: A Mediation Analysis for Epistemic Behavior in a Five-Year Longitudinal Study. *Journal of Intelligence*. <https://doi.org/10.3390/jintelligence10020023>
10. Silverman, L.K. (1997). Perfectionism. Maximizing potential: Lengthening and strengthening our stride. Proceedings of the 11th World conference of gifted and talented children. Hong Kong. 417-423.

Ярослав Кухарев,
Оксана Бакуліна, канд. екон. наук
КІБіТ

Диджиталізація як необхідна умова післявоєнного відродження України
Ключові слова: відбудова, цифрова економіка, бізнес-процес, ІТ-індустрія, хмарні технології.

Вступ

В умовах воєнного стану, введеного в Україні з початком повномасштабного військового вторгнення на територію нашої держави росії та наявних до цього карантинних обмежень через поширення Covid-19, національна економіка країни потребує докорінних змін та модернізації, швидкого переходу до цифрових технологій в усіх сферах діяльності, переведення їх у новий формат. За таких умов необхідно сформуванню ефективну систему диджиталізації бізнесу та держави, що стане потужним важелем впливу на розвиток економіки України.

Методи та матеріали

Складність і багатоаспектність проблеми розвитку диджиталізації обумовлює множинність підходів до розуміння її сутності.

Уперше дефініція «диджиталізація» з'явилася у США на позначення процесу цифрового перетворення економіки та суспільства. На думку Сайко В. і Лучко Г., диджиталізація постає процесом використання цифрових технологій для коригування моделі бізнесу, завдяки чому послуги та продукти змінюються і адаптуються відповідно до потреб ринку. Гудзь О., Федюнін С., Щербина В. характеризують поняття «диджиталізація» заснованим на можливостях сучасної ІТ-індустрії процесом застосування підприємствами інформаційно-комунікаційних технологій для досягнення певної мети, зорієнтований на трансформацію чинних бізнес-процесів шляхом диджиталізації.

Диджиталізація охоплює всі сфери національної економіки України. У кожній галузі зроблено кроки до цифрових технологій, однак попереду тривалий перехід до повної цифровізації. Серед основних переваг виокремлюють такі: значна економія коштів завдяки автоматизації процесів; підвищення конкурентоздатності; економія ресурсів та часу; оптимізація процесів, пов'язаних із роботою з масивами даних; підвищення іміджу; оптимізація комунікацій; прозорість роботи (Рис.1).



Рисунок 1. Характерні особливості розвитку сфери ІКТ довоєнного та післявоєнного стану України

Результати

Війна здійснила нищівний вплив на розвиток цифрової сфери України. З метою сприяння поступу всіх сфер української економіки в контексті впровадження диджиталізації було запропоновано план відбудови держави до 2032 року, окреслені ініціативи представлено у швейцарському Лугано, орієнтовна вартість впровадження становить 750 млрд \$. Так, відбудову України за розвитку диджиталізації заплановано реалізовувати впродовж трьох часових періодів: задачі воєнного часу на 2022 р.; відновлення у 2023–2025 рр.; модернізація у 2026–2032 рр. Варто розглянути найбільш вартісні напрями та заплановані дії, доцільні для розвитку національна економіка країни.

I. Поступ цифрової економіки – нарощення частки ІТ-послуг у ВВП країни до 10% у 2025 році. Основні напрями такі: розвиток «Дія. Сіті» (збільшення кількості резидентів і стартапів, зареєстрованих в Україні); впровадження double-degree програм для підготовки фахових спеціалістів необхідних

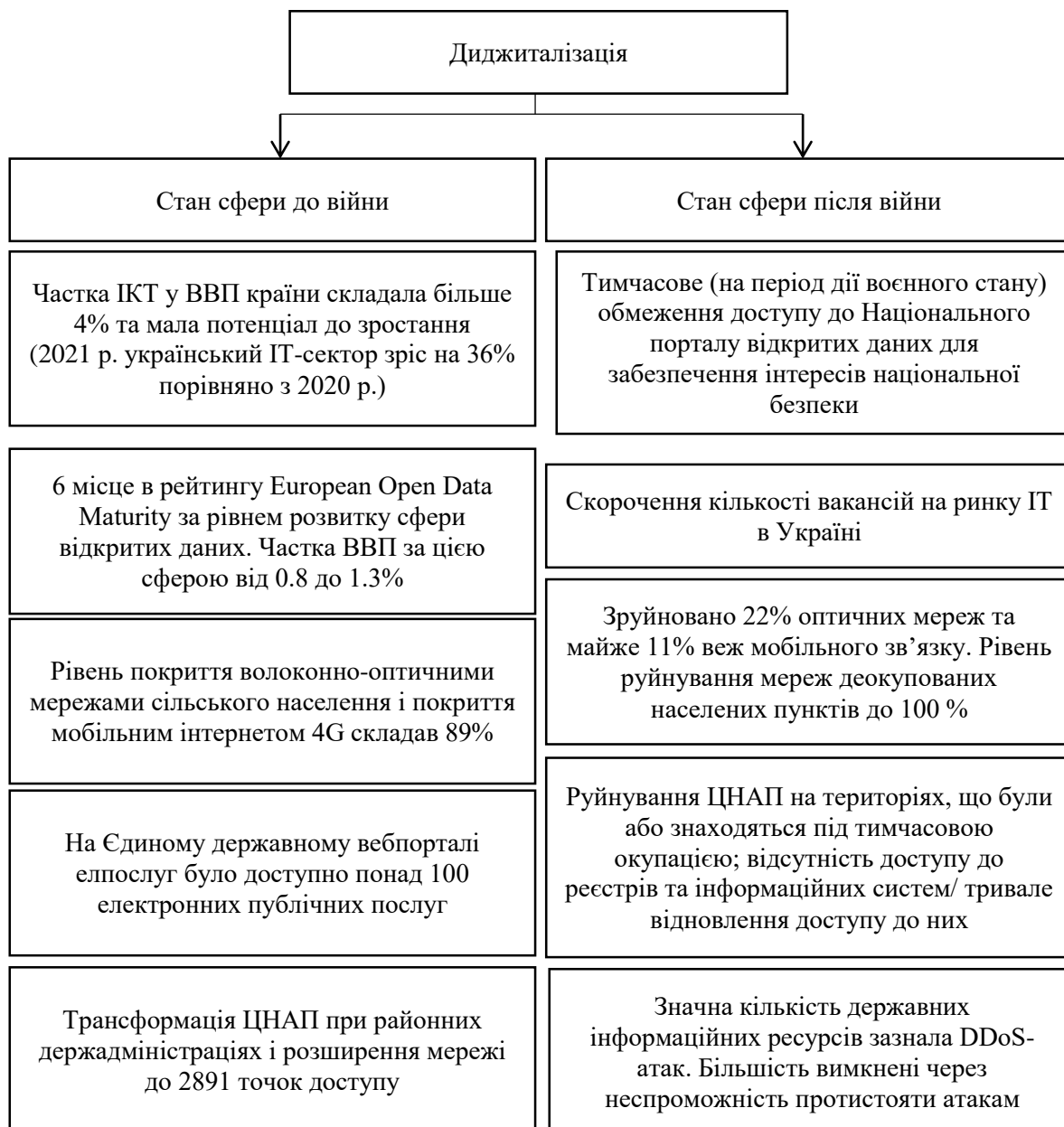
продуктовим компаніям у партнерстві з міжнародними університетами; освітній проєкт «IT Generation»; освітній проєкт «IT Nation» (надання можливості громадянам України опанувати нову професію у сфері ІТ). Залучити кошти планується завдяки інвестиціям у стартапи, освітні програми, запрошенням іноземних компаній та зарубіжних спеціалістів до співпраці.

II. Розвиток мережі ЦНАП – відновлення роботи ЦНАП та розвиток мережі надання послуг офлайн; відновлення і розбудова мережі центрів надання адміністративних послуг («Дія»); оновлення ПЗ; система моніторингу оцінки якості (веб-платформа ЦНАП); модернізація ІС «Вулик»-«Вулик 2.0».

III. Розвиток цифрової інфраструктури – відновлення зруйнованої інфраструктури телеком-провайдерів і покращення інтернет-послуг. До 2025 року заплановано забезпечити 95% населення доступ до мобільного інтернету зі швидкістю не нижче 2 Мбіт/с.; забезпечити покриття населених пунктів мобільним інтернетом п'ятого покоління; відбудувати населені пункти за єдиним підходом цифрової трансформації українських міст у *Розумні міста*.

IV. Державні інформаційні ресурси у хмарних технологіях – розробка стратегії розвитку хмарної інфраструктури. Фінансування планують здійснювати на гроші західних партнерів, заплановано перенесення 30% державних інформаційних ресурсів до хмар, організацію збереження інформації шляхом резервного копіювання; створення онлайн-платформи, що міститиме освітню інформацію для самостійного захисту громадянами своїх прав в інтернеті; побудова мережі центрів управління кібербезпекою, які відповідатимуть за моніторинг і реагування кіберзагроз у галузях енергетики, транспорту, медіа; формування державної хмарної сервісної платформи кібербезпеки.

V. Розвиток публічних електронних реєстрів – фізичний захист державних інформаційних систем, можливість зберігання даних і розміщення державних ІС за кордоном: проведення пробного всеукраїнського перепису населення «з використанням національних електронних інформаційних ресурсів» (Е-Перепис); впровадження Е-відбудови (реєстру пошкодженого / знищеного майна). На інші напрями припадає лише 2% від загального бюджету на диджиталізацію (1,3 млрд грн), зокрема – створення електронного архіву та впровадження штучного інтелекту.

Висновок

Отже, відроджувати та будувати економіку України майбутнього потрібно вже сьогодні. Для цього необхідно адаптуватися до вимог часу. Саме диджиталізація постає ефективним напрямом розвитку та поліпшення економічних і соціальних показників, інновацій, підвищення конкурентоспроможності країни у світі. Головними стратегічними цілями післявоєнного періоду в цифровій сфері є поступ цифрової економіки та відновлення цифрової інфраструктури; забезпечення населення країни доступом до якісних, зручних публічних послуг, цифрових рішень та електронної ідентифікації; посилення кібербезпеки та стійкості цифрової інфраструктури.

Список використаних джерел:

1. Гудзь, О., Федюнін, С., Щербина, В. (2019) Диджиталізація як конкурентна перевага підприємств. *Економіка. Менеджмент. Бізнес*, 3. 18-24.

2. Лігоненко, Л., Хріпко, А., Доманський, А. (2018) Зміст та механізм формування стратегії діджиталізації в бізнес-організаціях. *Інтернаука*. Серія «Економічні науки», 22 (2). 20-24.
3. План діджиталізації. *Журнал Forbes Україна*. URL: <https://forbes.ua/innovations>
4. Сайко, В., Лучко, Г., Жосан, Г. (2020) Стан розвитку діджиталізації в Україні. *Економічний аналіз*, 30 (1). 44-52.

Діана Кучер
КІБіТ

Руйнування та відновлення психічної стабільності населення в умовах війни

Ключові слова: воєнні дії, психологічні наслідки, екстремальні ситуації, психологічна реабілітація, психологічний супровід, відновлення.

Вступ

Воєнні дії призводять до виникнення психологічних наслідків для значної частини населення, люди переживають кризовий та травмівний досвід, обумовлений бойовими діями та екстремальними ситуаціями. В Україні здійснено спроби розробити загальнодержавний Порядок щодо психологічної реабілітації та психологічного супроводу осіб, які постраждали внаслідок війни чи брали безпосередню участь у бойових діях. До розробок були залучені українські та зарубіжні фахівці у галузі психічного здоров'я – Л. Гридковець, В. Климчук, О. Запорожець, Н. Зарецька, Л. Царенко та інші.

Методи та матеріали

Травмівні події, зокрема війна, мають унікальний вплив на кожну людину, що викликає різні емоції та почуття замкнутості, неспокою, тривоги, страху, відрази, гніву, стану шоку (Бондаренко, 2015). Проте найчастіше спостерігається їх синтез, що називається патерном емоцій.

Аналіз наукових джерел (Гридковець, 2016; Венгер, Ястремська, 2016) та власні дослідження показали, що найбільш розповсюдженими є кілька станів, які фіксуються у людей із зони активних бойових дій, – паніка, заціпеніння (своєрідне «заморожування» чи надмірна задумливість-зосередженість на собі), втеча в активність або зовнішня байдужість, стала чи ситуативна нестабільність.

Паніка виявляється в хаотичності дій, емоційній нестабільності, ірраціональних вчинках. При заціпенінні люди зосереджені на своїх внутрішніх думках і майже не реагують на зовнішні подразники. Втеча в активність характеризується заповненням часу різними заняттями, що зрештою виснажують особу та навіть зумовлюють депресію. Навпаки, люди можуть здаватися байдужими та спокійними, однак насправді переживають хвилювання, думають про ймовірні проблеми або переймаються за своїх близьких, приховуючи реальні почуття. При сталій нестабільності найчастіше особи намагаються жити повноцінно, але регулярно впадають у крайнощі та не займаються нічим значимим. При ситуативній нестабільності людина

намагається утримувати позитивне налаштування, повноцінно жити далі, проте час від часу занурюється у внутрішні переживання, випадаючи з дійсності.

Усіх людей, які пережили кризу воєнних дій, об'єднує одне – спільна масштабна проблема психотравми. Навіть індивід, який усвідомлює, що потрібно жити далі, все одно вряди-годи повертається до стану ненависті, гніву чи безсилля, погано концентрується на діяльності (Іванова та ін., 2016).

Для здійснення якісної психологічної реабілітації психотравмованих осіб, зокрема тих, які зазнали вимушеного переселення, необхідно передусім враховувати їхні конкретні потреби. Фахівці Державної служби надзвичайних ситуацій (ДСНС), котрі працюють із внутрішньо переміщеними особами зі східних регіонів України, виокремлюють такі проблеми переселенців: перебування у стресі, гіперболізоване відчуття справедливості, підвищена тривожність і страх, акцент уваги на втратах, відчуття дискомфорту.

Одна з реакцій на психологічну травму є проекція минулого досвіду, що формується протягом життя. Люди, які пережили схожий досвід, можуть реагувати на поточні події як на тимчасову трагедію, з котрою можна впоратись. Наприклад, ветеран війни, який вже мав досвід, може не відчувати такого самого страху, як інші, оскільки знає, що робити в подібних ситуаціях. Однак минуле здатне вплинути на нього негативно і створити подвійне навантаження для психіки (Мюллер, 2014).

Реакція шоківної травми є захисним механізмом психіки, що виникає у людей, які пережили події, спричинені шоком. Під час шоку особа здатна функціонувати механічно, але її внутрішній світ може зупинитися. Важливо навчитися приймати цей стан як тимчасову анестезію. Щоб знову відчути життя, необхідні психологічні ресурси. Потрібно знайти опору, яка допоможе пережити поточні події, наприклад, легка активність, що дає позитивний результат. Після шоку людина може перейти до етапу відторгнення і роздумів про свої дії та реакції. Причиною гніву постає переконання, що події можна було змінити або діяти інакше. Слід переосмислити ситуацію та реакцію, щоб не застрягати на цьому етапі, що погіршить емоційний стан. Далі – етап торгу: людина шукає способи змінити минуле і торгується з ним, чинить спроби відтермінувати реальність і шукає способи її змінити. Потім настає етап депресії, коли особа повністю визнає, що її життя ніколи не буде таким, як раніше. Згодом – етап випробувань: індивід шукає реалістичні рішення і пробує зайнятися чимось новим. Останній етап – прийняття: людина визнає травму і прагне покращення (Гридковець, Пророк, Царенко та ін., 2018). Для повного одужання важливо мати комфортні умови і психологічну підтримку, самостійно зрозуміти, що потрібно для комфортного життя зараз.

Результати

Завдяки спілкуванню з дітьми та батьками з Маріуполя та Вінниці вдалося визначити низку проявів травми у дітей. Передусім йдеться про страх, що є поширеною емоцією серед малечі, особливо під час повітряних тривог і вибухів.

Кожна дитина переживала травму війни по-різному, залежно від того, була вона у зоні бойових дій чи у безпеці. Діти з Маріуполя (свідки травмивних подій) спочатку проявляли значну мовчазливість, але згодом ставали менш замкнутими та невротичними. Переїзд до Вінниці дав їм спокій, але травма

залишилась. Діти з Вінниці були спокійнішими, проте підлітки виявляли гнів на терористичну країну. Більшість боялася повітряних тривог, однак спокій дорослих позитивно впливав на дітей. Через дев'ять місяців війни чимало адаптувалися до повітряних тривог, однак травма лишилась, оскільки відбулася фіксація на негативному досвіді, пережитому страху.

Результати досліджень вчених із медичного факультету в Єрусалимі свідчать про різні реакції людей на війну: від помірного стресу до серйозних психічних порушень, передусім посттравматичний стресовий розлад (New wars, 2019). Психологічна травма виникає, коли людина проживає події, що загрожують її життю, викликають перевантаження психіки, накопичення спогадів про терор. Психотравму краще пропрацьовувати зі спеціалістом для отримання належної підтримки та допомоги у впорядкуванні з травмою (Шийчук, Ільчук, Пекарюк та ін., 2022). Деякі люди після пережитої травми можуть почуватися добре. Згідно з дослідженнями вчених з Огайо (США), більшість тих, хто пережив війну, поступово одужують, адаптуючись до нової реальності, а деякі почувуються добре у відповідь на стресові події, наче у них відкрилося «друге дихання», звикають до нових умов і розвивають нові навички, зокрема гнучкість. Однак для ефективної роботи з психотравмою важливо залучити спогади про різні аспекти життя людини, її емоційну сферу, тілесні відчуття і реакції. В умовах війни доступ до психологів та психотерапевтів зазвичай забезпечується безкоштовно, тому важливо відчувати підтримку і звертатися до них для отримання належної допомоги.

Фахівці (Мюлер, 2014; Гридковець, Пророк та ін., 2018) визначають такі види травм:

- Первинні – людина вперше отримала травму (наприклад, на людину впали уламки снаряду, вона не може з цим впоратися).
- Вторинні – людина стала свідком, як хтось отримує травму (наприклад, людина бачила, як уламки снаряду вражають іншу особу).

Також травми розрізняють за тривалістю травмивного впливу: шокова психологічна (спонтанна травма, яка здебільшого триває недовго, з'являється в результаті загрози для власному життю чи близьких); гостра психологічна (стан переживання, що супроводжується розгубленістю, відчуттям хаосу; біль від події); хронічна психологічна (негативний затяжний вплив на психіку, який може тривати десятиліттями) (Гридковець, 2016; Шийчук та ін., 2022). При зазначених видах травм обов'язково потрібна підтримка, що прискорює одужання травмованої людини. Проте, варто зауважити, що підтримка потрібна для кожного різна (комусь достатньо мотиваційних слів, а для когось важлива матеріальна допомога).

Характер реакцій на травмивні події частково обумовлений рівнем задоволення потреб людини у дитинстві. Актуальною метафорою є вираз: «Достатньо хороша мати», що, за Віннікоттом (Віннікотт, 2005), окреслює неньку, яка чутливо реагує на потреби та бажання дитини, створює умови для здорового розвитку. Поняття «холдингу» описує підтримку і стурбованість матері, яка допомагає малечі відчувати безпеку й упевненість. Цей тип взаємодії мати-дитина сприяє емоційній прихильності та формує основу подальшого поступу. Важливо зауважити, що підтримка сама по собі не виступає єдиним

рішенням для подолання травми, але може бути одним з елементів і ресурсів, що сприяють ефективній протидії наслідкам травмивного досвіду.

Крім того, травматизація населення на окупованих територіях України відбувається через пережите фізичне насильство (катування, викрадення, примусові дії) та вибухи, що стають частиною повсякденного життя людей – цивільних, волонтерів та військових. Науковці вирізняють фізичне (тілесні ушкодження; удари, бійки, травми, кидання предметами), психологічне (погрози і булінг – моральна шкода) та економічне насильство (пошкодження майна, вимагання речей або грошей), що зумовлює фізичні або / і психологічні ушкодження, які мають зовнішні та внутрішні наслідки для постраждалих (Гридковець, 2016).

Наприклад, у М. Єфросиніної, посла ООН, є Благодійний фонд «Маша», створений ще до повномаштабної війни. Проте з початком активних бойових дій люди почали наполегливо телефонувати і говорити переважно про події, пов'язані із війною. Засновниця фонду наголосила: «Я звертаюся до всіх жінок, дівчат, підлітків, які зазнали сексуального насильства від окупантів: я знаю, що ви є, і я знаю, що ви переживаєте і пережили найстрашнішу трагедію у своєму житті, я знаю, що ви втратили паралельно рідних, чоловіків... я знаю, що все, що вам зараз хочеться – це померти. Дайте нам знищити цю пададь. Я щиро сподіваюся, що більша частина з них... знищена нашою армією. Але ті, хто залишилися в живих, вони понесуть покарання. Все, що мені від вас потрібно, – будь ласка, повідомте про скоєне». В інтерв'ю Марії Єфросиніної та Есхакзай Раміні висвітлені страшні історії жінок, які були піддані насильству, включаючи фізичне побиття і знущання майже до смерті.

Висновок

Проблема воєнних дій на території України охоплює широкий спектр населення, котре потребує психологічної допомоги – передусім військових, полонених, жителів активних бойових зон, біженців, тимчасово переміщених осіб і тих, хто втратив близьких. Однією із найбільш ефективних методик задля покращення власного стану є «Щоденник думок», в якому можна малювати (арт-терапія), переживаючи завдяки творчості тривогу, внутрішні конфлікти, страхи, травму.

На основі досліджень щодо ефективного подолання психологічних травм війни, виокремлено головні принципи у покращенні стану людини: перенаправлення отримувачів допомоги до фахівців, які надають психологічні та реабілітаційні послуги; встановлення чітких вимог до провайдерів психологічної допомоги для ветеранів, котрі повинні бути закріплені в нормативно-правовому акті; здійснення психологічної підтримки за принципом рівний-рівному самими ветеранами або членами родини, які пройшли відповідну психологічну підготовку (Іванова, Пінчук та ін., 2016). Кожен вид психотерапії має свої протоколи роботи з психотравмами.

Залежно від віку, специфіки і тривалості травмивної події відбувається різне проживання травмивного досвіду людиною та виявляються різні психологічні наслідки. Зазначені параметри психологічного впливу травми на особистість потрібно враховувати при виборі підходу та методів психологічної реабілітації, які мають груповий та індивідуальний характер.

Список використаних джерел:

1. Бондаренко, Н. (2015). Супровід групи самодопомоги осіб, які мають проблеми психічного здоров'я. *Наукові записки НаУКМА*. Педагогічні, психологічні науки та соціальна робота, 175. 58-60.
URL: http://nbuv.gov.ua/UJRN/NaUKMApp_2015_175_12
2. Венгер, О., Ястремська, С., Рега, Н. та ін. (2016). Посттравматичний стресовий розлад. ТДМУ.
3. Винникотт, Д. (2005). Достатньо хороша мати. Концепції дитячого розвитку. URL: https://ua-referat.com/Концепції_дитячого_розвитку_Винникотта
4. Гридковець, Л., Пророк, Н., Царенко, Л. та ін. (2018). Основи психологічної реабілітації. В 3-х томах. ОБСЄ.
5. Гридковець, Л. (2016). Світ життєвих криз людини як дитини своєї сім'ї, свого роду та народу: монографія. Скриня.
6. Звернення Марії Єфросиніної до згвалтованих жінок. (2022).
URL: <https://tsn.ua/ato/masha-yefrosinina-zvernulasya-do-zgvaltovanih-rosiyskimi-okupantami-ukrayinok-2025484.html>
7. Іванова, О., Пінчук, І. та ін. (2016). Методичні рекомендації щодо надання першої психологічної допомоги сім'ям з дітьми, дітям, які перебувають / перебували у зоні збройного конфлікту. Підтримка реформи соціального сектору в Україні. <http://zn-upszn.at.ua/DOK/methodic.pdf>
8. Мюллер, М. (2014). Якщо ви пережили психотравмуючу подію. Свічадо.
9. Шийчук, А., Ільчук, В., Пекарюк, Р. та ін. (2022). Як розпізнати психологічну травму та впоратися із нею. Обговорення під час психологічного клубу видавництва Vivat.
10. «New wars» and the problem of terrorism. Philosophical anthropological analysis. (2019). *Belgorod State University Scientific bulletin. Series «Philosophy Sociology Law»*, 44 (3). URL: <http://nv.bsu.edu.ru/nv/mag/detail.php?ID=602290>

Максим Лавренчук,

Оксана Бакуліна, канд. екон. наук
КІБіТ

Перспективи розвитку інноваційної діяльності в Україні

Ключові слова: економіка, інновації, бізнес, інноваційна діяльність, розвиток.

Вступ

Сучасний поступ економіки провідних країн світу та країн, що розвиваються, базується на масштабному розвитку інновацій, визначається, залежно від цілей, різними концепціями: Індустрія 4.0, 6-й технологічний уклад, наукомістка чи цифрова економіка. Інновації виступають не тільки винаходами чи нововведеннями, але й інструментом, який дозволяє відкрити нові можливості та перспективи розвитку для бізнесу, знизити рівень виробничих і транзакційних витрат, підвищити якість виробленої продукції та послуг, вийти на нові ринки, забезпечити конкурентоспроможність і економічну безпеку.

Метою статті є аналіз сучасного стану інноваційної діяльності в Україні та визначення проблем і перспектив її розвитку.

Методи та матеріали

У процесі дослідження використано методи логіки та порівняльного аналізу, системного підходу й аналогій. Матеріалами для дослідження слугували публікації зарубіжних та українських вчених.

Результати

Основна мета будь-якої комерційної організації – отримати прибуток. Забезпечити її у сучасних умовах ведення бізнесу можливо тільки за належного рівня конкурентоспроможності організації, що формується завдяки вирішенню завдань із безперервного вдосконалення господарської діяльності, прагненню оновлювати асортимент продукції, розширенню видів послуг, послуговуючись незамінним інструментом – інноваціями, які можуть бути пов'язані з різними процесами та завданнями: економія часу і витрат; застосування нових технологій; поява нової продукції; впровадження нових способів управління; використання нових підходів у підборі, відборі, наймі й управлінні персоналом; впровадження нових способів і прийомів маркетингу та збуту продукції; поява нових послуг, пов'язаних з післяпродажним обслуговуванням. Інновації є однією із обов'язкових умов ефективного ведення бізнесу. Тож управління процесами зі створення та впровадження інновацій є важливим аспектом діяльності будь-якої організації, що водночас постає головним державним завданням, адже від політики у сфері інновацій залежить конкурентоспроможність країни. Створення умов для розвитку інноваційної діяльності розпочинається з ухвалення відповідних нормативно-правових актів, розвитку освітнього процесу, орієнтованого на підготовку фахівців з новим інноваційним способом мислення. Заключним етапом стимулювання інноваційної активності виступає створення спеціальних інститутів підтримки й розвитку інновацій, формування у всіх сферах господарської діяльності специфічної культури інновацій.

Варто зазначити, що будь-яка діяльність, зокрема інноваційна, базується на правових засадах, які визначають правила і межі можливостей, запроваджують єдині трактування понять, встановлюють єдині методики й інструменти, рекомендують і описують алгоритми дій та правила прийняття рішень у різних господарських ситуаціях. Правове і консультаційне забезпечення організації та здійснення інноваційної діяльності визначає напрями й інтенсивність її розвитку.

Сьогодні в Україні активно реалізується значна кількість державних стандартів, нормативно-правових актів та документів, що регламентують інноваційну активність і діяльність, діють інститути, які сприяють інноваційному розвитку. Крім того, міжнародною організацією зі стандартизації (ISO), а саме Технічним комітетом ISO/TC279 Innovation management (Інноваційний менеджмент), здійснюється робота з розробки та прийняття найбільш актуальних міжнародних стандартів у сфері управління інноваційною діяльністю, що свідчить про першочергову важливість і зацікавленість у впровадженні та розвитку ефективних інноваційних процесів у всі галузі життєдіяльності. Підприємці та бізнесмени розуміють, що без поставлених «на потік» інновацій вони не мають шансів вижити у конкурентній боротьбі. Тому створення, впровадження і розвиток інноваційних процесів у суб'єктах

економічної та соціальної діяльності є завданням державної важливості, що формує конкурентоспроможність країни на міжнародному рівні.

На траєкторію інноваційного і технологічного розвитку економіки України впливає значна кількість внутрішніх та зовнішніх чинників: пандемія та війна зумовили серйозні зміни на макроекономічному рівні, вплинувши на кон'юнктуру ринку праці, зайнятості, змінивши умови ведення економічної діяльності для суб'єктів господарювання, погіршили економічні умови, призвели до зміни внутрішньої політики на державному рівні, підвищили значущість сфери охорони здоров'я і наукових досліджень, спричинили появу нових моделей поведінки споживачів та домашніх господарств, посилили роль і значення онлайн-сервісів та платформ, зумовили перехід бізнесу до різних видів цифрової взаємодії. Означені умови врешті-решт викликали прискорення інноваційного розвитку з використанням можливостей переходу на наступний технологічний уклад. Завдяки постійному прагненню впроваджувати інноваційні розробки, мобільності, здатності та гнучкості малого і середнього бізнесу ключова роль в інноваційній економіці належить саме їм. Так, за даними Всесвітньої організації інтелектуальної власності (GLOBAL INNOVATION INDEX), у 2023 р. Україна покращила рейтинг і посіла позицію, після 57 у 2022 р., що пов'язано з розвитком інноваційних проєктів і появою 80 нових стартапів за два роки повномасштабної війни.

Заслужують на увагу результати опитування, які показали, що, незважаючи на війну, інновації залишаються актуальними для значної частини виробничого сектору: 73% підприємств потребують спеціальних довгострокових програм підтримки галузі, 41% – фіскальні стимули для стимулювання інноваційної діяльності; 42% підприємств скорочували витрати на інноваційну діяльність, 39% – залишили витрати на інноваційну діяльність на довоєнному рівні, 19% – збільшували витрати на інноваційну діяльність, а для 31% підприємств інновації неактуальні. Серед ключових можливостей відновлення інноваційної діяльності респонденти назвали галузеві програми підтримки (73%), фіскальні стимули (41%) та інші заходи на рівні держави (Рис. 1).



Рисунок 1. Відповіді на запитання «Що може найбільше стимулювати інноваційну діяльність компанії в теперішніх умовах?», % (Нове щомісячне опитування, 2023)

На думку вчених, стратегічними пріоритетними напрямками інноваційної діяльності в Україні є такі:

- ✓ технологічне оновлення і розвиток сфер національної безпеки й оборони;
- ✓ освоєння нових технологій транспортування енергії, впровадження енергоефективних, ресурсозберігаючих технологій, освоєння альтернативних джерел енергії;
- ✓ освоєння нових технологій високотехнологічного розвитку транспортної системи, ракетно-космічної галузі, авіа- і суднобудування, озброєння та військової техніки;
- ✓ освоєння нових технологій виробництва матеріалів, їх оброблення і з'єднання, створення індустрії наноматеріалів та нанотехнологій;
- ✓ технологічне оновлення та розвиток агропромислового комплексу;
- ✓ впровадження нових технологій та обладнання для якісного медичного обслуговування, лікування, фармацевтики;
- ✓ широке застосування технологій більш чистого виробництва та охорони навколишнього природного середовища;
- ✓ розвиток сучасних інформаційних, комунікаційних технологій, робототехніки.

Доречно зазначити, що наразі саме ЄС спрямовує найбільший обсяг підтримки на фінансування малого і середнього бізнесу. Однак, як зазначають дослідники, сподіватися лише на репарації та міжнародну допомогу означає відкинути передумови для майбутнього прискореного зростання ВВП, що сприятиме підвищенню зарплат і покращенню соціальної складової. Оскільки існують ризики гарантії інвестицій, то саме підтримка держави є найбільш актуальною. Так, вже сьогодні імпорт нового устаткування на територію України звільняється від сплати податку на прибуток і ввізних мит; орендна плата за користування земельною ділянкою під реалізацію проєкту відбувається на пільгових умовах; отримання грантів на стартапи; часткова компенсація відсоткових ставок за кредитами («Доступні кредити 5-7-9%»); створення умов для розвитку виробництв, передусім продукції з високою доданою вартістю.

З огляду на вищезазначене, до основних заходів, які спрямовані на розвиток інноваційної діяльності в Україні, належать: державний контроль у сфері формування інноваційного потенціалу інноваційних розробок на мікро- та макрорівнях; створення умов для розвитку інноваційного підприємництва; впровадження нових методів і технологій в освітню систему, які допоможуть підготувати висококваліфікованих спеціалістів для реалізації інноваційних проєктів; розвиток національних технологічних та інноваційних центрів, що стануть платформою для проведення інноваційних проєктів; налагодження партнерських взаємин між державою та приватним сектором, активної ролі держави як посередника і замовника між приватним бізнесом та НДДКР.

Висновок

Отже, в сучасних реаліях розвиток інноваційної діяльності потребує підтримки та інвестування держави в інноваційні проєкти передусім у найбільш пріоритетні галузі, що підвищить конкурентоспроможність і економічну

самодостатність країни. Така підтримка потребує формування відповідної стратегії інноваційного розвитку і тісної співпраці держави з бізнесменами та науковцями.

Список використаних джерел:

1. Ангел, Є. (2023). Інновації під час війни не на часі, але як без них відновити країну? *Дзеркало тижня*. 12 червня. <https://zn.ua/ukr/macroeconomics/>
2. Белялов, Т. (2022). Інноваційний розвиток підприємництва в умовах війни та в післявоєнний період. Інституційний депозитарій Київського національного університету технологій та дизайну. https://er.knutd.edu.ua/bitstream/123456789/20218/1/PIONBUG_2022_P066
3. Біла, І.С., Посна, В.С., Шевченко, О.О. (2023). Інноваційний розвиток як чинник повоєнної відбудови економіки України. *Наукові записки НаУКМА. Економічні науки*, 8 (1). 10-16.
4. Давимука, С.А. (2023). Інноваційний імператив стратегії відбудови України. *Регіональна економіка*, 3. 5-17.
5. Нове щомісячне опитування підприємств. Український бізнес під час війни. (2023). *Інститут економічних досліджень та політичних консультацій*, 12. <http://www.ier.com.ua/ua/institute/news?pid=7191>
6. Підтримка інвестицій у промисловість України в умовах війни та повоєнного відновлення (2023). *Інститут економічних досліджень та політичних консультацій*. 25 травня. URL: <https://niss.gov.ua/news/komentari-ekspertiv/pidtrymka-investytsiy-u-promyslovisht-ukrayiny-v-umovakh-viyny-ta>
7. Писаренко, Т.В., Куранда, Т.К. (2023). Наукова та науково-технічна діяльність в Україні у 2022 році: науково-аналітична доповідь. УкрІНТЕІ.
8. Романенко, К. (2022). Український бізнес під час війни: приклади успішних проєктів. <https://cases.media/article/ukrayinskii-biznes-pid-chas-viini-prikladi-uspishnikh-proyektiv>
9. Яцкевич, І.В. (2022). Інноваційна політика України у післявоєнний період. *Економіка та суспільство*, 39. <https://economyandsociety.in.ua/index.php/journal/article/view/1392/132>
10. Global Innovation Index. (2022). WIPO. https://www.wipo.int/global_innovation_index/en

Юлія Лановенко,

завідувач кафедри психології КІБіТ,

канд. психол. наук, доц.

КІБіТ

Інтелектуальний компонент навчальної діяльності студентів

Ключові слова: навчальна діяльність, компетентності, юнацький вік, когнітивна сфера, інтелектуальний потенціал.

Вступ

Будь-який вчинок людини, будь-яка її думка чи мрія, будь-яка її активність проявляються в її діяльності. По суті, діяльність супроводжує все наше життя, і в цьому розумінні людина будь-якого віку є суб'єктом діяльності. Всі наші

особливості, здібності, психічні процеси і властивості проявляють, розкриваються і формуються саме в діяльності. Зрозуміло, що йдеться не про ту діяльність, яка своїм результатом має певний матеріальний продукт, а про широке тлумачення терміна – процес, результатом якого є сама людина, її внутрішній світ, її досвід.

Серед різних видів діяльності навчальна посідає особливе місце, оскільки її змістом виступає оволодіння узагальненими способами дій у сфері наукових понять (Павленко, 2014). Однак головний акцент ставиться не на засвоєнні системи знань, напрацюванні та застосуванні практичних навичок, а на розвитку суб'єкта навчальної діяльності – особистості учня, що відбувається через залучення його до соціокультурного досвіду, практичної, дослідницької, теоретичної, творчої та інших видів діяльності.

Методи та матеріали

Навчальна діяльність, яка здійснюється в межах закладів освіти, належить до сучасної школи компетентностей ХХІ ст. (Данько та ін., 2021). Компетентності є динамічним поєднанням знань, навичок, умінь і здатностей (Захарченко та ін., 2014). Оскільки специфіка навчальної діяльності полягає в існуванні двох систем – того, хто приймає знання (учень), і того, хто передає знання (викладач), – компетентності, безумовно, постають результатом взаємодії учня і викладача, однак не через їх засвоєння (заучування), а завдяки розвитку, оволодінню. Це принципово відрізняє їх від знань, які можна засвоїти за допомогою, наприклад, такої психічної функції, як пам'ять. Тобто компетентності неможливо передати, їм неможливо наслідувати, їх неможливо скопіювати. Вони виступають тим самим специфічним продуктом навчальної діяльності, який можна виміряти через систему оцінювання знань, однак неможливо зімітувати, якщо вони не сформувалися в учня через його неповноцінну навчальну діяльність.

Повноцінність навчальної діяльності забезпечується адекватними мотивами й зумовленими ними діями. Ще радянські психологи приділяли особливу увагу навчальним мотивам, як системоутворюючим чинникам успішності навчальної діяльності. Ельконін під «адекватними» мотивами розумів ті, які або безпосередньо пов'язані зі змістом засвоюваного матеріалу (озвучується учнями як «цікаво»), або мотиви власного зростання, удосконалення себе (складніші мотиви, пов'язані із системою ціннісних орієнтацій). Решта мотивів мають відтінок «неадекватності», оскільки мета діяльності не відповідає конкретним засобам її досягнення (найрозповсюдженіший приклад: бажання мати диплом вищої освіти не збігається з діями, які треба здійснити для його отримання). У результаті не тільки навчальна діяльність сама по собі страждає через порушення процесу та результату навчання, але й розвиток особистості учня набуває елементів накопиченого неуспіху, що, безумовно, відображається на самооцінці.

Окремо треба врахувати соціальну доцільність навчальної діяльності, яка зазнала певної динаміки. Незважаючи на відповідальність вищої школи готувати різнопрофільних фахівців задля виконання ними соціально-значущої діяльності (промислової, виробничої, комерційної), останнім часом все яскравіше проявляється невідповідність між сформованими компетентностями

випускників ЗВО, з одного боку, та невдоволеною суспільною потребою у висококваліфікованих фахівцях, з другого боку. Ні в кого не викликає сумнівів, що з розвитком суспільства змінюються способи, результати і предмет навчальної діяльності студентів. У період становлення нашого суспільства система вищої освіти наголошувала на зростаюче значення самостійності студентів (самоосвіта, участь в наукових проектах, залучання до професійної діяльності у межах навчання) (Дьяченко & Кандибовіч, 2003). Однак приєднання України до Болонського процесу, інтеграція в європейські простори вищої освіти і дослідження, зумовили зміни: ключові складники та чинники освітнього процесу стали залежними від особистості учня, що вимагає від останнього навчальної діяльності інноваційного типу (Бугров та ін., 2014). Було наголошено, що навчання у ЗВО має бути студентоцентрованим, на відміну від предметоцентрованого минулого століття (Захарченко та ін., 2014).

Тож особистість студента стала транслюватися визначальним чинником успішної навчальної діяльності, що не збігається з трактуванням факторів успішного навчання у самих студентів, оскільки, починаючи зі шкільних років, молоді люди звикли скидати відповідальність за процес і результати навчання на викладачів. Єдиний фактор, який залишився для них безумовно бажаним та цінним у навчанні, – можливість висловити власну думку. Решта особливостей навчального процесу є другорядними.

Результати

Психологічним підґрунтям подібного ставлення до навчальної діяльності є факт, що навчання у ЗВО відбувається зазвичай у період юнацького дорослішання, коли провідною стає потреба у смисложиттєвому самовизначенні. Тобто під час перебігу юнацького періоду відбувається активна, іноді кардинальна, зміна психологічної організації особи, що супроводжується всіма симптомами перехідного періоду психічного розвитку (передусім наростанням внутрішньої та зовнішньої конфліктності), для завершення котрого потрібно сформувати ціннісну, смисложиттєву основу свого існування (Лановенко, 2006). У внутрішньому плані смисложиттєві цінності являються суб'єкту в яскравих мріях, планах, цілях на майбутнє, про які хочеться думати й говорити. Натомість навчальна діяльність постає для індивіда цінною формою життєдіяльності, якщо вона виступає не тільки плацдармом здійснення соціально схваленої активності, але й тренувальним майданчиком для рефлексії особистого досвіду.

Рефлексія, як здатність спрямовувати думку на думку, належить до когнітивної сфери психіки, яка виступає провідним психологічним механізмом для здійснення навчальної діяльності через засвоєння людського суспільно-історичного досвіду, вираженого у вигляді системи наукових знань, суджень, правил. Когнітивні процеси забезпечують прийом, обробку та збереження інформації, виступають запорукою створення нових знань, без чого не відбувся би прогрес людства як такого. Тому не дивно, що в системі освіти всіх ступенів завжди акцентується розвиток саме когнітивних функцій.

Зрозуміло, що решта психічних функцій, належних до емоційної, мотиваційної та вольової сфер, не виключаються з навчальної діяльності й забезпечують її перебіг на такому самому рівні значущості, як і когнітивні функції. Поєднання адекватної вмотивованості із працездатним емоційним

станом та відповідальним відношенням до навчання – ось, по суті, формула успішного навчання. Проте на рівні конкретних освітніх програм, навчальних дисциплін та завдань ми не знайдемо тих, які би вимагали від учнів якусь іншу дію, ніж «пригадати» («вгадати») або «подумати» («придумати»). Тобто примат когнітивної сфери в системі сучасної освіти є очевидним.

Коли щодо конкретної особи постає питання, наскільки вона буде успішна у навчанні, то, починаючи від визначення готовності дитини до школи та завершуючи вимірюванням профпридатності молодого фахівця – вчорашнього випускника ЗВО, система діагностики обов'язково міститиме тести, спрямовані на виявлення рівня інтелектуального потенціалу особистості – центрального компоненту когнітивної сфери. Дослідження інтелектуального потенціалу не є винятковою темою у психологічних дослідженнях, оскільки сама психодіагностика, як наукова галузь, розвинулась передусім завдяки вимірюванню інтелекту – це був перший соціальний запит до практичної психології, який на межі ХІХ–ХХ ст. надійшов майже одночасно з боку освітньої, медичної, промислової та воєнної сфер (Бурлачук & Морозов, 1999). Тому студіювання інтелекту дали науковій спільноті не лише різноманітні теорії щодо будови психіки та її окремих елементів, а й інструменти статистичного обчислення даних, зокрема факторний аналіз, поява якого цілком і повністю відбулася в межах психологічних досліджень.

Отже, повертаючись до проблеми інтелектуального компонента навчальної діяльності, враховуючи, що інтелект – це генералізована розумова здібність, яка виявляється в якості, швидкості й точності вирішення розумових задач, темпі й успішності навчання (Палій, 2010), стає зрозуміло, чому навчальна діяльність зумовлює задоволення провідної потреби юнака: вивчаючи, пізнаючи світ, вивчаєш і пізнаєш себе.

Подібний наслідок процесу навчання, безумовно, мав би вмотивувати будь-яку особу юнацького віку до активного залучення в навчальну діяльність. Однак маємо дивний парадокс, який, з одного боку, не є унікальним і незвичним для навчання, а з другого боку, свідчить про появу серйозної проблеми у сучасній молоді. Йдеться про небажання вчитися, яке досліджувалося психологами «вздовж і впоперек», що досі є невирішеним питанням та не викликає у сучасних студентів жодного занепокоєння щодо власних спроможностей: своє небажання вчитись вони обґрунтовують, виправдовують, раціоналізують (інакше – застосовують всі форми психологічного захисту) як таке, що аж ніяк не заважатиме розкриттю їхнього потенціалу в майбутньому; коли настане час працювати, вони за якимось магічним законом будуть здатні здійснювати численні складні дії, що вимагатимуть від них реалії професійної діяльності.

На жаль, сучасні роботодавці підтримують це знецінення навчальної діяльності, часто прямо заявляючи, що краще самі адаптують молодих фахівців до виконуваних функцій, а теоретичні знання не потрібні, бо все одно залишаться «мертвим вантажем». Проте вони також зіштовхуються з недостатньою вмотивованістю молодих фахівців сумлінно працювати, що актуалізує численні психологічні дослідження і психотерапевтичні заходи, які мають пояснити: чого не вистачає сучасній молоді, аби бути активними, продуктивними, успішними.

Тут слід розрізняти мотиви: по-перше, успішними хочуть бути всі, однак не «колись там, у майбутньому», а «зараз»; по-друге, бажано, щоб досягнення успіху не супроводжувалося надмірними та виснажливими зусиллями. Ця диференціація мотивів дуже нагадує претензії учнів до навчання: дайте щось цікаве, а ще краще – зразу диплом, і не вимагайте від мене якихось дій (робити домашнє завдання, писати наукові проекти тощо). Традиційно погані результати навчання чи їх відсутність пояснюються недостатньою мотивацією.

Висновок

Численні спостереження за поведінкою студентів на заняттях під час семінарських та практичних робіт зумовили важливий висновок (який, щоправда, потребує окремого дослідження, але це – гідний виклик дослідницькій перспективі): спостерігається падіння не мотивації, а значущості інтелектуального потенціалу серед молоді як результат відсутності реальних тренувальних дій, які вони мали би здійснювати під час навчальної діяльності. Сучасні студенти не «не хочуть» вчитися, а «не можуть» вчитися, не вміють цього робити. Як би перехід до Болонської системи не закликав заклади вищої освіти виховувати у слухачів провідну компетентність – «здатність вчитися», вона й досі залишається радше абстракцією, ніж реальним досягненням пересічного студента. У переважній більшості інтелектуальний потенціал так і зостається потенціалом чи, в кращому разі, вони задіють ресурси пам'яті, коли дати правильну відповідь означає «пригадати», а не «придумати».

На завершення хочеться навести відповідь, яку дав Іван Франко, коли його запитали, чому він, український поет, пише вірші німецькою мовою. Каменярь відповів: «Бо можу!» «Можу», а не «хочу» чи «повинен», відображає актуалізовану здібність. Саме цей факт – актуалізований інтелектуальний потенціал – має відіграти вирішальне значення не тільки на рівні розвитку кожної конкретної особистості, але й нашої країни загалом.

Список використаних джерел:

1. Бугров, В., Гожик, А. та ін. (2014). Правові засади реалізації Болонського процесу в Україні: монографія. ДП «НВЦ «Пріоритети».
2. Данько, Н., Павлущенко, Н., Васько, О. (2021). Здійснення педагогічної інтеграції на уроках образотворчого мистецтва в початкових класах. *Педагогічні науки: теорія, історія, інноваційні технології*, 5 (109). 45-59.
3. Дьяченко, М.І., Кандибовіч, Л.А. (2003). Психологія вищої школи: підручник. Тесей.
4. Захарченко, В.М., Луговий, В.І., Рашкевич, Ю.М., Таланова, Ж.В. (2014). Розроблення освітніх програм. Методичні рекомендації. ДП «НВЦ «Пріоритети».
5. Лановенко, Ю.І. (2006). Екзистенціальний зміст суб'єктного аспекту юнацької кризи. *Соціальна психологія*, 5 (19).
6. Павленко, В.В. (2014). Технологія розвивального навчання Д.Б. Ельконіна – В.В. Давидова. *Історичні аспекти, сучасний стан і перспективи розвитку системи дошкільної і початкової шкільної освіти*, 201, 11-14.
7. Палій, А.А. (2010). Диференціальна психологія: навч. посіб. Академвидав.

Характеристика емоційного інтелекту особистості як реабілітаційного ресурсу

Ключові слова: емоційний інтелект, психологічний ресурс, реабілітація, особистість.

Вступ

Упродовж останнього десятиліття в Україні суспільство стикається із низкою викликів (АТО, обмеження через пандемію Covid-19, повномасштабна війна), що супроводжуються зміною звичного темпу життя, формуванням нової життєвої позиції як відповіді на стресову ситуацію, зумовлюють пошук шляхів побудови продуктивних взаємин із навколишнім світом, зокрема й відновлення після тривалого стресу. За таких умов абсолютно виправданим є зростання інтересу до емоційного інтелекту як психологічного феномену, який безпосередньо впливає на якість життя особи. Важливо, щоб рівень його розвитку відповідав новим ускладненим умовам і сприяв відновленню індивіда. Необхідність розгляду емоційного інтелекту в цьому аспекті доводять наукові розвідки учених (Дж. Мейер, П. Селовей, Д. Карузо, Д. Гоулман, Р. Бар-Он, К. Петрідес, Е. Фернхем, Т. Бредбері, Дж. Гривз Е. Носенко).

Методи та матеріали

У роботі використано такі методи дослідження: синтез, аналіз, порівняння, узагальнення.

Емоційний інтелект (ЕІ) вперше визначений Г. Гарднером (Gardner, 1983) здатністю розуміти емоції, свої та оточення. У 1990 р. Дж. Мейер та П. Селовей окреслили ЕІ як набір компетенцій, пов'язаних з емоціями (Salovey, 2008). Отже, емоційний інтелект – здатність пізнавати, розуміти й управляти емоціями, власними та інших людей. Згідно з різними науковими підходами, ЕІ передбачає:

- Здатність усвідомлювати власні емоції та почуття інших (Гоулман, 2009).
- Уміння використовувати емоції для мотивації себе та інших (Гоулман, 2009).
- Ефективне керування емоціями (Гоулман, 2009; Бар-Он, 2000).
- Розуміння емоційної інформації та використання її для прийняття кращих рішень (Mayer et al., 2004).
- Здатність до емпатії та співпереживання (Petrides & Furnham, 2010).

Як психологічне утворення, ЕІ розглядається рисою особистості (Petrides & Furnham, 2010), когнітивно-особистісним утворенням (Bradberry & Greaves, 2010), емоційною розумністю (Носенко, 2014) та інтелектуальною здатністю (Лящ, 2013), звідси, може значно впливати на успіх у житті: академічні здобутки, кар'єрне зростання, стосунки та психічне благополуччя (Goleman, 2009).

Результати

Існує теоретичний характер зв'язку між емоційним інтелектом і особистістю. Індивідуальні риси та прояви характеру, спрямованість особистості визначають унікальність емоційного інтелекту кожної людини. Як індивід

розвивається протягом життя, так і його ЕІ видозмінюється та удосконалюється під впливом вікових і статевих закономірностей, соціальних аспектів та особистісних криз, впливаючи на розвиток особи, усвідомлення нею власних шляхів, цілей та сенсів, місця і призначення в соціумі, подолання перешкод і труднощів у житті. Доречно зауважити: засновники вчення про емоційний інтелект (Г. Гарднер, Дж. Мейєр, Д. Карузо, П. Селовей) метою розвитку ЕІ вважали емоційне та інтелектуальне зростання, благополуччя і покращення життєдіяльності людини, що характеризує емоційний інтелект як інтегральну характеристику особистості.

Детермінанти розвитку емоційного інтелекту:

- ✓ біологічні (емоційний інтелект батьків, правопівкульний тип мислення, спадкові задатки, властивості темпераменту, особливості переробки інформації);
- ✓ соціальні (ступінь розвитку самосвідомості дитини, впевненість у своїй емоційній компетентності, рівень освіти батьків і сімейний дохід, емоційно благополучні стосунки у родині, зовнішній локус контролю);
- ✓ психологічні (вивчення онтогенетичних змін у здібностях до розуміння та управління емоціями, цілеспрямований або тренінговий вплив на розвиток окремих компонентів ЕІ).

Висновок

Отже, проаналізувавши специфіку емоційного інтелекту як реабілітаційного ресурсу, доцільно виокремити в його структурі утворення, здатні забезпечити відновлення особистості: самооцінка, самосвідомість, мотивація, розуміння та управління власними й емоціями інших людей, емпатія, що може сприяти адекватному вираженню емоційного стану та формуванню екологічних взаємин з оточенням.

Список використаних джерел:

1. Лящ, О.П. (2013). Емоційний інтелект як предмет психологічних досліджень. *Проблеми сучасної психології*, 22. 324-335. <http://nbuv.gov.ua/UJRN/Pspl>
2. Носенко, Е.Л. (2004). Емоційний інтелект як соціально значуща інтегральна властивість особистості. *Психологія і суспільство*, 4. 95-109. <http://dspace.tneu.edu.ua/handle/316497/29759>
3. Носенко, Е.Л., Коврига, Н.В. (2003). Емоційний інтелект: концептуалізація феномену, основні функції. Вища школа.
4. Носенко, Е.Л., Четверик-Бурчак, А.Г. (2014). Теорія емоційного інтелекту. Вища школа.
5. Bradberry, T., Greaves, J. (2009). Emotional intelligence 2.0. TalentSmart.
6. Cooper, R.K., Sawaf A. (1997). Executive IQ: Emotional intelligence in leadership and organizations. Grosset / Putnum.
7. Gardner, H. (1983). *Frames of Mind: A Theory of Multiple Intelligences*. Basic Books.
8. Gardner, H. (1993). *Multiple intelligences: the theory in practice*. Basic Books.
9. Goleman, D. (1998). *Working with emotional intelligence*. Bantam Books.
10. Mayer, J.D., Caruso, D.R. & Salovey, P. (2016). The ability model of emotional intelligence: Principles and updates. *Emotion Review*, 8. 1-11.

11. Mayer, J.D. (1997). What is emotional intelligence? *Emotional development and emotional intelligence: Educational implications*. Basic, 3-31.
12. Petrides, K.V. (2010) Trait Emotional Intelligence Theory. *Industrial and Organizational Psychology*, 3. 136-139.
13. Roberts, R.D., Zeidner, M., Matthews, G. (2001). Does Emotional Intelligence Meet Traditional Standards for an Intelligence? Some New Data and Conclusions. *Emotion*, 1 (3). 196-231.
14. Salovey, P. (2008). Emotional intelligence. The Guilford Press.

**Мар'яна Лясковська,
Ірина Мосійчук, канд. екон. наук, доц.
КІБіТ**

Вплив екологічної освіти на знання та ставлення суспільства до навколишнього середовища

Ключові слова: *освіта, екологія, екологічна освіта, екологічне виховання, екологічна культура, людська свідомість*

Вступ

Екологічна криза в умовах нашого життя є глобальною проблемою, з якою стикається все людство, і результатом впливу сукупності факторів, починаючи зі споживацького ставлення до природи, низького рівня екологічної освіти та виховання, екологічної культури більшості жителів планети. За останні 25 років дослідження в галузі екологічної освіти (ЕО) зросли в результатах, обсягах, методах і підходах. Інноваційні технології у формуванні трирівневої ЕО та проблеми дистанційної екологічної освіти розглядали такі науковці, як М.М. Орфанова, Т.М. Яцишин, О.І. Рибак.

Метою роботи є виявлення впливу ЕО на знання і ставлення суспільства до навколишнього середовища, тенденцій розвитку неперервної екологічної освіти та виховання молодого покоління, підготовки фахівців, спроможних вивести людство зі стану глибокої екологічної кризи, у якій воно опинилося через ігнорування законів взаємодії та взаєморозвитку природи й суспільства.

Методи та матеріали

У дослідженні використано такі методи: системного аналізу, аналогій, абстрактно-логічний для теоретичного узагальнення результатів і формулювання висновків.

Екологічна освіта і навчання сприяють формуванню особистості, яка дотримується норм екологічно компетентної поведінки у повсякденному житті та підтримує практичні дії державних органів і громадян щодо охорони навколишнього середовища. Дбайливе ставлення до природи, розширення екологічних знань і плекання культури повинні стати рисами характеру кожної людини, в основі яких має бути якісно новий цілісний підхід до виховання та єдиний процес безперервної освіти. Люди повинні кардинально змінити своє ставлення до природи та її ресурсів. Сьогодні людина може виробляти сільськогосподарську і промислову продукцію в достатній кількості без шкоди для навколишнього середовища. Досягнення науки й техніки відкривають

можливості для задоволення потреб індивіда і створюють передумови для охорони та примноження ресурсів землі. Люди можуть значно покращити умови, що склалися в біосфері Землі. Тому надважлива екологічна освіта та навчання всього населення, особливо молоді, яка відіграватиме ключову роль у вирішенні цього виклику.

Екологічна освіта – спосіб впливу на почуття, свідомість, погляди та мислення людей, за мету якого править формування фізичного, психічного і духовного здоров'я особи й суспільства загалом. Оскільки ЕО не гарантує захисту від нерозумного і навіть злочинного ставлення до природи чи до людини, то саме наша свідомість – безпека нації та запорука життя на землі. Екологічна освіта охоплює сфери знань, навичок і компетенцій, необхідних для догляду за природним середовищем та постає основою професійної підготовки фахівців у всіх галузях, пов'язаних з природою, навіть опосередковано.

Результати

Лише наприкінці 1960-х років в Україні почали створювати мережу наукових і освітніх установ для вивчення цієї проблематики. Екологічне виховання в дошкільному віці передбачено окремим розділом «Програми виховання дитячого садка»: спонукати дітей любити рідний край, цінувати красу природи, дбайливо ставитись до всього живого, мати елементарні знання про навколишній світ і взаємозв'язки між явищами. У дітей 5-6 років вже повинні бути сформовані уявлення про зв'язок природних явищ і залежність життєвих незручностей від умов середовища, пов'язаних із діяльністю людини. Цей період має велике значення для подальшого навчання дітей, особливо екологічного.

В школі навчальний процес умовно поділяють на три етапи, а саме:

1 етап: вивчення у 1-3 класі компонентів природи, сезонних змін та їх причин, загальних понять про використання природних ресурсів, аби діти екологічно грамотно мислили.

2 етап: учні 4-9 класів вивчають соціальну історію, бо розвитку суспільства відображає основні етапи природокористування людиною для задоволення потреб; доречними стануть курси за вибором з екології та сучасного стану охорони природи.

3 етап: у 9-12 класах засвоюються основи діалектичного підходу до розуміння єдності та взаємозалежності суспільства і природи. Аналіз освітніх програм, починаючи з 1924 р., показав, що зміст екологічних аспектів освіти й навчання значно залежить від реального ставлення соціуму до природи, матеріальних умов і потреб людини.

Обмін практиками та ідеями з національного досвіду в Європі освітніх профспілок та екологічної освіти підкреслив необхідність більшої участі цих організацій у прийнятті державних рішень щодо навчальних програм і оновлення системи оцінювання. Представники профспілок погодилися: посилення підтримки вчителів є ключовим фактором для забезпечення стабільної освіти, адже педагогам бракує часу та ресурсів для навчання та професійного розвитку.

Висновок

Екологічна освіта і навчання постають однією з найактуальніших проблем сьогодення, вирішення якої потребує термінових дій. Настав час, коли природа вимагає захисту. Питання екологічного виховання сягають основ людської

цивілізації. Цю проблему намагалися вирішити різні покоління педагогів і мислителів. Еко-культура сама по собі є історичним явищем, плинним і мінливим у вирі життя. Слід зосередити увагу на програмному, дослідницькому й оцінювальному аспектах. По-перше, розробити і впровадити надійні системи оцінки, які б ефективніше відстежували результати збереження та якості навколишнього середовища. По-друге, заглибитися в екологічні результати, які важче виміряти – короткострокові, середньострокові й довгострокові прямі впливи на навколишнє середовище та соціально-екологічні результати.

Список використаних джерел:

1. Орфанова, М.М. (2019). Дистанційна екологічна освіта: можливості та перспективи. *Інноваційні технології в освіті: матеріали Міжнародної науково-технічної конференції*. (м. Івано-Франківськ). 185-186.
2. Орфанова, М.М. та ін. (2016). Інноваційні технології у формуванні трирівневої екологічної освіти. *Вісник ХНУ ім. В. Н. Каразіна*. Серія «Екологія», 14. 98-101.
3. Rickinson, M., & Reid, A. (2016). Synthesis of research in higher education for sustainable development (pre-publication version). *Routledge handbook of higher education for sustainable development*. Routledge. 142-160.
4. Ardoin, N.M., Biedenweg, K., & O'Connor, K. (2015). Evaluation in residential environmental education: An applied literature review of intermediary outcomes. *Applied Environmental Education & Communication*, 14(1), 43-56.

Олена Маркус
КІБІТ

Емоційний інтелект і його вплив на якість управління

Ключові слова: управлінська діяльність, лідерство, розвиток емоційного інтелекту.

Вступ

В сучасному світі, де відбуваються постійні технологічні трансформації та динамічні зміни в умовах праці, питання успішного управління організацією стає надзвичайно актуальним. Однак, крім традиційних навичок та компетенцій, що пов'язані з професійною експертною сферою, зростає роль факторів, які визначають міжособистісні стосунки та спроможність ефективно взаємодіяти з колективом. Серед цих факторів емоційний інтелект (ЕІ) – спроможність розпізнавати, розуміти й управляти власними емоціями та емоціями інших – виявляється ключовим елементом сучасного лідерства та управління. Тому щороку тема емоційного інтелекту привертає увагу більшої кількості науковців.

Перші дослідження емоційного інтелекту як психологічного феномену, теоретичне осмислення його сутності та істотних ознак належать американським вченим Г. Гарднеру (1983), П. Селовею (1990), Дж. Мейеру (1993), Д. Гоулману (1995), Р. Бар-Ону (1997) та Д. Карузо (2000). Зокрема, П. Саловей і Дж. Майер у 1990 р. уперше сформулювали концепцію емоційного інтелекту – здатності розпізнавати, розуміти та управляти емоціями. Їхня модель ЕІ зосереджувалася на чотирьох основних компонентах: сприйняття емоцій, розуміння емоцій,

управління емоціями та використання емоцій. У праці Г. Гарднера «Множинність виявлення інтелекту» (1993 р.), конкретизовано розуміння емоційного інтелекту у двох формах його прояву: міжособистісного і внутрішньоособистісного. Видавши книгу «Емоційний інтелект» (1995 р.) Д. Гоулман популяризував цей термін, розширив його застосування до різних сфер життя, передусім управління та лідерства, виокремив п'ять ключових елементів ЕІ: самосвідомість, саморегуляція, соціальна свідомість, відносини та мотивація. Науковець стверджував, що ЕІ є критичним фактором успіху в професійній діяльності та управлінні.

Сьогодні вчені пропонують різні моделі ЕІ, що ускладнює узгодження підходів та понять у наукових дослідженнях, тривають дискусії щодо найбільш точних та об'єктивних методів оцінки емоційного інтелекту, особливо в контексті професійного управління. Тому потрібні глибші дослідження довгострокових впливів розвитку емоційного інтелекту в організаціях на їх продуктивність, інноваційність і здатність адаптуватися до змін. Враховуючи ці аспекти, зараз тема емоційного інтелекту залишається актуальною та важливою для подальших студіювань і практичного застосування в галузі управління.

Методи та матеріали

Слід окреслити цілі студіювання:

- проаналізувати спеціальну літературу щодо появи та розвитку концепції емоційного інтелекту;
- визначити методи оцінки емоційного інтелекту;
- встановити роль емоційного інтелекту в процесі здійснення управління;
- з'ясувати вплив емоційного інтелекту на якість управління;
- виокремити способи розвитку емоційного інтелекту в лідерів та організаціях.

У роботі були використані такі методи дослідження: аналіз, синтез, узагальнення.

Натепер не існує єдиного визначення ЕІ, але можна проаналізувати різні тлумачення і визнати, що емоційний інтелект – це здатність розуміти і контролювати емоційні стани, свої та інших людей.

Вирізняють три основні моделі ЕІ, структури яких містять відмінні компоненти: модель здібностей, модель характеристик / рис та змішана модель.

У 1990 р. вперше було представлено чотирикомпонентну «модель здібностей» Майєра-Саловея із такими структурними компонентами:

- ✓ прийняття емоцій;
- ✓ використання емоцій для стимуляції;
- ✓ розуміння емоцій;
- ✓ керування емоціями (Кулик, 2017).

Представники змішаних моделей емоційного інтелекту інтерпретують його як складне психологічне утворення, що має когнітивну й особистісну природу (Goleman, 1996).

До моделей характеристик належить модель емоційної самоефективності К.В. Петридісата та Е. Фернхема (Petride, 2010). Аналіз її складників дозволяє зауважити, що за своїм змістом вона близька до змішаних моделей інтелекту,

адже включає, крім особистісних характеристик, і когнітивні здібності. В її межах автори розглядають емоційний інтелект як сукупність рис.

Проблеми сучасного суспільства, пов'язані з військовою агресією в Україні, спричинили підвищений рівень стресогенності, нестабільності політичних і соціально-економічних умов та вимагають постійного оновлення процесів управління загалом і зміни підходів до підготовки особистості до життєдіяльності зокрема. Нині підприємства існують в умовах глобальної конкуренції, пропозиція переважає попит, зростають вимоги споживачів до якості продукції, що передбачає додаткові стимули розвитку: постійно ускладнюючи розвиток, з одного боку, та створюючи сприятливі умови для інновацій та змін, з другого боку. Саме вказані чинники зумовили пошук нових якісних способів управління.

Результати

Управління як вид управлінської діяльності нерозривно пов'язано з рухом до досягнення цілей (індивіда чи організації). Управлінська діяльність є складним соціально-психологічним явищем з чітко вираженою домінантою волі, що вирізняється інтелектуальним характером, вираженим у спрямованості на вироблення, прийняття і практичну реалізацію управлінських рішень, покликаних змінювати у бажаному напрямі стан і розвиток суспільних процесів, свідомість, поведінку та діяльність людей. Така діяльність має бути здатною відображати соціальну дійсність і все, що в ній відбувається, розкривати наявні ресурси, засоби й резерви, знаходити оптимальні способи її удосконалення і переведення на новий рівень (Дзвінчук, 2000).

У контексті розгляду питання про якість управління варто виокремити критерії його належності до категорії «якісне». Якість – внутрішня визначеність предмета, яка становить специфіку, що відрізняє його від решти; ступінь вартості, цінності, придатності чого-небудь для його використання за призначенням (Словник української мови, 1979, 468).

На думку Т. Мостенської, на якість управлінського рішення впливають кваліфікація кадрів, соціально-психологічний клімат, час реалізації, час розроблення, методологія розроблення, методи управління тощо (Мостенська та ін., 2008). Проте Мальцев Е.А. вважає, що «будь-які рішення або дії, які ми вчиняємо, скеровуються нашими власними теоріями або, як їх ще називають, ментальними моделями. Діючи (створюючи причину), ми сподіваємось отримати певні очікувані наслідки. Наші очікування щодо зв'язку причин та наслідків, наше розуміння причинності і є наші персональні теорії» (Мальцев, 2015, 17).

У процесі прийняття рішень емоції відіграють значну роль. Водночас ЕІ допомагає уникнути імпульсивних рішень, заснованих на миттєвих емоціях, дозволяє краще розуміти та враховувати потреби, почуття і погляди інших осіб, що може допомогти уникнути конфліктів та визнати власні упередження, емоційні мотиви й ефективно управляти стресом і емоціями в ситуаціях невизначеності.

Діяльність керівника сучасної організації характеризується високим ступенем відповідальності, стресогенністю, інтенсивними міжособистісними взаєминами, необхідністю введення інновацій, що вимагає від управлінців

передусім прояву лідерських здібностей через кардинальну зміну векторів: замість уже звичного TQM (Total Quality Management) фахівці починають говорити про настання ери TQL (Total Quality Leadership) – загального лідерства задля якості. Саме наявність творчого інноваційного мислення, оптимізму, емоційної стійкості, підприємливості, стресостійкості, уміння керувати власною поведінкою та створювати соціально-психологічний комфорт у колективі визначально впливає на успіх управлінської діяльності як керівника, так і колективу загалом (Бреус, 2016).

Висновок

Найкращим шляхом ефективного управління постає управління з використанням емоційного інтелекту.

Взаємодія між емоційним та інтелектуальним «мозком» виступає фізичним джерелом ЕІ, шлях якого починається з органів відчуття і спинного мозку. Первинні почуття спочатку потрапляють сюди та мають пройти певний шлях до головного мозку, доки людина отримає можливість раціонально осмислити досвід, який вона щойно отримала. Насамперед інформація потрапляє до т. зв. old brain (від англ. – старий, або давній мозок) – лімбічної системи, місця, де генеруються емоції, після цього сигнали відправляються до лобових долей головного мозку для раціонального осмислення. Перша реакція людини на будь-які події – емоційна (McKee & other, 2008). Розвиток емоційного інтелекту можливий у будь-якої людини зі збереженим інтелектом, що демонструє мотивацію та здатність до навчання, крім окремих випадків інтелектуальних патологій (Гаранян, 2003). Як зазначає Книш А.Є., «у міру тренування навичок емоційного інтелекту, мозок будує нейронні шляхи, які дозволяють перетворити тільки що засвоєну навичку в автоматичну звичку. Чим більш успішним буде досвід застосування навичок емоційного інтелекту, тим вище вірогідність того, що старі нейронні зв'язки, що забезпечували неефективні форми поведінки, будуть ставати слабкішими» (Книш, 2016, 21). Розвиток емоційного інтелекту в лідерів вимагає цілеспрямованих зусиль та свідомої практики і може здійснюватися за допомогою таких способів та технік: саморефлексія, самоаналіз, ведення журналу емоцій, відвідування тренінгів з ЕІ, зворотній зв'язок від колег та підлеглих, вправи на розвиток емпатії, читання відповідних книг, статей та досліджень, розвиток навичок активного слухання та відкритості до поглядів інших тощо.

Розвиток ЕІ в організаціях можливий шляхом використання різних способів, як-от: проведення регулярних тренінгів та майстер-класів з ЕІ для співробітників на всіх рівнях, підготовка керівників і менеджерів з акцентом на розвиток навичок емоційного інтелекту, щоб вони могли краще керувати своїми командами, підтримка емоційного благополуччя працівників тощо.

Список використаних джерел:

1. Бреус, Ю. (2016). Роль емоційного інтелекту в професійній діяльності керівника закладу середньої освіти: навч. посіб. ДП «НВЦ «Пріоритети».
2. Дзвінчук Д.І. (2000). Психологічні основи ефективного управління: навч. посіб. Нічлава.
3. Книш, А.Є. (2016). Емоційний інтелект лідера у сфері бізнесу: навч. посіб. ДП «НВЦ «Пріоритети».

4. Кулик, Н. А., & Гільова, Л. Л. (2017). Емоційний інтелект: аналіз сучасних західних досліджень. *Зб. наук. пр. «Проблеми сучасної психології»*, (39). 79-90. <https://doi.org/10.32626/2227-6246.2018-39.79-90>
5. Мальцев, Е.А. (2015). Персональний розвиток управлінця: навч.-метод. посіб. НаУКМА.
6. Мостенська, Т.Л., Новак, В.О., Луцький, М.Г. & Симоненко, Ю.Г. (2008). Корпоративне управління: навч. посіб. Каравела.
7. Словник української мови. (1979). Управління. <https://sum.in.ua/s/upravlinnja>
8. Goleman, D. (1996). Emotional Intelligence – Why it Can Matter More Than IQ. Bloomsbury.
9. McKee, A., Boyatzis, R.E. & Johnston, F. (2008). *Becoming a Resonant Leader: Develop Your Emotional Intelligence, Renew Your Relationships, Sustain Your Effectiveness*. Harvard Business School Press.
10. Petrides, K.V. (2010). Trait Emotional Intelligence Theory. *Industrial and Organizational Psychology*, 3. 136-139.

Антон Машаров

КІБіТ

Сегментація та оцінка ринку астрологічних послуг: перспективи та майбутні професійні можливості

Ключові слова: сегментація ринку, астрологічні послуги, ринковий аналіз, майбутні професії, ринкові тренди, попит і пропозиція, конкурентний аналіз, цільова аудиторія, прогноз розвитку, інновації в астрології

Вступ

Ринок астрологічних послуг демонструє значне зростання і розвиток у всьому світі. Сучасні технології, соціальні мережі та зміна ставлення до езотеричних практик сприяють популяризації астрології, що відкриває нові можливості для професіоналів у цій галузі, створюючи нові професії та бізнес-моделі. У даній роботі розглядаються сегментація та оцінка ринку астрологічних послуг, перспективи майбутніх професій.

Методи та матеріали

Для проведення дослідження були використані такі методи:

- Аналіз вторинних даних: збір інформації з наукових статей, ринкових досліджень, звітів аналітичних агентств і даних інтернет-ресурсів.
- SWOT-аналіз: визначення сильних і слабких сторін ринку, можливостей та загроз.
- Опитування та інтерв'ю: проведення опитувань серед споживачів астрологічних послуг та інтерв'ю з галузевими професіоналами.

і матеріали:

- звіти аналітичних агентств (Allied Market Research, Grand View Research);
- наукові статті з ринкових досліджень;
- дані соціальних мереж (Facebook, Instagram, TikTok);
- відповіді на опитування та інтерв'ю.

Результати*Характеристики ринку астрологічних послуг:*

Характеристика	Опис
Послуга	Надання астрологічних консультацій, гороскопів, тлумачень та інших послуг, пов'язаних з астрологією.
Цільова аудиторія	Люди, які цікавляться астрологією, шукають поради та вказівки щодо свого життя, кар'єри, взаємин з оточенням.
Конкуренція	Компанії та фахівці, які пропонують астрологічні послуги, зокрема онлайн-платформи, індивідуальних консультантів, астрологічні школи.
Тенденції	Зростання популярності астрології серед молоді, збільшення попиту на персоналізовані й інтерактивні астрологічні послуги, використання технологій для покращення якості та доступності послуг.
Потенціал	Ринок астрологічних послуг має потенціал для подальшого зростання і розвитку, оскільки інтерес до астрології збільшується, а попит на якісні та персоналізовані послуги залишається високим.

Сегментації ринку:

- ✓ Демографічна: основними споживачами астрологічних послуг є жінки віком 18-45 років. Відзначається зростання інтересу серед молоді (покоління Z) та міленіалів.
- ✓ Географічна: найбільший попит на астрологічні послуги спостерігається в США, Індії, Китаї та країнах Європи.
- ✓ Психографічна: споживачі поділяються на групи за інтересами, стилем життя і цінностями (пошук духовного розвитку, підтримки в складних життєвих ситуаціях, просто цікавість модними трендами).

Основні цільові групи користувачів астрологічних послуг:

Підлітки та студенти	Молоді професіонали	Пари, що планують весілля	Люди середнього віку, які знаходяться на життєвому перехресті	Люди поважного віку, зацікавлені в духовному розвитку
15-24 роки	25-35 років	20-40 років	40-60 років	60+ років
Потреби: Самопізнання та особистісний розвиток, поради щодо	Потреби: Напряму у кар'єрі та особистому розвитку, методи	Потреби: Гармонізація стосунків, визначення оптимальних дат для	Потреби: Розуміння життєвих циклів, інтерпретація минулого,	Потреби: Духовне керівництво, роздуми про життя і спадщину,

освіти та вибору професії.	вирішення професійного стресу і знаходження робочого балансу.	проведення важливих подій.	допомога у прийнятті важливих рішень.	пошук спокою та внутрішнього миру.
Очікування: Інтерактивність і залученість, цікаві та захоплюючі формати, що відповідають їхнім цифровим звичкам.	Очікування: Прагнення до практичних, конкретних порад у форматах, що легко інтегруються в щоденний розклад через мобільні та цифрові технології.	Очікування: Емоційна підтримка і заспокоєння через особистісні консультації та детальний аналіз сумісності.	Очікування: Глибокий особистісний аналіз, підтримка в пошуку нових напрямків у житті.	Очікування: Глибокий емоційний зв'язок і вдумливість, традиційні підходи та використання класичних астрологічних методів.

Оцінка ринку:

- Ринок астрологічних послуг оцінюється в \$12,8 мільярдів у 2021 році з прогнозом досягти \$22,8 мільярдів до 2031 року.
- Основними драйверами зростання є зростання зацікавленості серед молоді, доступність онлайн-сервісів та інтеграція технологій (штучний інтелект) для персоналізації прогнозів.
- Перспективи майбутніх професій:
 - онлайн-астрологи: попит на консультації через інтернет-платформи;
 - розробники астрологічних додатків: програми й додатки для персоналізованих гороскопів і прогнозів;
 - контент-креатори: блогери, відеоблогери та інфлюенсери, які спеціалізуються на астрологічних темах;
 - освітні фахівці: проведення курсів та вебінарів з астрології для новачків та досвідчених користувачів.

Спеціалісти, які будуть користуватись попитом в астрологічній індустрії:

Астрологічний дата-аналітик:	Астрологічний консультант кар'єри	Віртуальний астролог із	Астрологічний психолог
Функції: Збір великих обсягів астрологічних даних. Використання сучасних	Функції: Аналіз індивідуальних біоритмів клієнтів. Надання рекомендацій щодо	Функції: Надання астрологічних консультацій. Використання технологій для створення	Функції: Інтеграція астрологічних знань у психологічну практику. Надання консультацій з

аналітичних інструментів. Аналіз астрологічних карт. Створення прогнозів на основі даних.	здорового способу життя. Індивідуальні консультації. Взаємодія з іншими фахівцями в галузі охорони здоров'я.	інтерактивного досвіду. Підготовка віртуальних презентацій та сеансів астрологічних консультацій.	урахуванням астрологічних профілів клієнтів. Аналіз міжособистісних взаємин. Підготовка індивідуальних планів терапії та розвитку.
Навички: Знання астрології. Володіння аналітичними інструментами (Python, R, SQL). Досвід роботи з великими даними (Big Data). Знання статистики та методів машинного навчання.	Навички: Знання астрології. Розуміння основ медицини та здорового способу життя. Вміння спілкуватися з клієнтами. Вміння аналізувати астрологічні карти.	Навички: Знання астрології. Володіння технологіями віртуальної та доповненої реальності. Вміння створювати інтерактивний контент. Добре володіння комп'ютерними технологіями.	Навички: Глибокі знання астрології. Психологічна освіта і досвід роботи. Вміння поєднувати астрологічні та психологічні методи. Вміння спілкуватися з клієнтами й надавати підтримку.

Висновок

Ринок астрологічних послуг має значний потенціал для зростання та розвитку. Його сегментація дозволяє краще зрозуміти потреби та інтереси споживачів, що сприяє створенню ефективних маркетингових стратегій. Перспективи майбутніх професій у галузі є багатообіцяючими, особливо з огляду на інтеграцію технологій та зростання популярності астрології серед молоді.

Список використаних джерел:

1. Allied Market Research. (2021). Astrology Market by Type and End User: Global Opportunity Analysis and Industry Forecast, 2021-2031.
2. Grand View Research. (2021). Astrology Market Size, Share & Trends Analysis Report.
3. American Anthropological Association: What is Anthropology?
4. Reports and data from social media platforms (Facebook, Instagram, TikTok).

Ніна Наумчик,

канд. психол. наук, доц.

КІБІТ

До проблеми конкурентоздатності випускників закладів вищої освіти
Ключові слова: конкурентоздатність, професійна кваліфікація, сумлінність, комунікативна адекватність, впевненість у собі.

Вступ

Відомо, що завданням діяльності ЗВО є підготовка конкурентоспроможних фахівців, які за будь-яких умов на ринку праці, а тим паче – у складних умовах сьогодення, за високого рівня безробіття через обвал економіки внаслідок війни, можуть продемонструвати здатність адекватно працевлаштуватися і, працюючи, не тільки не втратити довіру керівництва до себе та до своїх можливостей, а й примножити її, підвищивши шанси на постійну роботу і кар'єрне зростання.

Методи та матеріали

Якими є властивості такого фахівця? На що має спрямовуватися навчально-виховний процес у ЗВО та саморозвиток студентів? Цьому було присвячене дослідження, здійснене шляхом теоретичного аналізу проблеми й контент-аналізу висловлювань учасників дискусії, фахівців і студентів, на відповідну тему.

Проблемі конкурентоздатності фахівців та її психологічним чинникам і складовим присвячено багато праць. Провідні теоретичні й методологічні питання висвітлені в роботах Л. Карамушки, Л. Лісогор, Л. Мітіної, В. Рибалки, М. Семикіної та інших. У дослідженнях А. Овчарова, М. Невмержицької, Т. Стойчик аналізується сутність категорій «конкурентоспроможності» та «конкурентоздатності», розглядається їх змістовна подібність і відмінність, аргументується спосіб їх застосування у відповідних працях. Варто розглядати зазначені категорії як синонімічні, зміст яких є фактично ідентичним.

У роботах сучасних дослідників конкурентоспроможності значна увага присвячена питанням її об'єктивної обумовленості закономірностями людського життя, проявів і форм, операційних критеріїв у різних галузях суспільної практики, визначенню психологічних чинників та корелятив.

Так, у дисертаційному дослідженні Невмержицької М.В. на основі аналізу сутності та значення явища конкуренції як реально існуючої умови людського існування встановлено, що конкурентоздатність і конкурентоспроможність є умовами самореалізації та джерелами успішності особистості в умовах змагальності як типу стосунків між людьми, зокрема завдяки здатності особистості швидко адаптуватися до організаційно-технічних, технологічних, суспільно-комунікаційних та інших змін в життєдіяльності, зберігаючи при цьому власну ідентичність та індивідуальність (Невмержицька, 2014).

У студіях, присвячених ефективності організації діяльності підприємств і організацій в контексті забезпечення їх прибутковості, акцентується значущість конкурентоспроможності персоналу, яка має суттєвий вплив на діяльність підприємства. Тож увага дослідників фокусується на розробці заходів, що сприяли б її підвищенню (Арапова, 2015). Індивідуальна конкурентоздатність фахівця постає важливим чинником його успішної професійної діяльності та кар'єри (Капіца, 2013).

Звідси, вивчення конкурентоспроможності як характеристики суб'єкта професійної праці, що розглядається у контексті сучасної трудової діяльності осіб і організацій, визнається значущим та актуальним.

Результати

Пріоритетним напрямом досліджень є визначення психологічних особливостей конкурентоздатних фахівців та джерел їх походження з метою

розробки на цій основі технологій сприяння розвитку відповідних якостей у молодих людей ще під час їх підготовки до трудової діяльності. За результатами дослідження, основними якостями конкурентоздатного фахівця є такі:

- висока професійна кваліфікація;
- сумлінність;
- доброзичливість;
- впевненість у собі.

Варто розтлумачити наведені дані.

1. Висока професійна кваліфікація постає необхідною умовою можливості виконання фахівцем професійної діяльності на високому рівні. Конкурентоспроможний фахівець – той, чия кваліфікація виявляється вищою за професійні можливості його колег. Ця характеристика конкретизується такими визначеннями: «прагнення і здатність до високої якості та ефективності своєї діяльності, а також до лідерства в умовах змагальності, суперництва і напруженої боротьби зі своїми конкурентами», «вищий рівень прояву здібностей як можливостей людини для досягнення конкурентних переваг» (Овчаров, 2012), «здатність ...відповідати вимогам роботодавця в даний період, через конкурентні (професійні та індивідуальні) переваги по відношенню до інших фахівців» (Стойчик, 2017), «досконалість у порівнянні з іншими» (Логвись, 2023). У забезпеченні високого рівня професійної кваліфікації, звичайно, важливу роль відіграють здібності та їх чинники. Оскільки компетентності та кваліфікованості легше досягти, маючи для цього передумови (природні задатки, допоміжний вплив середовища розвитку) та досвід власних зусиль у відповідній галузі (Овчаров, 2012, Стойчик, 2017).

Аби бути конкурентоздатним, потрібно, по-перше, постійно розвиватися, вчитися, освоювати нові професійно цінні навички, ставати «кращою версією себе» (Капіца, 2013, Невмержицька, 2014, Логвись, 2023); по-друге, вміти самовизначатися – знаходити справді свою справу й адекватні, відповідні власним можливостям і реальним умовам роботи способи її здійснення. Отже, необхідно вміти добре орієнтуватися у собі та обставинах, «тверезо» оцінювати власні здібності, сильні й слабкі риси, вміти представляти себе з кращого боку (Логвись, 2023). А для цього потрібен гарний інтелект (результат навчання і розвитку) та розвинена і чесна самосвідомість. Високий рівень кваліфікації передбачає наявність широкої загальної ерудиції, що допомагає знаходити спільну мову з партнерами та розвивати нові напрями удосконалення своєї роботи (Капіца, 2013, Стойчик, 2017, Березовська, 2018).

2. Сумлінність або добросовісність як свідоме підпорядкування своєї ділової поведінки інтересам справи, моральним вимогам, обов'язку, володіння собою за несприятливих обставин, постійна налаштованість на самовдосконалення (Кицкай, 2016) – друга необхідна якість конкурентоспроможного фахівця. Адже нікому не потрібен працівник, який ставиться до справи несерйозно та безвідповідально, має схильність до невиконання чи неналежного виконання посадових обов'язків.

3. Будь-яка професійна діяльність здійснюється людьми, для людей та протікає у взаємодії людей, тому комунікативна адекватність і комунікативна компетентність, зокрема – здатність працювати в команді (Стойчик, 2017),

емпатійність і гнучкість особистості (Логвись, 2023) абсолютно необхідні фахівцю та працівнику, який претендує бути затребуваним. А оскільки найкраща гра – це чесна гра, то провідною складовою комунікативної адекватності людини-фахівця-працівника є реальна, щира прихильність до людей – соціальний інтерес (за А. Адлером).

4. Як відомо, людське життя, робочі процеси, взаємодія людей не завжди складаються легко і безпроблемно, час від часу неминуче виникають певні труднощі, впоратися з якими людині допомагають, як вже зазначалося вище, соціальний інтерес і комунікативна компетентність, безумовно позитивне ставлення до самої себе, довіра до своєї природи і досвіду, впевненість у силах та здібностях.

Конкурентоздатність передбачає гармонію з собою та навколишнім світом (Овчаров, 2012), високу мотивованість до успіху, комунікабельність і готовність до розумного, виваженого ризику (Березовська, 2018), емоційну стійкість, усвідомлення вимог дійсності та відчуття себе пристосованим до життя і професії (Свекла, 2021). Конкурентоспроможний – той, хто справляється з труднощами, не ламається, оптимістично дивиться на життя і надихає своєю впевненістю оточення.

Отже, конкурентоспроможний фахівець – той, хто:

- є розумним, добре освіченим і постійно продовжує навчатися;
- усвідомлює дійсність і себе, здатний прислухатися до себе, з одного боку, і керувати собою – з другого;
- любить життя, людей та себе;
- реаліст і оптиміст одночасно.

Цілком очевидно: фахівець із такими якостями – конкурентоспроможний фахівець – це особистість високого рівня розвитку, психологічно здорова та психологічно зріла людина. Щоб стати такою особистістю і реалізувати наявний до цього потенціал потрібно:

- по-перше, мати відповідний орієнтир (знати критерії та показники конкурентоздатності, основи психологічного здоров'я і психологічної зрілості);
- по-друге, мати бажання і сили для саморуху до цього орієнтиру;
- по-третє, діяти у відповідному напрямі.

Висновок

У роботах, що були розглянуті в дослідженні, визначена низка якостей (показників) конкурентоздатного фахівця, передусім особистісні складники (інтелектуальні, емоційно-вольові, морально-мотиваційні, комунікативні), що починають формуватися з раннього віку, та професійні (висока кваліфікація, загальна ерудиція, додаткова освіта), які активно розвиваються у професійних навчальних закладах. Отже, формування такого фахівця залежить від наявних внутрішніх і зовнішніх умов (Овчаров, 2012, Стойчик, 2017), на поглиблене вивчення котрих, а також критеріїв, показників, механізмів вдосконалення конструктивних із позиції конкурентоздатності та ширше – життєвої адекватності й адаптивності – психологічних якостей спрямовані наші дослідження, метою яких є сприяння студентам у розвитку психологічних чинників конкурентоспроможності протягом навчання у закладі вищої освіти.

Список використаних джерел:

1. Арапова, О.М. & Горицька, К.М. (2015). Конкуренентоспроможність персоналу та її значення у діяльності підприємства. *Ефективна економіка*, 7. Режим доступу: http://nbuv.gov.ua/UJRN/efek_2015_7_26.
2. Березовська, Л.І. (2018). Психологічна характеристика конкурентоздатності майбутнього фахівця туристичної галузі. *Актуальні проблеми психології*, 49 (I). 48-52. Режим доступу: <http://www.apppsychology.org.ua/data/jrn/v1/i49/10.pdf>
3. Капіца, В.Ф. & Орлова, О.І. & Шурупова, К.В. (2013). Професійна кар'єра успішного фахівця: монографія. ВЦ «КНУ». Режим доступу: <http://ds.knu.edu.ua:8080/jspui/bitstream/123456789/3519/1/%D0%9A%>
4. Кицкай, Л.І. (2016). Самомаркетинг як інструмент успішного працевлаштування та формування іміджу працівника. *Інвестиції: практика та досвід*, 6. 26-31. Режим доступу: http://www.investplan.com.ua/pdf/6_2016/6.pdf
5. Логвись, О.Я. Опитування «Конкуренентоздатність педагога» в рамках діяльності центру професійного розвитку «Centre for teaching excellence» ТНПУ. Режим доступу: https://tnpu.edu.ua/news/6045/?sphrase_id=29789.
6. Невмержицька, М.В. (2014). *Формування конкурентоспроможності особистості в умовах масового суспільства*: автореф. дис. ... канд. філософ. наук: 09.00.03. URL: http://eprints.zu.edu.ua/22473/1/aref_Nevmerzhytska%20M.V.pdf.
7. Овчаров, А.О. (2012). Конкуренентоздатність вчителя як наслідок соціально-психологічних впливів в освітньому середовищі. *Вісник психології і соціальної педагогіки*, 9. Режим доступу: <http://www.psyh.kiev.ua/>
8. Свекла, М.-Р. (2021). Взаємозв'язок кар'єрних орієнтацій вчителів україномовних та румуномовних шкіл з їхніми особистісними властивостями. Режим доступу: https://archer.chnu.edu.ua/bitstream/handle/123456789/4078/educ_2022_062.pdf?sequence=1&isAllowed=y.
9. Стойчик, Т.І. (2017). Конкуренентоздатність фахівця професійного навчального закладу: проблеми і перспективи. *Науковий вісник НУБіП України. Серія «Педагогіка, психологія, філософія»*, 259. Режим доступу: <http://journals.nubip.edu.ua/index.php/Pedagogica/article/view/11120>.

Тіна Нечипорук
КІБіТ

Синдром професійного вигорання та методи його діагностики

Ключові слова: професійне вигорання, симптоми, причини, способи попередження, профілактика.

Вступ

Українська система професійної реалізації подібна до американської системи професійного функціонування і передбачає повну віддачу сил працівника протягом трудової діяльності. Натомість європейська система побудована за принципом узгодженості трудової діяльності з періодом

відновлення / відпочинку. Надмірна навантаженість працівників нерідко спричиняє професійне вигорання. Негативні психофізіологічні наслідки для здоров'я і благополуччя фахівців, організаційно-економічні наслідки вигорання працівників для підприємства засвідчують потребу пошуку ефективних шляхів профілактики професійного вигорання особистості. Проблеми професійного вигорання присвятили свої праці такі науковці та практики: Максименко С.Д., Карамушка Л.М., Зайчикова Т.В. (2004), Гридковець Л.М., Вашека Т.В. (2015), Нагоскі Е., Нагоскі А. (2021) та ін. Варто зауважити, що проблема вигорання не лише не втрачає своєї актуальності, але й в умовах сьогодення, пов'язаного з війною, набуває особливого значення.

Методи та матеріали

«Професійне вигорання – це психофізіологічна реакція організму людини на тривалі стреси різного рівня інтенсивності, що обумовлена її професійною діяльністю та розгортається в поетапному проходженні рівнів: напруження, резистенція та виснаження» (Гридковець, 2018). Відчуття вигорання проявляється: 1) у відчутті спустошеності, скінченності власних професійних ресурсів, у виникненні байдужого чи навіть негативного ставлення до людей, з якими людина спілкується (колегами, учнями); 2) у зниженні самооцінки своєї компетентності (в негативному сприйнятті себе як професіонала), невдоволенні собою, негативному ставленні до себе як особистості (зниженні робочої продуктивності); 3) у наполегливій думці про те, щоб залишити роботу; 4) в нездатності концентрувати увагу; 5) в посиленні підозрілості й недовіри; 6) у цинічному осуді й негуманному ставленні до хворих і людей, які потребують допомоги; 6) в заклопотаності власними потребами й особистим виживанням (Овсяннікова, 2012).

Т. Рогинська зауважує, що вигорання часто виникає у людей, схильних до емоційної ригідності, а в імпульсивних осіб формування синдрому відбувається значно повільніше. За результатами дослідження вченої, виявлено такі типи, які належать до групи ризику: емоційний (представники характеризуються сенситивністю, надмірною емпатійністю, емоційною нестабільністю, інтроверсією); демонстративний (працівники перетворюють свою роботу на місію, прагнуть домінувати у всьому); педантичний (схильні до консерватизму особи, стереотипного і ригідного мислення, підвищеного самоконтролю, висування завищених вимог до себе й інших) (Рогинська, 2002).

Натомість Г. Рурик вирізняє такі категорії щодо ризику виникнення професійного вигорання: 1) особи, які виконують професійні обов'язки у сфері постійного спілкування з людьми, активної взаємодії з колегами, пацієнтами, учнями, споживачами; 2) інтроверти, схильні накопичувати негативні емоції та переживання, не розкриваючись оточенню; 3) люди, які бояться втратити роботу (вік, вимоги, конкуренція, потреба підтверджувати кваліфікацію), не знають, де можуть реалізувати себе ще, крім поточного місця; 4) працівники із невирішеним внутрішнім конфліктом щодо професійної сфери (не може збалансувати професійну і сімейну царини, роботу й відпочинок, незадоволені зарплатою, умовами праці, складним графіком); 5) індивіди, схильні до зайвої самокритики, надзвичайно акуратні, емоційно чутливі, сприймають надто особисто різні ситуації, близько до серця, мають низьку самооцінку, не впевнені у своїх силах,

вміннях; можуть відчувати синдром самозванця: мають відповідні навички, але не довіряють собі, бояться викриття власної недосконалості (Рурик, 2020).

На думку М. Скугаревської, актуальність вивчення проблеми вигорання в працівників зростає, оскільки молоді фахівці та найбільш продуктивні працівники (до 30-40 років) частіше «вигорають» (Скугаревська, 2002).

На розвиток професійного вигорання впливає стаж роботи: чим більший стаж трудової діяльності та більш ригідний працівник на тому самому місці роботи без кар'єрного росту, тим вищі прояви вигорання. За результатами досліджень Н. Мілорадової, існує пряма залежність між перебігом вигорання професіонала і його професійним досвідом: стаж працівника на службі – займана посада (Мілорадова, 2009).

Результати

Найбільш вживаними методиками для досліджень професійного вигорання є такі: опитувальник визначення вигорання МВІ (К. Маслач і С. Джексон); мотивація професійної діяльності (К. Замфір, в модифікації А. Реана); методика визначення стресостійкості та соціальної адаптації (Т. Холмса і Р. Раге); методика «Індикатор копінг-стратегій» (Д. Амірхан); методика В. Бойко «Емоційне вигорання».

Опитувальник на визначення вигорання МВІ (К. Маслач і С. Джексона) призначений для виміру ступеня «вигорання» у професіях типу «людина-людина» для діагностики професійної деформації у профілактиці негативних наслідків, пов'язаних із професійною діяльністю. Опитувальник має три шкали: «емоційне виснаження» (головний складник «професійного вигорання», що проявляється у зниженому емоційному фоні, байдужості чи емоційному перенасиченні); «деперсоналізація» (деформація стосунків з іншими людьми у формі підвищеної залежності від інших або підвищеного негативізму, цинічності установок і почуттів щодо реципієнтів: пацієнтів, клієнтів, підлеглих); «редукція особистих досягнень» або «професійна успішність» (в тенденції до негативного оцінювання себе, своїх професійних досягнень і успіхів, негативізму щодо службових можливостей, редукуванні власної гідності, обмеженні можливостей, обов'язків щодо інших). Чим більшою є сума балів за кожною шкалою окремо, тим сильніше в обстеженого виражені різні складники «вигорання».

В основу методики «Мотивація професійної діяльності» (К. Замфір, в модифікації А. Реана) покладено концепцію про внутрішню і зовнішню мотивації особистості, які можуть призводити до професійного вигорання, чи, навпаки, стимулювати людину до активних дій щодо профілактики. Про внутрішній тип мотивації можна говорити, якщо діяльність значима для особистості сама по собі. Якщо в основі мотивації професійної діяльності лежить прагнення до задоволення інших потреб, поза її межами (мотиви соціального престижу, зарплати), то йдеться про зовнішню мотивацію, в якій мотиви диференціюються на зовнішні позитивні й зовнішні негативні. У процесі обробки результатів підраховуються показники внутрішньої мотивації (ВМ), зовнішньої позитивної (ЗПМ) і зовнішньої негативної (ЗНМ). При інтерпретації слід враховувати не тільки тип мотиваційного комплексу, але і те, наскільки сильно один тип мотивації перевершує інший за ступенем вираженості, що дає можливість виокремити ймовірні причини виникнення професійного вигорання.

«Методика визначення стресостійкості та соціальної адаптації» (Т. Холмса і Р. Раге) призначена для визначення рівня опірності стресу – стресостійкості, оскільки саме стрес на робочому місці часто є причиною розвитку професійного вигорання. Американські лікарі Т. Холмс і Р. Раге (США) вивчали залежність різних захворювань (зокрема інфекційних та психосоматичних хвороб, травм) від стресогенних життєвих подій у понад 5 тисяч пацієнтів та висували: психічним і фізичним хворобам передують серйозні зміни в житті людини. Тож лікарі розробили шкалу, в якій кожній важливій життєвій події відповідає певна кількість балів залежно від ступеня її стресогенності. Високі результативні бали свідчать про реальну небезпеку для соматичного та психічного здоров'я респондента, високу ймовірність захворюваності, оскільки йдеться про значне нервово виснаження.

Методика «Індикатор копінг-стратегій» (Д. Амірхан) призначена для діагностики переважної копінг-стратегії поведінки, якої дотримується респондент у стресових, складних ситуаціях.

Методика «Діагностики рівня емоційного вигорання» В. Бойка є найбільш вживаною та комплексною, бо забезпечує системність і деталізацію міри проявленості дванадцяти симптомів синдрому «вигорання»: «напруження» (за такими компонентами: переживання психотравмуючих обставин; незадоволеність собою; відчуття «загнаності у кут»; тривога і депресія), «резистенція» (за критеріями неадекватного вибіркового емоційного реагування; емоційно-моральної дезорієнтації; розширення сфери економії емоцій; редукції професійних обов'язків), «виснаження» (за рівнем емоційного дефіциту, емоційного відчуження, особистісного відчуження (деперсоналізації), психосоматичних та психовегетативних порушень). Отримані результати дозволяють визначити причини і специфіку вигорання (домінуючі симптоми, роль професійної діяльності у виснаженні, особистісні якості, що сприяють виснаженню) та підібрати методи подолання професійного вигорання.

Висновок

Проблема професійного вигорання є вкрай актуальною. В умовах воєнного стану переважна більшість військових і активних громадян зазнають вигорання через професійну діяльність і травмівні ситуації. Важливо створити на робочих місцях умови профілактики професійного вигорання, мати фахівців, здатних розпізнати його початок у працівників. Оскільки профілактика вигорання негативно впливає не тільки на професійність людини, а й на все її життя, керівникам підприємств слід приділити увагу розвитку стресостійкості та резильєнтності у підлеглих.

Список використаних джерел:

1. Гридковець, Л.М. та ін. (2018). Основи реабілітаційної психології. Т.3. ОБСЄ.
2. Гридковець, Л.М., Вашека, Т.В. (2015). Психологічне консультування: посібник. Літера.
3. Максименко, С.Д., Карамушка, Л.М., Зайчикова, Т.В. (2004). Синдром «професійного вигорання» та професійна кар'єра працівників освітніх організацій: гендерні аспекти: навч. посіб. Міленіум.
4. Нагоскі, Е., Нагоскі, А. (2021). Вигоряння. Стратегія боротьби з виснаженням удома та на роботі. Клуб сімейного дозвілля.

5. Мілорадова, Н. (2009). Особливості прояву емоційного вигорання у працівників органів внутрішніх справ з різним стажем професійної діяльності. *Вісник Національної академії оборони*, 2 (10). 106-110.
6. Овсяннікова, В.В. (2012). Особливості синдрому професійного вигорання у викладачів вищого навчального закладу. *Проблеми сучасної психології: зб. наук. пр. ЗНУ*, 1. 113-118.
7. Рогинська, Т.І. (2002). Синдром вигорання у соціальних професіях. *Психологічний журнал*, 23 (3). 85-95.
8. Скугаревська, М.М. (2002). Синдром емоційного вигорання. *Медичні новини*, 7. 3-9.
9. Felton, J.S. (1998). Burnout as a clinical entity-its importance in health care workers. *Occupational medicine*, 48, 237-250.
10. Griffiths, A. (1998). *The Burnout Companion to Study and Practice. A Critical Analysis*, L.
11. Maslach, C.A. (1994). *Multidimensional Theory of Burnout. Theories of Organizational Stress*, Oxford.
12. Maslach, C.M. (2003). Job burnout: new directions in research and intervention. *Current Directions in Psychological Science*, 12. 189-192
13. Maslach, C. M., Schaufeli, W.B. & Leiter, M.P. (2001). Job burnout. In S.T. Fiske, D.L. Schacter, C. Zahn – Waxler. *Annual Review of Psychology*, 52. 397-422.

Анна Пирожок
КІБіТ

Особливості фінансової сімейної соціалізації

Ключові слова: фінансова сімейна соціалізація, фінансові результати, фінансові переконання, фінансовий досвід, фінансова поведінка, фінансовий сценарій

Вступ

Люди асоціюють гроші з потужними сенсами та емоціями – повага, безпека, любов, успіх (Jenkins et al., 2002), із коштами почуваються автономними й самодостатніми (Vohs, Mead, & Goode, 2006). Звісно, «гроші мають величезний символічний потенціал» (Stanley & Einhorn, 2007, 294). Однак у межах сімейної терапії фінансовому питанню приділяють недостатню увагу. Грошові проблеми посилюються при розгляді їх впливу на родину. Особисті фінансові питання, з якими стикається окремий член сім'ї, позначаються на всіх. Процес навчання та прийняття сприйняття і / або переконання про гроші починається з родини.

Ідея життєвих сценаріїв стверджує, що розвиток особистості у дитинстві формується настановами й атрибутами батьків та інших агентів впливу. Ці повідомлення є внутрішніми та використовуються для визначення ідей того хто ми або ким повинні бути. Приписи й атрибуції, які отримуємо, визначають концепції того, що означає бути щасливим, успішним, невдахою тощо. Після формування сценарії є довгостроковими і роблять свій внесок у рішення, що приймаємо, як концептуалізуємо себе, наші дії та місце у світі (Hart, 2001).

Фінансова соціалізація є процесом, за допомогою якого особи набувають і розвивають навички, знання, ставлення та поведінку щодо фінансових питань

(Gudmunson & Danes, 2011). Вона впливає не тільки на економічну безпеку людини, але й на аспекти особистісного й соціального розвитку, зокрема інтелектуальний потенціал, який стосується здатності особи думати, міркувати та вирішувати проблеми. Тому варто дослідити взаємодію між фінансовою соціалізацією та реалізацією інтелектуального потенціалу.

Зв'язок між двома названими явищами підкреслюється теорією людського капіталу. Згідно з Becker (1993), людський капітал складається з навичок, знань і досвіду, які має особа, що відображає її інтелектуальний потенціал. Фінансові ресурси й можливості для навчання, що сприяють ефективній фінансовій соціалізації, діють як інвестиції в людський капітал, дозволяючи особам розвивати та використовувати свій інтелектуальний потенціал.

Фінансова соціалізація впливає на доступність і доступ до освітніх можливостей в реалізації інтелектуального потенціалу (Kim & Chatterjee, 2013). Ставлення до грошей є значною частиною особистості людини, може бути як джерелом почуття захищеності та комфорту, так і незадоволеності та тривожності. Але гроші та їх значення – тема, яка зазвичай не розглядається в явному вигляді. Значення чи цінність грошей неявно обумовлюється у взаєминах. Основу «що таке гроші» та як їх отримати людина бере в родині.

При розгляді фінансових сценаріїв у межах фінансової терапії слід зазначити, що більшість формується у батьківській сім'ї. За допомогою взаємодії батьків та дітей родина створює невидиме середовище фінансової соціалізації, надаючи молодшому поколінню можливість засвоїти фінансові установки, цінності, знання і поведінку, щоб підготувати до власного фінансового життя (Beutler & Dickson, 2008). Центральним елементом плідного сімейного середовища є потенційний зразок для наслідування батьків, який постає мірою інтерналізації сімейних фінансових відносин, цінностей, норм, знань і поведінки. Те, що з часом було засвоєно дорослими, розвивається і створює механізми саморегулювання фінансової поведінки, бо вони розвиваються самостійно. Така поведінка може покращити чи обмежити їхнє фінансове благополуччя (Danes & Yang, 2014; Gudmunson & Danes, 2011).

Фінансова поведінка, що виступає результатом фінансової соціалізації, відображає «шаблон фінансових дій, таких як заробляння грошей, форми витрати й заощадження, дарування та благодійність» і «ключові фінансові моменти та прийняття рішень» (Gudmunson and Danes, 2011, 650). Фінансові переконання, знання і здібності тісно пов'язані з фінансовою поведінкою, вказують на безпосереднє зв'язок між фінансовим благополуччям і фінансовими переконаннями, знаннями та можливостями (Gudmunson and Danes, 2011). Ця взаємодія впливає на реалізацію інтелектуального потенціалу, що стає очевидним у здатності особи критично мислити, розв'язувати проблеми та приймати обґрунтовані рішення щодо фінансових сценаріїв.

Метою роботи є *відтворення механізму фінансової соціалізації через формулювання фінансових сценаріїв*: як особа, здібна до розробки та інтерпретації різноманітних фінансових сценаріїв, може використовувати певні навички для кращого розуміння та управління своїми фінансами, що сприяє реалізації її інтелектуального потенціалу.

Методи та матеріали

Для виконання завдання дослідження було проведено інтерпретаційний контент-аналіз відповідей 128 респондентів на відкрите запитання: «Якщо попросити розповісти вашу коротку історію відносин з грошима, як би ви її описали?» Результати було проаналізовано та виокремлено 15 індуктивних категорій, об'єднаних у 4 групи. Вибірка контент-аналізу складала 128 осіб, 115 жінок та 13 чоловіків віком від 25 до 66 років (середній 36,12). Абсолютна більшість респондентів мають вищу освіту – 114 (89%), одружені – 79 (61,7%), є діти – 67 (52,3%). Після формування категорій контент-аналізу та підрахунку згадок кожної з них було проведено подальше студювання і складено матриці даних, зазначена частота згадок та питома вага категорій. Розрахунок питомої ваги категорії проведено за формулою:

$$k = \frac{k_n}{k_0},$$

де k – питома вага, k_n – кількість одиниць аналізу, що фіксують категорію, k_0 – загальна кількість одиниць аналізу.

Оскільки кількість згадок кожної категорії різна, то взаємини їх питомої ваги не лінійні. Для визначення значущості була використана матриця випадковостей за методом Ч. Осгуда: визначено взаємини між категоріями, розглядаючи ймовірність спільних згадок і реальні згадки. Розрахунок ймовірності спільних згадок здійснено за формулою:

$$p = \frac{K_a \cdot K_b}{n},$$

де K – питома вага кожної з категорій, n – кількість вступних контент-аналізу (128 для нашого дослідження).

У результаті порівняння реальних (n) і теоретичних показників (P) згадки отримано значення взаємодії категорій:

- якщо n приблизно дорівнює P , то між категоріями є нейтральний зв'язок, у межах статистичної ймовірності;
- якщо n значно менше P , то категорії не пов'язані або антагоністичні;
- якщо n значно більше P , то в категорій є позитивний взаємозв'язок, вони впливають одна на одну.

Для аналізу патернів взаємодії категорій у дослідженні використовується специфічна форма сімейного сценарію – грошовий. Відповідно до теорії соціального навчання, сімейні сценарії – центральні переконання, які приймаються та поділяються членами родини, визначають спосіб функціонування сім'ї (Nichols & Schwartz, 2009).

Синтез теоретичних і практичних даних дозволив скласти загальну схему «фінансового» сценарію та взаємодії груп категорій (Рис. 1).



Рисунок 1. Схема взаємодії категорій дослідження у межах «фінансового сценарію»

Використовуючи цю схему, було визначено основні завершені фінансові сценарії, які впливають на фінансові результати й реалізацію фінансового потенціалу.

Результати

У результаті проведення контент-аналізу сформовано 15 унікальних категорій, кожна з яких згодом була внесена до ширшої групи (Табл. 1)

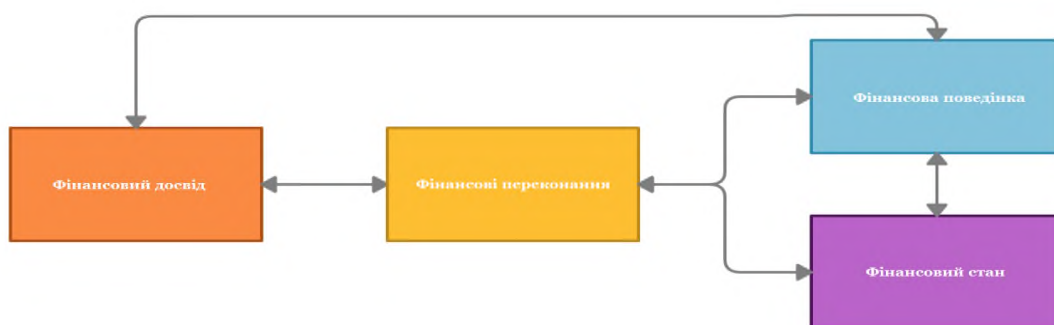
Таблиця 1. Розподіл категорій контент-аналізу за групами

Група категорій	Категорія
Фінансовий досвід	Ранній заробіток; Задоволення від заробітку; Злидні в дитинстві; Нестача грошей; Сімейне Моделювання
Фінансові переконання	Гроші – це зло; Гроші – це стрес; Гроші – це ризик; Гроші – це сором; Гроші – це ресурс
Фінансова поведінка	Витрата; Економія; Накопичення
Фінансовий стан	Задоволеність фінансовим станом; Незадоволеність фінансовим станом

Фінансовий сценарій №1. Нестача фінансових коштів

Категорія «Злидні в дитинстві» позитивно пов'язані з «Нестачею грошей», тобто респонденти з бідної родини більш схильні до того, щоб переживати нестачу фінансів у зрілому віці. Обидві ці категорії пов'язані з переконанням «Гроші – це стрес», оскільки, перебуваючи з дитинства у несприятливому фінансовому середовищі, людина починає формувати психологічне ставлення до грошей як до стресу, що викликає дискомфорт: нестача коштів одразу викликає стрес і гроші є джерелом стресу (Рис. 2).



Рисунок 2. Взаємодія категорій фінансового сценарію «Нестача фінансових коштів»

Тому розвиток шаблону поведінки «витрата» така: людина сприймає гроші як стрес і прагне якнайшвидше позбутися їх, конвертувавши у щось приємне.

Наприклад, імпульсивні покупки та неконтрольовані витрати, які не дають можливості реалізувати інтелектуальний потенціал.

Фінансовий сценарій №2. Фінансовий достаток

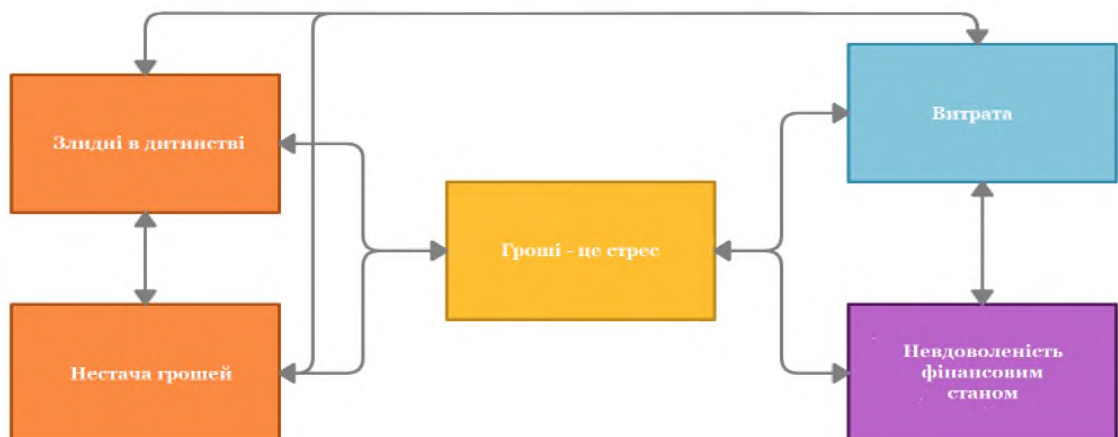
Респонденти, які отримують задоволення від роботи й переконані, що гроші – ресурс. Трактують досить широке, але головне в ньому – інструментальна природа грошей, котрі цінні лише як медіатор, абстрактна свобода і можливість обміну на необхідне. Це зумовлює фінансову поведінку «Накопичення» – контроль над рухом грошей та створення запасу, достатнього для закриття потреб (Рис. 3).



Рисунок 3. Співвідношення груп категорій у фінансовому сценарії «Фінансовий достаток»

Поєднання параметрів забезпечує задоволення своїм фінансовим становищем, що проявляється в можливості конвертації грошових ресурсів у реалізацію інтелектуального потенціалу.

Висновки

Протягом дослідження було розглянуто процес сімейної соціалізації та механізм передачі фінансових переконань, виявлено механізми взаємодії між фінансовими переконаннями і фінансовою поведінкою, вплив інтерпретації фінансового досвіду на формування переконань.

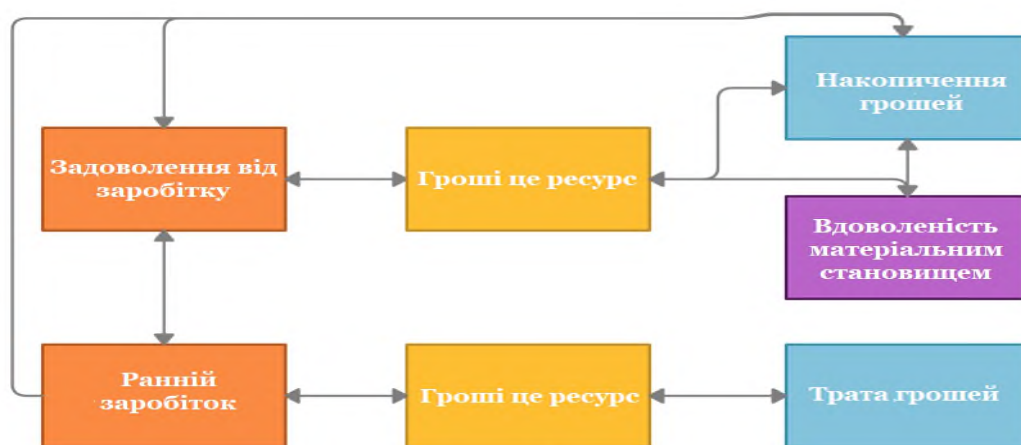
Більшість респондентів асоціюють гроші з відчуттям свободи й незалежності, передусім у прийнятті рішень і діях. Наявність грошей закриває ще одну із потреб людини – почуття захищеності. Хоча тут спрацьовує певний механізм компенсації – гроші самі по собі не гарантують безпеку, а радше прибирають тривогу і занепокоєння. Гроші є універсальною валютою обміну на матеріальні та нематеріальні блага, тому логічно, що індивід асоціює кошти з можливостями отримання благ.

Основними категоріями фінансових переконань є «гроші – стрес» та «гроші – ресурс», кожне з яких формує певний фінансовий сценарій.

Перший сценарій демонструє зв'язок між бідним дитинством і нестачею фінансів у зрілому віці, коли відмінністю сформованого переконання від об'єктивної реальності через відсутність грошей стає те, що фактором стресу виступають самі гроші, а не лише їх відсутність, викликаючи фінансову поведінку «витрати», тобто рятування від стресу. Тобто домінує циклічний

процес «відсутність грошей – стрес – отримання грошей – стрес – витрата – відсутність грошей», наслідком якого є незадоволеність фінансовим станом.

Другий сценарій формується на основі переконання, що гроші є ресурсом / інструментом, підтриманого досвідом отримання задоволення від процесу заробітку: раціональне ставлення до грошей, поведінка «накопичення». Оскільки наявність фінансів дозволяє успішно реалізовувати функцію грошей як ресурсу, то респонденти зазвичай задоволені своїм фінансовим добробутом, що сприяє кращому психологічному стану.

Список використаних джерел:

1. Becker, G.S. (1993). Human capital: A theoretical and empirical analysis, with special reference to education. The University of Chicago Press.
2. Beutler, I.F., & Dickson, L. (2008). Consumer Economic Socialization, w: Handbook of Consumer Finance Research, red. JJ Xiao.
3. Bourdieu, P. (1986). The forms of capital. Handbook of Theory and Research for the Sociology of Education. Greenwood.
4. Danes, S.M., & Yang, Y. (2014). Assessment of the use of theories within the Journal of Financial Counseling and Planning and the contribution of the family financial socialization conceptual model. *Journal of Financial Counseling and Planning*, 25(1). <http://doi.org/10.1891/1052-3073.25.1.16>
5. Furnham, A., & Argyle, M. (1998). The psychology of money. Routledge.
6. Gudmunson, C.G., & Danes, S.M. (2011). Family financial socialization: Theory and critical review. *Journal of Family and Economic Issues*, 32(4), 644-667. <http://doi.org/10.1007/s10834-011-9269-9>
7. Hart, K. (2001). Money in an unequal world. *Anthropological Theory*, 1(3), 307-330. <http://doi.org/10.1177/14634990122228590>
8. Huston, S.J. (2010). Measuring financial literacy. *The Journal of Consumer Affairs*, 44(2), 296-316. <http://doi.org/10.1111/j.1745-6606.2010.01170.x>
9. Jenkins, N.H., Stanley, S.M., Bailey, W.C., & Markman, H.J. (2002). You paid how much for that?!: How to win at money without losing at love. John Wiley & Sons.
10. Kim, J., & Chatterjee, S. (2013). Childhood financial socialization and young adults' financial management. *Journal of Financial Counseling and Planning*, 24(1), 61-79. <http://doi.org/10.1891/1052-3073.24.1.61>
11. Lusardi, A., & Mitchell, O.S. (2014). The economic importance of financial literacy: Theory and evidence. *Journal of Economic Literature*. <http://doi.org/10.1257/jel.52.1.5>
12. Nichols, M.P., & Schwartz, R.C. (2009). The essentials of family therapy. Allyn and Bacon Publishers.
13. Stanley, S.M., & Einhorn, L.A. (2007). Hitting Pay Dirt: Comment on «Money: A Therapeutic Tool for Couples Therapy». *Family Process*, 46(3), 293. <http://doi.org/10.1111/j.1545-5300.2007.00216.x>
14. Vohs, K. D., Mead, N. L., & Goode, M. R. (2006). The psychological consequences of money. *Science*, 314(5802), 1154-1156. <http://doi.org/10.1126/science.1132491>

Аліна Піскун КІБІТ

Сенс життя як чинник подолання життєвих криз

Ключові слова: життєва криза, смисложиттєві ресурси, сенс життя, подолання, нормативні життєві кризи, ненормативні життєві кризи, адаптація.

Вступ

Проблема життєвої кризи стосується майже всіх людей у суспільстві. Життєва криза може виникнути через певні зміни (втрата родича, коханого, домівки або роботи, розлучення, хвороба, переїзд в нове місце проживання), що часом зумовлюють стрес, тривогу, депресію, невпевненість у своїх здібностях і можливостях, викликаючи проблеми із психічним здоров'ям.

Питання життєвої кризи потребує уваги і вивчення з боку психологів та інших спеціалістів, які можуть допомогти людям пережити труднощів та розв'язати проблеми, адже в сучасному світі швидкість змін зростає, ризики втрати роботи, здоров'я через терористичні напади, війну, природні катаклізми та інші негативні події стають реальнішими.

Методи та матеріали

Життєві кризи – це складна життєва колізія, коли людина зіткнулася з несподіваною ситуацією, що викликає сильні емоції та потребу в розв'язанні проблеми (втрата роботи, розлучення, смерть близької людини, хвороба, фінансові проблеми, травми). Протікання кризового процесу можна умовно поділити на кілька етапів, кожен з яких має свої особливості (відповідний зміст і форма поведінкових реакцій): перший – початковий, другий – накопичення напруги, третій – критичний або інтенсивних переживань, четвертий – період виходу і стабілізації, коли приймаються рішення.

Основні ознаки життєвої кризи такі (Титаренко, 2005):

- почуття розлучення, роздратування, тривоги, страху;
- зміна настрою, втрата інтересу до раніше улюблених речей та діяльності;
- зміна сну й апетиту;
- переживання вини та жалості до себе;
- проблеми з концентрацією уваги та прийняттям рішень.

Життєві кризи можуть виникати в різні періоди та бути складними для переживання. Проте проходження через них допомагає людині знайти нове осмислення себе і своїх цінностей, підвищити рівень самооцінки.

Результати

Життєві кризи поділяються на нормативні та ненормативні (Титаренко, 2007). Нормативні кризи є очікуваними та передбачуваними періодами у житті людини, пов'язані зі змінами в ролях, статусі, відповідальності й вимогах, які виникають на певних етапах життєвого циклу (дорослість, одруження, народження дитини, вихід на пенсію). Ненормативні кризи постають неочікуваними й непередбачуваними ситуаціями, які можуть виникнути будь-коли, пов'язані зі здоров'ям, смертю близької людини, втратою роботи,

розлученням або іншими негативними подіями, що часто супроводжуються високим рівнем стресу й емоційних переживань та вимагають професійної допомоги для їх подолання. Нормативні та ненормативні кризи є складовими життєвого процесу людини. Кожна криза може викликати різні рівні стресу та емоційних переживань. Водночас вони виступають важливими можливостями для особистісного зростання і розвитку, аби людина змінилась і адаптувалась до нових ситуацій (Титаренко, 2007).

У стані кризи спостерігаються дві взаємопов'язані суперечливі тенденції. З одного боку, існує консервативна здатність отримувати якісні зміни, позитивні та негативні. З другого боку, наявні потенційні внутрішні можливості подолати стримування, ідучи на новий рівень життя, навіть за певних втрат і страждань. Переважання однієї з цих тенденцій суттєво залежить від випадкового флуктуаційного впливу в кульмінаційний момент кризових переживань (Титаренко, 1997). Дослідник Ф. Василюк підкреслює: люди переживають і долають кризові ситуації по-різному, що залежить від їхнього «типу життєвого світу». Кожна особа має тісний зв'язок зі своїм життєвим світом, оскільки ніколи і ніде не можна зустріти живу істоту, яка була би поза цим зв'язком, що складається із двох аспектів: зовнішнього світу, який може бути легким (є гарантії забезпечення) чи важким (відсутність гарантій); внутрішнього світу людини, який може бути простим (одна актуальна потреба) чи складним (одночасно декілька актуальних потреб). Життєва криза не є лише «поворотним пунктом життєвого шляху», а постає інтерпретацією, яку роль особа дає певній події, розглядаючи її ключовою в житті. Ця ідея проявляється у відмінностях у «життєвих ставленнях» різних людей. Оскільки «життєвий шлях особистості складається залежно від здатності людини подолати труднощі, обставини і саму себе», то виникає розмаїття стратегій впорядкування складних життєвих умов, тобто різних життєвих стратегій.

Основою формування життєвих стратегій постають ціннісні орієнтації особи, які формують дії, роздуми і міркування, забезпечують життєдіяльність, є вихідною точкою для адаптації до змінних умов шляхом розвитку нових форм поведінки в критичних ситуаціях. Під впливом кризового періоду, нормативного або ненормативного, виникають особистісні зміни у вигляді нових психічних формацій чи досвіду, зумовлюючи трансформацію психологічної організації людини, її особистісного зростання. Глибинною квінтесенцією ціннісних орієнтацій виступає сенс життя. На думку В. Франкла, людям властива внутрішня потреба мати сенс та ціль у своєму житті, що може бути задоволена через пошук і знаходження смислу в тому, що ми робимо, хто ми, з ким взаємодіємо. Сенс життя можна знайти у трьох основних джерелах: в роботі або творчості, у любові до інших людей та в знаходженні сенсу в стражданні. Дослідник називав свій терапевтичний підхід «логотерапією» і вірив, що здатність відшукати смисложиттєвий ресурс навіть у найважчих життєвих обставинах (життєвих кризах) може допомогти людині знайти мотивацію і задоволення в своєму житті.

Висновок

Смисложиттєвий ресурс – це ресурс, який використовується людиною для того, щоб дати новий сенс життю і визначити свої життєві цілі:

- Цінності та переконання допомагають індивіду зрозуміти, що важливо для нього в житті.
- Інтелектуальний розвиток і креативність допомагають розвивати свої здібності й таланти.
- Емоційна компетентність допомагає розуміти та керувати своїми емоціями.
- Саморозвиток і самоаналіз допомагають розвивати свою особистість, зростаючи як людина.
- Соціальна підтримка і взаємодія допомагають знайти своє місце у суспільстві та взаємодіяти з іншими.
- Релігійні та духовні переконання допомагають знайти сенс життя і зрозуміти, що важливо для людини (Володін, 2012).

Доречно виокремити ресурси, які допомагають людині в життєвих кризах:

- ✓ Фізичні – здоров'я, енергія, стан фізичного тіла, фізичні здібності та навички.
- ✓ Психологічні – любов до себе, самооцінка, впевненість, здатність до адаптації та регулювання емоцій.
- ✓ Соціальні – підтримка близьких людей, комунікація безпосередньо або через соціальні мережі.
- ✓ Культурні – знання, навички та досвід, отримані завдяки освіті, культурі.
- ✓ Економічні – гроші, ресурси для отримання доходу, надання допомоги тощо.
- ✓ Часові – час, що витрачається на роботу, навчання, відпочинок та інші дії.

Ці ресурси можуть взаємодіяти між собою, вплітатися у розвиток людини та впливати на її успіх у різних сферах життя (Жулинський, 2013). Під час подолання життєвої кризи людиною задіюються різні психологічні функції, які допомагають впоратись із кризовою ситуацією, відновити емоційне та психологічне благополуччя:

I. Особиста історія людини створює індивідуальну варіацію відповіді на життєві труднощі, впливає на спосіб рецесії, реагування, адаптації до кризової ситуації. Попередні досвід і набуті навички можуть визначати здатність особи ефективно впоратись із кризою, зрозуміти її причини і знайти шляхи виходу з неї.

II. Зміна ролей пов'язана з потребою переструктурувати самоідентичність, змінити звички, переглянути цілі та плани, цінності, знайти нові можливості, виявити свої потенційні сили і ресурси.

III. Психологічні захисні механізми, як спосіб керування емоційними й афективними станами при виникненні психологічного дискомфорту в життєвих кризах, допомагають впоратись з емоційними переживаннями, загрозами або конфліктами, які виникають через неприємні події.

IV. Соціальна підтримка у зв'язках із родиною, оточенням, участь у громадських організаціях, передбачає наявність розуміння, емоційної підтримки та практичної допомоги.

V. Особистісний контекст, який належить до внутрішнього світу й характеристик особи, охоплює мотиваційні, вольові, рефлексивні, комунікативні аспекти, характеристики активності особистості, пов'язані з відповідальністю і саморегуляцією, що впливають на сприйняття, реакцію та здатність впоратись із кризою.

Список використаних джерел:

1. Володін, П.В. (2012). Сенс життя людини як філософська проблема. *Гуманітарний вісник ЗДІА*, 51. 115-123.
2. Жулинський, М. (2013). Сенс життя у світлі теорії еволюційної свідомості. *Світогляд – Філософія – Релігія*, 4. 33-42.
http://nbuv.gov.ua/UJRN/sfr_2013_4_6
3. Титаренко, Т.М. (1997). Кризова особистість у психолого-антропологічному вимірі. Генеза.
4. Титаренко, Т.М. (2005). Особистісний вибір: психологія відчаю та надії. Міленіум.
5. Титаренко, Т.М. (2007). Життєві кризи: технології консультування. Ч.2. Главник.

Тетяна Пішеніна, д-р екон. наук, проф.
КІБіТ

Посилення професійних компетенцій в умовах трансформаційної економіки

***Ключові слова:** професійні компетенції, трансформаційна економіка, крос-платформне навчання.*

Вступ

Трансформація економіки виступає основою розвитку держави. Залежно від гнучкості й адекватності економічної системи відбуваються еволюційні процеси у галузевих розрізах і змінюються складники економічної системи.

Трансформаційні процеси стають рушійною силою ефективного управління на інституційному, демографічному, соціальному та інших рівнях, особливо в галузі освіти. Зростання поступу змін у бізнес-середовищі зумовлює необхідність посилення професійних компетенцій випускників ЗВО. Тому реалізація сучасних інноваційних форм навчання є найважливішим складником бізнес-освіти.

Методи та матеріали

У КІБіТ разом із традиційними методами навчання студентів запроваджуються інноваційні технології, що значно розвивають hard skills та soft skills. Такі методи стають успішною адаптацією міжнародного досвіду в навчальний процес. При реалізації модульного навчання здійснюється поєднання тематичних блоків (модулів) для вирішення конкретної бізнес-задачі з формуванням певних професійних компетенцій.

Аналіз та обговорення реальних ситуацій дозволяє розвивати практичні компетенції здобувачів освіти і здійснювати моделювання сучасних проблемних

ситуацій в бізнесі для набуття практичних навичок комунікацій. Але диверсифікація професійних компетенцій показує необхідність застосування крос-платформного навчання.

Результати

Зараз більшість студентів обирають дисципліни варіативної частини навчального плану з урахуванням сучасних викликів бізнесу, які суттєво посилюють їх професійні компетенції (проектний менеджмент, цифрова економіка, міжнародні стандарти з менеджменту, логістика тощо). Можливість опанувати складні, однак сучасні дисципліни з використанням ІТ-технологій, поєднання різних інформаційних систем при вивченні спеціальних дисциплін формує основу крос-платформного навчання.

Крос-платформність навчального процесу – це можливість використання ІТ-продуктів для різних предметних галузей, що дозволяє посилювати знаннєвий потенціал і поєднувати різні дисципліни: ІТ і маркетинг, ІТ і менеджмент, ІТ і банківські технології, ІТ і логістику. Коли викладач з великим досвідом та професійними навичками створює таку ІТ-платформу для дисциплін менеджерського напрямку, час підготовки модулів значно збільшується.

Реалізація крос-платформних освітніх модулів можлива тільки при створенні окремої, для кожної дисципліни, операційної системи. Це означає, що для забезпечення ефективного навчального процесу необхідна розробка окремої інформаційної платформи для кожної дисципліни, що передбачає наявність змістовного наповнення дисципліни навчально-методичними матеріалами, відкритість доступу до безперервної комунікації з викладачем, можливість проводити власні дослідження та експериментувати в поєднанні різних змістовних модулів. Складність крос-платформних освітніх технологій пов'язана з тим, що вони орієнтовані на динамічний контент (банківські новітні портали, сучасні концепції менеджменту) – ключовий фактор, який визначає їх успішність. Саме так забезпечуються високі сучасні стандарти бізнес-освіти, адже зазначений технологічний підхід стає невід'ємною частиною сучасного бізнесу, що прагне збільшити свою онлайн присутність.

Висновок

Складна розробка лекційної частини та практичних занять вимагає значної підтримки ІТ-спеціалістів, але при тестуванні такої дисципліни виявляється значно вищий результат посилення професійних компетенцій студентів, оскільки здійснюється взаємодія окремих навчальних модулів, що збільшує витрати часу викладача, проте забезпечує створення високого синергетичного ефекту.

Юлія Полещук

КІБІТ

Проблеми через вживання алкоголю

Ключові слова: свідомість, залежність, втеча від реальності, наслідки, адикція.

Вступ

Експериментування із вживанням різних речовин та зміни своєї свідомості відомі зі стародавніх часів. Сьогодні споживання алкоголю є масовим явищем,

яке поєднують із соціальними категоріями (традиції та звичаї) і громадською думкою та модою, проте воно також пов'язане з індивідуальними психологічними особливостями, сприйняттям алкоголю як «ліків» і зігріваючого напою. Споживання алкоголю в певні історичні періоди набувало різних форм, зокрема релігійні ритуали, терапевтичні методи та елементи людської «культури». Люди часто звертаються до алкоголю, аби відчутти приємний настрій, зняти психічну напругу, заглушити втому чи моральне незадоволення, втекти від реальності нескінченних турбот і переживань, подолати психологічні бар'єри та встановити емоційний контакт, а для інших, особливо неповнолітніх, алкоголь розглядається засібом самоствердження і показником «мужності» чи «дорослості».

Вживання алкогольних напоїв є однією з найгостріших проблем сучасного суспільства, яка набуває тотально катастрофічного характеру. Поширення вживання алкоголю молоддю, по-перше, пов'язане зі збільшенням його виробництва, по-друге терпимим ставленням населення до сп'яніння, по-третє, з урбанізацією, інтенсифікацією сучасного життя і, безперечно, війною, що зумовлюють виникнення стресів. Незважаючи на широку поінформованість про наслідки вживання алкоголю зростає кількість людей, які охоче звикають до небезпечного пиття ледь не щодня.

Методи та матеріали

Досвід України, Європи, США показав, що медичне лікування, реабілітація, заборона продажу алкоголю після 10 години не вирішують проблеми з викоріненням алкогольної залежності загалом. Натомість соціально-психологічні, медичні, економічні наслідки адиктивної поведінки особистості, що закономірно призводять до незворотніх змін психіки та деградації особистості, перетворилися на загрозу стабільного функціонування сучасного суспільства. Щороку в Україні відбувається омолодження адикції, зокрема й алкогольної. Психотерапевтичні та психосоціальні стратегії лікування залежності в Україні лише починають розвиватися, тому є необхідність у ретельних дослідженнях і розробках. Особливого значення набуває виявлення патопсихологічних симптомокомплексів, що виникають при різних психопатологічних станах і стадіях алкогольної залежності, вивчення психологічних підструктур, які потребують психокорекційного втручання. Не менш важливими залишаються напрями й етапи психокорекції, принципи побудови та створення ефективних психокорекційних програм. Дослідження психологічних характеристик залежних від ПАР має важливе прогностичне значення.

Серед українських дослідників патаннями психоповедінкових особливостей алкозалежних займалися: Лобанов І. Ю. (2019), Шапочка Є. (2019), Литвиненко В. В. (2019), Сідак Л.М. (2019), Гапонов К. Д. (2018), Варяниця А.А. (2018), Маркозова Л. М. (2016) та ін.

Результати

Перший етап емпіричного дослідження полягав у виборі діагностичного інструментарію (опитувальник «Міні-мульти», методика В.В. Бойко та проєктивна методика М. Люшера). Другий етап охопив формування вибіркової сукупності з 56 учасників, з яких 28 перебувають на лікуванні в реабілітаційному

центрі. Третій етап – безпосереднє опитування і діагностика осіб у присутності психолога. Четвертий етап описує обробку і статистичне опрацювання даних, зокрема порівняльний аналіз за допомогою U-критерію Манна-Уїтні. П'ятий етап – інтерпретація результатів та пошук шляхів допомоги особам з алкогольною залежністю. Діагностичний інструментарій: методика В.В. Бойко для визначення типу емоційної реакції та проєктивна методика М. Люшера для аналізу кольорових виборів, дозволяючи оцінити емоційний стан і стабільність індивіда. Також використовувалися математичні критерії (Колмогорова-Смірнова і непараметричний критерій Манна-Уїтні) для обробки й аналізу даних із виявленням відмінностей між групами.

Отже, алкоголізм як соціально-психологічна проблема в суспільстві загалом виступає наслідком дії комплексу соціально-економічних, соціально-психологічних, історико-культурних та інших факторів. Рівень споживання алкоголю більше визначається прийнятими у суспільстві соціокультурними нормами ставленням до нього, ніж біологічними особливостями індивідів, що пояснюється реакцією подолання соціального стресу, породженого соціальними змінами.

Є два рівні алкоголізації: пияцтво й алкоголізм. У психологічному словнику «пияцтво» визначається як ситуаційно обумовлене зловживання алкоголем без появи ознак звикання. В Енциклопедичному словнику із психології та педагогіки дається ширше трактування: «періодичне вживання спиртних напоїв з метою збудження, зняття емоційного напруження і полегшення спілкування, що поступово призводить до формування потреби в алкоголі та психологічної залежності від нього. Пияцтво негативно впливає на працю, здоров'я, добробут особистості та суспільства в цілому». В «Глумачному словнику» наявне інше визначення: «постійне і непомірне вживання спиртних напоїв». Доречно сформулювати робоче визначення: пияцтво – це вживання спиртних напоїв у значній кількості з метою вилучення психоемоційної напруги, без ознак залежності, але яке поступово її зумовлює.

З медичного погляду, алкоголізм – хронічне захворювання, що характеризується непереборним потягом до спиртних напоїв; хвороба, що характеризується патологічною залежністю від спиртного з поступовою соціально-моральною деградацією особистості. Надмірне вживання алкоголю згубно впливає на здоров'я, працю, добробут і моральні основи суспільства.

Розроблена з урахуванням клінічних, психологічних, юридичних та інших критеріїв, найбільш поширеною є класифікація людей, що вживають алкоголь, згідно з якою виокремлюють 4 групи:

- 1) вживають алкогольні напої;
- 2) помірно вживають алкогольні напої (безпроблемне пияцтво);
- 3) зловживають спиртним (поява проблем, пов'язаних із пияцтвом, у родині чи на роботі), але без ознак алкогольної хвороби;
- 4) хворі на алкоголізм.

Також розрізняють:

- епізодичне вживання алкоголю;
- зловживання алкоголем або звичне пияцтво, яке може перерости в алкоголізм: часте вживання спиртних напоїв (від одного до кількох

разів на тиждень) або, хоча і рідкісне, але в значній кількості (більше 200 мл.);

- алкоголізм – хронічне захворювання, що характеризується патологічним (непереборним) потягом до спиртних напоїв.

Поняття «зловживання алкоголем» поєднує пияцтво й алкоголізм. Хронічний алкоголізм – захворювання, обумовлене систематичним уживанням спиртних напоїв і фізичної та психічної залежності від алкоголю, формуванням абстинентного синдрому і розвитком ознак алкогольної деградації, постає не тільки медичною, а й соціальною проблемою. Специфіка пияцтва й алкоголізму як форми девіантної поведінки полягає в тому, що ці явища виступають каталізатором, який сприяє прояву інших видів соціальних відхилень: злочинності, адміністративних правопорушень, соціального паразитизму, самогубств, аморальної поведінки тощо.

Особливої гостроти в сучасних умовах набуває алкоголізація молоді. Середній вік початку вживання алкоголю становить 13 років. Якщо у дорослої людини перехід від п'янства до алкоголізму займає 5-10 років, то у підлітка формування хронічного алкоголізму відбувається в 3-4 рази швидше, що пов'язано з анатомо-фізіологічною будовою молодого організму. Вживання алкоголю спотворює та ускладнює розвиток особистості, адже навіть малі дози шкодять індивіду і суспільству. Доведено, що систематичний прийом понад 20 гр алкоголю на добу може супроводжуватися алкогольним отруєнням

Фахівці ВООЗ виокремлюють три основні види наслідків пияцтва та алкоголізму:

I. Проблеми для того, хто п'є: короткочасні функціональні розлади та втрата самоконтролю; агресивність; нещасні випадки; настання адміністративної відповідальності за перебування у нетверезому вигляді у громадських місцях; отруєння алкоголем. Наслідки тривалого непомірного вживання: розвиток цирозу печінки, деяких видів раку і серцево-судинних захворювань, недостатність харчування, довгострокові функціональні розлади, втрата самоконтролю і працездатності, розвиток алкоголізму й алкогольних психозів, рання смерть або самогубство;

II. Проблеми для сім'ї людини, яка зловживає спиртним: конфлікти, невиконання подружніх, батьківських і материнських обов'язків; втрата поваги; матеріальні труднощі; неправильне виховання та юнацький алкоголізм серед дітей алкоголіка; злочинність.

III. Проблеми для суспільства: порушення громадського порядку; дорожньо-транспортні пригоди; нещасні випадки; зниження продуктивності праці та прогули; економічний збиток, пов'язаний із витратами на лікування і допомогу з непрацездатності; витрати на охорону правопорядку.

Перший ознака алкоголізму – потяг до спиртного, який п'ючі люди часто заперечують і стверджують, що п'ють, як усі (на свята, з друзями, під час важких стресів, зняти втому), але це найраніша і найстійкіша ознака алкоголізму (фундамент захворювання), котру можна виявити за такими ознаками:

- ✓ Велика кількість приводів для вживання алкоголю: кінець робочого тижня, перша зарплата, аванс, розслабитися, відрядження. Поступово коло спілкування змінюється, з'являються нові люди, як правило,

любителі випити (заміна друзів, що не п'ють). Вдома поступово з'являються запаси алкоголю із мотивацією: несподівано прийдуть друзі і треба чимось пригощати. Особа вже не представляє спілкування без алкоголю.

- ✓ Зміна поведінки: людина, яка зловживає, помітно веселіє, пожваблюється, починає метушитися, намагається швидше закінчити зі справами, щоб скоріше сісти за стіл і випити. Усі дії показують, що вона перебуває в передчутті.
- ✓ Позитивне ставлення до всього, пов'язаного з алкоголем. Пияцтво оцінюється лише з позитивного боку, перешкоди пияцтву – з негативного. Людина, яка п'є, не любить розмов із рідними щодо регулярного пияцтва, жорстко відстоює свої права на випивку, агресивно реагує на докори, часто влаштовує скандали.
- ✓ Психологічний та фізичний комфорт. Саме в стані алкогольного сп'яніння, а не за тверезості, особі наче стає добре.
- ✓ Поява системи виправдань. Доказами користі алкоголю виступають такі висловлювання: алкоголь у малих дозах радять лікарі, алкоголь знімає почуття втоми й емоційну напругу, алкоголь підвищує працездатність; наведення позитивних відгуків та відкидання негативних; прагнення переконати оточення у своїй правоті.
- ✓ Перебудова життєвих цінностей та моральних принципів: усе, що сприяє випивкам, оцінюється тільки позитивно, а те, що перешкоджає, – різко негативно. Робота, сім'я, діти, сімейні обов'язки заважають випивати і стають тягарем.
- ✓ Відсутність самокритики: більшість алкоголіків не вважають себе алкоголіками, відкидають будь-які натяки на те, що пияцтво змінило їх життя на гірше.

Висновок

Алкоголізм і пияцтво є складними медичними та соціальними проблемами, які потребують негайного уваги й комплексного підходу. Хронічний алкоголізм викликає фізичну і психічну залежність, що призводить до серйозних наслідків для здоров'я та соціальної адаптації. З соціального погляду, ці проблеми сприяють девіантній поведінці, злочинності та соціальній деградації. Особливо тривожним є розвиток алкоголізму серед молоді.

Для подолання пияцтва й алкоголізму необхідно посилення превентивних заходів, ефективна медична підтримка та психосоціальна реабілітація. Важливо розвивати освітні програми, спрямовані на формування здорового способу життя і попередження шкідливих звичок, забезпечувати доступ до якісної медичної допомоги та психологічної підтримки для осіб з алкогольними проблемами.

Список використаних джерел:

1. Петров, І., & Коваленко, В. (2020). Психологічні наслідки вживання алкоголю. *Психологічний журнал*, 35 (2). 45-57.
2. Шевченко, О., & Іванова, Т. (2021). Соціально-культурні чинники алкогольної залежності в Україні. *Наукові дослідження в Україні*, 10 (4). 123-134.
3. Atiel, M. (2012). Title of the source. *Journal Name*, 56 (1). 78-89.

<https://doi.org/10.1000/j.jn.2012.01.001>

4. Brown, A., & Williams, K. (2017). Behavioral changes due to alcohol consumption. *Journal of Behavioral Studies*, 29 (4). 333-345.
<https://doi.org/10.1080/10835621.2017.1095548>
5. Clark, H., & Davis, M. (2022). Long-term psychological effects of alcohol addiction. *Journal of Clinical Psychology*, 38 (5). 401-412.
<https://doi.org/10.1002/jocp.2123>
6. Green, M., et al. (2019). Alcohol dependency and its impact on family dynamics. *Family Therapy Journal*, 11 (1). 22-36. <https://doi.org/10.1002/ftj.1112>
7. Helfman, G., & Waisel, L. (2008). Title of the source. *Journal Name*, 34 (6). 456-467. <https://doi.org/10.1016/j.jn.2008.06.001>
8. Miller, D., & Brown, L. (2023). Social and cultural factors influencing alcohol dependence. *Cultural Studies in Alcoholism*, 55 (3). 299-312.
<https://doi.org/10.1016/j.cultstud.2023.02.009>
9. Smith, J., & Johnson, R. (2015). The effects of alcohol on mental health. *Addiction Research*, 45 (2). 200-213. <https://doi.org/10.1016/j.addres.2015.03.001>
10. Thompson, E., & Allen, S. (2021). Neurobiological effects of alcohol abuse. *Neuroscience Journal*, 48 (2), 120-130.
<https://doi.org/10.1016/j.neuroj.2021.04.015>
11. Torrei, M., et al. (1998). Title of the source. *Journal Name*, 12 (3). 123-135.
<https://doi.org/10.1000/j.jn.1998.03.001>
12. White, P., & Black, T. (2020). Psychological disorders associated with chronic alcohol use. *Psychiatry Today*, 67 (8). 555-567.
<https://doi.org/10.1097/psy.0000000000000667>

Валентина Присяжнюк,
магістр соціальної педагогіки

Відновні практики у роботі психолога і фахівця соціальної сфери

Ключові слова: відновний підхід, медіація, кола, групові сімейні наради, форуми громадського правосуддя.

Вступ

Війна має суттєвий вплив на психічний стан всіх людей, навіть тих, які начебто стійко переживають її наслідки. Крім того, психологічна нестабільність зумовлює виникнення значної кількості міжособистісних та міжгрупових конфліктів. За прогнозами Міністерства охорони здоров'я, понад 15 мільйонів українців потребуватимуть психологічної допомоги, підтримки й відновлення.

Методи та матеріали

У даному контексті особливої уваги заслуговує поняття «відновний підхід».

По-перше, відновний підхід є комплексним, системним підходом до вирішення конфліктних ситуацій, який передбачає відновлення порушених конфліктом соціально-психологічного стану, зв'язків і відносин у житті його учасників та їхнього соціального оточення, виправлення спричиненої

конфліктом шкоди; може застосовуватися у випадках конфліктів із законом та в разі міжособистісного непорозуміння.

По-друге, відновний підхід – це теоретичне підґрунтя відновних практик, тобто поєднання цінностей, на яких базується практика; спосіб реалізації цінностей та методів (практичних інструментів, процедур), що використовуються; висвітлення спільних цінностей, принципів і характерних рис різноманітних програм та процесів, які належать до відновних практик. Основними спільними принципами постають чуйність до потреб, повага до прав людини та гендерної рівності. Відновними практиками є такі, що залучають громади або тих, кого стосується окрема ситуація до прийняття відповідного рішення на умовах поваги, розуміння, турботи й відповідальності. Отже, загальними цінностями виступають відповідальність, повага до інших, терпіння, толерантність, стриманість, стресостійкість, уміння слухати та чути інших.

Впровадження у діяльність психологів і фахівців соціальної сфери відновних підходів, навчання відновним практикам клієнтів сприятиме покращенню психологічного мікроклімату, ситуації з дотриманням прав людини та дитини; попередженню правопорушень, насильства, дискримінацій; зміні підходів у реагуванні на конфлікти і правопорушення з адміністративно-каральних на відновлювальні; вирішенню конфліктів без застосування маніпуляцій або сили, відновленню позитивного емоційного та психологічного стану, усвідомленню відповідальності за скоєний вчинок, відповідну конфліктну ситуацію; формуванню відповідальності кривдника (самостійне виправлення негативних наслідків свого вчинку і загладження заподіяної потерпілому шкоди); взаєморозумінню та відновленню стосунків між учасниками конфлікту. Відновні практики мають потужний соціально-педагогічний потенціал і використовуються у закладах освіти з метою навчання здобувачів навичкам розв'язання конфліктів мирним шляхом, зниження конфліктності, профілактики правопорушень, дитячої злочинності, насильства й агресії. Ефективним буде відновний підхід і його практики у роботі з неповнолітніми правопорушниками, щодо яких вони застосовуються.

Результати

До відновних практик, які широко використовуються правниками, психологами й фахівцями соціальної роботи, належать медіація та кола.

Медіація – добровільний і конфіденційний процес, у якому нейтральна третя особа (медіатор) допомагає учасникам знайти взаємоприйнятний варіант вирішення ситуації, що склалася; проводиться за певною процедурою з дотриманням основних принципів, передбачає підписання згоди на участь. Крім того, в Україні діє закон, що визначає правові засади та порядок проведення медіації як позасудової процедури врегулювання конфлікту, принципи, статус медіатора, вимоги до його підготовки та інші процедурні питання. У правовому акті визначено, що медіація – позасудова добровільна, конфіденційна, структурована процедура, під час якої сторони за допомогою медіатора (медіаторів) намагаються запобігти виникненню чи врегулювати конфлікт шляхом переговорів.

Якщо медіації потрібно спеціально навчатись, то використання тематичних кіл, кіл примирення, кіл психоемоційної підтримки можливе без сертифікації.

Важливою умовою є наявність базових навичок, про які йшлося раніше (толерантність, відповідальність, терпіння, повага, стриманість, стресостійкість, уміння слухати й чути інших).

Кола – відновна практика, протягом якої проводиться зібрання людей, зацікавлених у вирішенні певної проблеми чи суперечки в атмосфері рівності та довіри, взаємоповаги й турботи, оскільки кожен має змогу бути почутим і висловити власну думку. Батьківщиною кола вважають Північну Америку, насамперед США та Канаду: корінні народи розв'язували суперечки та проблеми, сідаючи в коло для відкритого спілкування. В Україні теж існував досвід проведення кіл за трипільської культури, а згодом – на Запорізькій Січі. Залежно від мети проведення процедура називається «коло прийняття рішень», «коло примирення», «коло підтримки», «коло формування цінностей», «тематичне коло», «коло зцілення» тощо.

Варто виокремити особливості та складники зазначеного групового обговорення:

- ведучий («хранитель кола») – особа, яка інформує учасників про правила, формулює питання для обговорення, слідкує, щоб громада дотримувалась процедури, та відповідає за забезпечення атмосфери взаємоповаги, підтримки й толерантного ставлення;
- мовник – символічний предмет, що передається від одного учасника до іншого та дає право говорити; укладачі проекту «Шкільні служби порозуміння» пропонують використовувати братину – невелику керамічну, дерев'яну або металеву чашу, оскільки вона має українське коріння та духовно єднає з предками;
- символічний ритуал відкриття і закриття кола: учасники на початку та у кінці підіймалися, направляли ліву долоню до сонця, а праву до землі, бралися за руки, разом вимовляли слово «МИР», що символізувало єдність і мирне вирішення питання.

З козацьких часів збереглися правила проведення кола, яких дотримуються досі:

- «Мовник» / братина завжди рухається за сонцем.
- Говорити має право той, хто тримає в руках «мовник», або учасник, якому дозволив виступити ведучий.
- Коли «мовник» потрапив до учасника, однак він не має що сказати, то може зберігати мовчання, братина передається далі.
- Мовити потрібно «від серця», чесно та відверто, поважаючи присутніх, стисло й лаконічно, дотримуючись теми.
- Жоден з учасників не має права висловитись та піти, доки триває коло.
- «Мовник» рухається колом, поки є охочі висловитись.
- Коло завершується тоді, коли братина обійде його, а всі збережуть мовчання.

Менш поширеними відновними практиками є форум громадського правосуддя та групові сімейні конференції (наради).

Форуми (кола) громадського правосуддя передбачають участь у процедурі вирішення кримінального конфлікту представників громади, в якій було скоєно злочин чи правопорушення.

Сімейна групова конференція – розширена зустріч членів родини, друзів та важливих для дитини дорослих. Її суть полягає у тому, що всі ці люди розглядаються експертами у конфліктній ситуації, що склалася. Родина сама розробляє план вирішення проблеми і відповідає за його виконання.

Висновок

Варто підкреслити, що медіація, кола чи інші відновні практики не є панацеєю у вирішенні конфліктів, їх впровадження не зводиться лише до дотримання певних правил. Це має бути кропітка багаторічна робота психологів та фахівців соціальної сфери із формування системи цінностей, способу життя, філософії відновлення, покликана відновлювати не тільки зіпсовані стосунки й підсилювати наявні чесноти людини, а передусім створювати передумови для розвитку та збільшення потенціалу особистості, громади та країни.

Список використаних джерел:

1. Головатий, В., Горова, А., Коваль, Р., Синюшко, М., Семчишин, О., Шидловська, Л. (2009). Стратегії забезпечення життєздатності відновних практик: механізм співпраці правової системи та громади заради суспільної безпеки: посібник. Видавець Захаренко В.О.
2. Закон України «Про медіацію» від 16.11.2021 р. № 1875-IX. Режим доступу: <https://zakon.rada.gov.ua/laws/show/1875-20#Text>
3. Присяжнюк, В.Ю. (2019). Відновне правосуддя та відновні практики. *Соціальний педагог*, 5 (149). 8-9.
4. Присяжнюк, В.Ю. (2018). Психолого-педагогічні детермінанти впровадження відновних практик у діяльність фахівців соціальної сфери. *Вісник Київського інституту бізнесу та технологій*, 3 (37). 56-60.
5. Присяжнюк, В.Ю. (2017). Психолого-педагогічні детермінанти впровадження відновних практик у діяльність спеціалістів психологічної служби професійно-технічних навчальних закладів. *Психологічна служба ПТНЗ: професійні здобутки та перспективи розвитку*. Зб. матер. наук.-практ. конф.
6. Приходько, О. Понад 15 мільйонів українців потребуватимуть психологічної допомоги внаслідок війни. Режим доступу: [https://www.unian.ua/health/ponad-15-milyoniv-ukrajinciv-potrebuvatimut-psihologichnoji-dopomogi-vnaslidok-viyni-moz-11926818.html](https://www.unian.ua/health/ponad-15-milyoniv-ukrajinciv-potrebuvatimut-psihologichnoji-dopomogi-vnaslidok-viyni-11926818.html)
7. Розбудова миру (2016). Профілактика і вирішення конфлікту з використанням медіації: соціально-педагогічний аспект: навч.-метод. посібник. ФОП Стеценко В.В.
8. Шкільна служба розв'язання конфліктів: досвід упровадження (2009). Видавець Захаренко В.О.

Ольга Свердлова
КІБІТ

Стратегії життя як детермінанти успіху на сучасному ринку праці
Ключові слова: життєва стратегія, гнучкість, імпульсивність, стабільність, планування, успіх, ринок праці, довгострокові цілі, адаптація.

Вступ

У світі, який стрімко змінюється, де нові технології та глобалізація створюють виклики й можливості, успіх на ринку праці значно залежить від наших особистих стратегій життя.

Життєва стратегія – це своєрідна соціальна, культурна і психологічна проєкція індивіда на своє майбутнє. Найважливішою передумовою вибору життєвої стратегії є забезпеченість особистості комплексом психологічних ресурсів, зокрема системою ціннісних орієнтацій, необхідних для побудови певних альтернатив вибору.

Доречно проаналізувати дві основні стратегії – планомірну та імпульсивну, їхні характеристики, переваги й недоліки, вплив на професійний розвиток і досягнення кар'єрних цілей; зосередитись на важливості комбінування підходів для максимального використання потенціалу сучасного ринку праці. Планомірна стратегія життя передбачає чітке планування і встановлення довгострокових цілей, що дозволяє досягати стабільності та передбачуваності у професійному житті. Імпульсивна стратегія, навпаки, акцентує увагу на стрімких рішеннях і адаптації до змін, що дозволяє використовувати нові можливості та швидко реагувати на виклики.

Наша мета – довести, що кожна стратегія має право на успіх, зрозуміти, як їх комбінування може сприяти благополуччю та які конкретні кроки індивід повинен зробити для того, аби стати більш конкурентоспроможним і успішним у своїй професійній та побутовій діяльності.

Методи та матеріали

Щоб дослідити питання життєвої стратегії респондентів, визначити, яка стратегія їм властива, як людина приймає рішення та організовує життя, було розроблено інтерв'ю для диференціації стратегії життя, застосовано суб'єктивне оцінювання успішності й діагностику суб'єктивного благополуччя. Вибірка опитуваних визначалась серед людей віком від 28 до 63 років – сформовані особистості, які мають певний життєвий та професійний досвід.

Інтерв'ю проводилось онлайн і офлайн у два етапи:

- безпосередньо саме інтерв'ю-опитування респондента;
- самостійне проходження опитування за онлайн-форми на визначення успішності та благополуччя досліджуваного.

Результати

За результатами інтерв'ю можна виснувати, що люди використовують обидві стратегії у відмінному співвідношенні в різних сферах свого життя. Дехто впевнено вдається до планомірної стратегії в професійній діяльності, але імпульсивно приймає рішення в побутовій сфері (наприклад, під час відпочинку) й навпаки.

Планомірна та імпульсивна стратегії мають унікальні переваги та можуть сприяти досягненню кар'єрних цілей залежно від обставин. Планомірна стратегія, заснована на довгостроковому плануванні та стабільності, дозволяє передбачити майбутні події, управляти ризиками й забезпечувати стабільний професійний розвиток. Натомість імпульсивна стратегія акцентує увагу на швидкій адаптації та використанні нових можливостей, що є особливо цінним у динамічному і швидкозмінному середовищі.

Водночас наявні й недоліки. Планомірна стратегія може обмежувати гнучкість і здатність швидко реагувати на зміни, а імпульсивна – призводити до непередбачуваних результатів і підвищеного ризику. Тому найефективнішим підходом є комбінування обох стратегій, що дозволяє знайти баланс між стабільністю і гнучкістю, між довгостроковим плануванням та швидкою адаптацією.

Висновок

Успіх на сучасному ринку праці залежить не лише від вибору стратегії, але й від постійного розвитку професійних навичок, готовності до навчання та відкритості новим можливостям. Гнучкість і адаптивність – критично важливі якості, що дозволяють залишатися конкурентоспроможними та досягати високих результатів.

Тому кожен має знайти унікальний шлях досягнення успіху, враховуючи власні чесноти й недоліки, та специфіку своєї професійної сфери.

Список використаних джерел:

1. Atiel, R. (2012). Career Planning and Success in Dynamic Markets. *Journal of Professional Development*, 18 (4). 321-338.
<https://doi.org/10.1016/j.jpdp.2012.03.005>
2. Brown, A., & Smith, J. (2015). Adaptability and Career Success: A Study of Impulsive Strategies. *Human Resource Management Review*, 25 (3). 287-300.
<https://doi.org/10.1016/j.hrmr.2014.10.001>
3. Davis, K. (2017). The Impact of Long-term Planning on Career Advancement. *International Journal of Career Development*, 22 (2). 165-178.
<https://doi.org/10.1002/cad.2024>
4. Gromov, D. (2016). Стратегії життя в умовах сучасного ринку праці. КНУ.
5. Helfman, Y., & Waisel, A. (2008). Long-term Career Strategies and Their Effectiveness. *Journal of Vocational Behavior*, 73 (2). 248-259.
<https://doi.org/10.1016/j.jvb.2008.05.004>
6. Ivanov, P. (2019). Гнучкість та адаптивність на сучасному ринку праці. ХНУ.
7. Kim, S., & Park, J. (2020). Balancing Planned and Impulsive Strategies for Career Success. *Career Development Quarterly*, 68 (1). 45-61.
<https://doi.org/10.1002/cdq.1224>
8. Lee, T., & Lee, H. (2018). The Role of Flexibility in Career Development. *International Journal of Human Resource Management*, 29 (7). 1134-1150.
<https://doi.org/10.1080/09585192.2016.1194880>
9. Martynova, O. (2014). Розвиток кар'єри: планування та ризику. ОНУ.
10. Smith, L. (2021). Strategic Life Choices and Market Success. *Journal of Employment Studies*, 35 (1). 99-113.
<https://doi.org/10.1080/02642069.2020.1866199>
11. Tarei, A., Cohen, M., & Green, D. (1998). Career Decision Making: Impulsive vs. Planned Strategies. *Journal of Career Assessment*, 6 (1). 85-99.
<https://doi.org/10.1177/106907279800600105>
12. Vlasenko, I. (2015). Планування кар'єри в умовах нестабільності. ДНУ.
13. Williams, K. (2019). The Interplay of Stability and Flexibility in Career Development. *Career Development International*, 24 (3). 215-232.
<https://doi.org/10.1108/CDI-11-2018-0287>

Діана Свинчук,
Даніїл Миценко, канд. пед. наук
КІБіТ

Психологічна підготовка воїнів: сутність, види та методи

Ключові слова: *методи психологічної підготовки, психологічна готовність, психологічна стійкість.*

Вступ

Тривале виконання військовослужбовцями службових обов'язків у складних та екстремальних умовах може призводити до виникнення різних стійких негативних психічних станів: дезадаптація, зниження опірності організму, нервово-психічна перенапруга. Тому проблема формування психологічної готовності військовослужбовців є надзвичайно значущою, оскільки від неї залежить не тільки ефективність службової діяльності, але й їх особиста безпека.

Аналіз бойового досвіду Збройних Сил України свідчить, що результат виконання бойових завдань підрозділами залежить від психологічної готовності особового складу, яка виступає пріоритетним завданням та забезпечується професійним відбором і підготовкою фахівців до ефективної та безпечної діяльності.

Методи та матеріали

Психологічна підготовка – процес формування у військовослужбовців психічної стійкості та психологічної готовності до дій у бою, складних і небезпечних умовах, обстановці, яка різко змінюється, під час тривалої нервово-психологічної напруги, подолання труднощів, пов'язаних із виконанням військового обов'язку як у воєнний, так і в мирний час.

Результати

У дослідженнях виокремлюють три види психологічної підготовки військовослужбовців до бойових дій:

- загальна: у воїнів формується усвідомлення необхідності виконання свого конституційного обов'язку, впевненість у власних силах і бойовій техніці, правдиве уявлення про характер сучасної війни, засоби її ведення, труднощі, які необхідно подолати для перемоги; тісно пов'язана з гуманітарною підготовкою; специфіка діяльності різних видів збройних сил, родів військ потребує її врахування у здійсненні психологічної підготовки – разом із загальними завданнями вирішуються специфічні;
- спеціальна: враховує специфіку роду військ і бойової спеціальності; умови занять характеризуються напруженістю, наявністю елементів

ризиків й раптовості, необхідністю прийняття нешаблонних рішень за обмеженого часу та високої відповідальності;

- **цільова:** слугує для забезпечення вирішення конкретних завдань (маршу, бойового десантування, наступу тощо).

Методи, що застосовуються в процесі психологічної підготовки воїнів є систематизованою сукупністю дій для вирішення визначених завдань або досягнення визначеної мети психологічної підготовки. Їх поділяють на вербальні та практичні. Перші застосовують як переконання (дозволяє військовослужбовцям усвідомити соціальні й військово-професійні вимоги, перетворити їх на мотиви службової діяльності), психологічне консультування (сприяє усвідомленню воїном ситуації, висвітленню причин, актуалізації додаткових сил і резервів для її подолання), навіювання (спрямоване на підсвідомість і некритичне сприйняття інформації). Другі передбачають моделювання психологічних факторів (чинників) бою; тренування на спеціальних тренажерах та імітаторах, подолання смуги перешкод, завалів, спеціальні спортивні ігри; психологічні вправи для розвитку пізнавальних, емоційних і вольових рис; застосування методів аварійних ситуацій (створюються штучно, аби викликати стрес різних ступенів у військовослужбовців), стресових впливів та вольової регуляції.

Одним із головних завдань психологічної підготовки воїнів є формування психологічної готовності до бою, згодом – підрозділу до негайних бойових дій. Ознаки психологічної готовності воїна до бою:

- відсутність метушні або замкнутості,
- розважлива, рівна поведінка; чітке,
- безпомилкове виконання наказів і команд;
- нормальний фізіологічний стан (частота пульсу, дихання, колір обличчя тощо).

Рівні стану психологічної готовності до бою:

- **низький:** воїн невпевнений у собі, відсутнє прагнення до протиборства, нерішучий, надмірно метушливий або замкнутий, припускається помилок при виконанні найпростіших команд;
- **середній:** поєднання впевненості в собі та інших з недостатнім прагненням до протиборства й рішучих дій; воїн допускає незначні помилки при виконанні команд, фізіологічний стан близький до норми;
- **високий:** бажання боротьби, відсутність сумнівів, прагнення випробувати себе, домогтися перемоги над противником.

На високому рівні психологічної готовності воїн довго перебувати не може, спрацьовують захисні механізми психіки та фізіології людини. Тому важливо військовослужбовцям уміти підтримувати в себе та інших перед боєм середній рівень, а при переході до бойових дій домагатися високого рівня психологічної готовності.

У процесі бойового навчання кожен воїн повинен активно удосконалювати свою професійну і психологічну підготовку. Ефективним засобом підготовки до бою постає уявне промовляння послідовності власних дій: спочатку в уповільненому, безпомилковому, а потім зростаючому темпі. Коли військовослужбовець подумки вживається в обстановку настільки, що мимоволі

починає робити рухи, це засвідчує встановлення міцного зв'язку між свідомістю та дією.

Висновок

Допомога ЗСУ стала сьогодні важливою складовою життя кожного свідомого українця. Розробка нових методик та практик, що дозволять підвищити ефективність психологічної підготовки воїнів є, на нашу думку, тим внеском який має зробити вітчизняна психологія у нашу спільну перемогу!

Список використаних джерел:

1. Формування психологічної готовності військовослужбовців військової служби за контрактом до виконання завдань за призначенням під час бойового злагодження. (2021). 7БЦ.
2. Методичні рекомендації щодо проведення психологічної підготовки особового складу збройних сил України. (2012).
https://www.mil.gov.ua/content/social_adaptation/psychological_preparation
3. Уманець Г. В. Фактори негативного впливу на психіку військовослужбовців під час ведення бойових дій. https://nuczu.edu.ua/images/topmenu/kafedry/kafedra-viiskovoi-pidhotovky/distant_content/T_4_PZ_2.pdf.
4. Психологічна підготовка (теоретичний аспект): навч.-метод. посіб. (2010). АСВ.
5. Бойко, В. (2017). Психологічна підготовка військових фахівців у конфліктах сучасності. *Військова освіта*, 2. 19-27. http://nbuv.gov.ua/UJRN/vios_2017

Наталія Слободянюк
КІБіТ

Роль емоційного інтелекту в реалізації особистісного потенціалу людини
Ключові слова: емоційний інтелект, потенціал, розвиток особистості, самореалізація.

Вступ

Кожній людині протягом життя хочеться максимально реалізувати свої можливості. Тому індивід постійно перебуває в пошуку себе, що проявляється в різних сферах діяльності, навчанні, відвідуванні різноманітних тренінгів, курсів.

Кожна людині має закладений потенціал, який в процесі її зростання та формування розкривається і набуває рис конкретних якостей, вмінь і навичок. Важливо розпізнати свої таланти, здібності та правильно їх використовувати.

Потенціал – здатність людини множити свої внутрішні можливості, розвиватися, бути продуктивною, ефективно взаємодіяти з іншими людьми та навколишнім світом. Вивченню процесу розвитку особистості присвятив праці відомий німецький соціолог Е. Фромм: кожна людина по-своєму унікальна, а реалізація свого внутрішнього потенціалу і розвиток особистості є головною метою кожного з нас.

Методи та матеріали

Проблема потенційних можливостей особистості та їх реалізації в діяльності розглядається в роботах таких учених: Б.Г. Ананьєв, Г.О. Балл, Л.С. Виготський, В.В. Давидов, Д.Б. Ельконін, О.М. Матюшкін, В.М. Мясіщев, Б.М.

Теплов. Науковці досліджують питання ролі задатків і здібностей людини, зокрема когнітивного та емоційного інтелекту в повноті проявлення закладеного природою потенціалу. Чимало вчених розглядають потенціал особи як ресурс, який реалізується в передбачуваних і непередбачуваних ситуаціях (Собченко, 2010; Носенко, 2012; Ракітянська, 2019; Коханова, Столярчук, 2021). У змістовному плані потенціал розкривається через характеристику моральних, естетичних, інтелектуальних цінностей із виокремленням таких структурних компонентів: пізнавальний (сфера пошуку істини), моральний (сфера пошуку добра), естетичний (сфера пошуку краси), для студіювання котрих доцільно використати методику багатофакторного дослідження особистості Кеттелла 16PF, самоактуалізаційний тест, інтерв'ювання.

Результати

Зазначену закономірність можна яскраво відстежити на прикладі сучасних подій в Україні: через кризові обставини люди починають проявляти свої приховані здібності й таланти (зокрема у служінні громаді), впливаючи на власний розвиток і поступ всього світу. При цьому одним з основних інструментів служіння людству є саме емоційний інтелект особи, ціннісний вплив якого можна побачити в будь-якій сфері життєдіяльності. Питання значимості емоційного інтелекту в подоланні складнощів соціального життя, набуття лідерських якостей чи кар'єрного зростання, що мають важливе значення в професійній діяльності, порушували Д. Гоулман, А. Сергієнко, І. Ветров; зв'язок із соматичним здоров'ям аналізував Д. Гоулман (роль емоційного інтелекту в подоланні стресових реакцій, його вплив на кровоносну, імунну, ендокринну систему людини); взаємодію з психологічним здоров'ям, окрім Д. Гоулмана, досліджували Н.І. Буркало, Л.М. Ракітянська, висвітлюючи аспекти профілактики психічних розладів; проблему зв'язку характеру взаємовідносин висвітлено в роботах Гарднера (як емоційний інтелект впливає на розуміння людиною власних почуттів та емоцій інших, на рівень комунікації та здатність будувати позитивні стосунки).

Емоційний інтелект проявляється через спроможність людини відстежувати й ідентифікувати свої емоції та почуття інших, використовувати емоційну сферу для керування мисленням і поведінкою, активізувати мотивацію попри можливі провали, наполегливо прагнути досягти мети, стримувати пориви ситуативних бажань і відкладати отримання задоволення, контролювати настрій та не давати стражданням блокувати здатність аналізувати, співпереживати, сподіватись (Буркало, 2019). Неконтрольовані емоції викликають напруження і стрес, роблять людину вразливою, тривожною, можуть призвести до депресії чи інших психічних / соматичних захворювань. Здатність розуміти власні чуття і емоційний контроль зберігають психічне здоров'я, захищають особу від ізоляції та ризиків самотності, підвищують рівень психологічного благополуччя (Гоулман, 1995).

Соматичне, психічне здоров'я та соціальний добробут людини є критеріями її повного здоров'я. Зосереджуючи увагу на темі здоров'я, вчені з'ясували: особистість може впливати на свої стани, зокрема, розвиваючи емоційний інтелект, що почасти зумовлений генетично. Здатність до повноти використання цього потенціалу активізується ще в дитинстві, але значну частину

якостей людина здатна розвивати протягом життя. При свідомому спрямуванні зусиль на поступ, емоційний інтелект піддається цілеспрямованому тренуванню, де відіграє значну роль соціальне середовище (Савченко, 2021).

Дані свідчать: люди, які вправно розуміють свої емоції та вміють керувати ними, розпізнавати почуття інших та користуються цим – мають перевагу в будь-якій сфері життя (інтимній, побутовій, діловій). Тобто індивіди з добре розвиненим емоційним інтелектом будуть доволі успішними та мають високий рівень задоволеності життям, адже беруть під свій контроль емоційні прояви і схильності розуму, забезпечують високу продуктивність праці. Особи, які не можуть встановити хоча б відносний контроль над емоціями, зрощують внутрішній конфлікт, внаслідок чого падає здатність ясно мислити, знижується зосередженість на діяльності.

Емоції необхідні нам для прийняття рішень, бо вказують потрібний напрям, коли безстрашно логіку можна використати якнайкраще. У взаємодії чуттів із думками емоційна складова керує нашими рішеннями, включає чи виключає мислення та виокремлює певні когнітивні конструкти (Ракітянська, 2019). Наприклад, зберігаючи спокій та рівновагу, ми ніби заражаєм інших тим самим, а навичка емпатії дозволяє зрозуміти емоційний стан оточення і демонструвати це розуміння у формі співпереживання і співчуття.

Найвищий рівень сформованості емоційного інтелекту відповідає найвищому рівню розвитку внутрішнього світу людини, базується на наявності у суб'єкта відповідних добродійних настанов щодо можливих для нього особисто альтернатив поведінки у конкретних ситуаціях життєдіяльності, які відбивають індивідуальну чітко усвідомлену систему цінностей. Такий етап розвитку емоційного інтелекту характеризується гармонійним співвіднесенням внутрішнього і зовнішнього (Білозерська, 2021). Вибір характеру поведінки, адекватної ситуації, здійснюється без надмірних зусиль волі, оскільки відображає систему соціальних навичків, які сформувалися під впливом переконань на рівні свідомості, – це властиво самореалізованим особистостям, незалежним у своїх вчинках, які керуються власними цілями та переконаннями, мотивуються за покликом серця.

У процесі дослідження було визначено, що для самоактуалізації необхідно розвивати такі характеристики емоційного інтелекту: прийняття людської природи як природнього прояву, здатність виражати свої почуття і спонтанність, самоприйняття, гнучкість поведінки, прийняття агресії та контактність; впевненість в собі – могутня внутрішня сила і корисна звичка, що виражається у позитивному сприйнятті себе та своїх можливостей.

На основі власних спостережень і джерел розроблено дієві кроки для підвищення рівня емоційного інтелекту, сформовано такі психологічні рекомендації:

- ✓ Відчуй себе на місці іншого (усвідомлення психологічного стану співрозмовника дозволяє зрозуміти почуття і вчинки оточення).
- ✓ Визначай та озвучуй свої та чужі емоції (аналіз почуттів виявляє власні емоційно слабкі місця – ведення щоденника настрою, в якому щодня фіксуються зміни, емоції під час та після подій, зустрічей, розмов, культурних заходів, нових знайомств, що допомагає виявити

характер впливу подій, розплутати клубок суперечливих почуттів, відстежити, які негативні емоції домінують у житті, підібрати конструктивний вихід виявленим почуттям. Розуміння власних емоцій допоможе у розумінні чужих емоцій та розпізнаванні їх у вербальних та невербальних проявах).

- ✓ Розширюй кругозір (важливо читати художні книги та мемуари, дивитися художнє та документальне кіно, цікавитися наукою, подорожувати, займатися самоосвітою, відвідувати курси, тренінги для розширення уявлення про відмінності різних людей, різні таланти і прагнення).
- ✓ Думай на випередження (ефективно розставляти пріоритети та цілі, стратегічно розподіляти власні ресурси й розпланувати тактику найближчих дій, відчувати спокій та стабільність, підвищувати стресостійкість завдяки стабільному контролю).

Висновок

Реалізація особистісного потенціалу та особистісний розвиток є провідною рушійною силою нашого життя, в якому інструментом реалізації стає емоційний інтелект, що відповідає за емпатію, усвідомлення власних і чужих емоцій, вміння керувати чуттями, мисленням, поведінкою, дозволяє набути навички міжособистісного спілкування, виробити мотивацію для досягнення мети. Аби розвинути емоційний інтелект, потрібно виховувати в собі впевненість, позитивне сприйняття світу й оточення, гнучкість поведінки, що забезпечить успішну адаптацію у мінливому сьогоденні. Гармонійний прояв зазначених здібностей позитивно впливає на самореалізацію людини в особистому та професійному житті й на рівень задоволеності власним буттям.

Список використаних джерел:

1. Білозерська, С.І. (2021). Особистісний потенціал у структурі особистості викладача. ДДПУ імені Івана Франка https://psych.vernadskyjournals.in.ua/journal/1_2021/17.pdf
2. Буркало, Н.І. (2019). Психологічні особливості емоційного інтелекту. *Психологічний часопис*, 5 (7). 34-49.
3. Коханова, О.П., Столярчук, О.А. (2022). Особистісний потенціал як засіб самореалізації сучасної молоді. *Зб. наук. пр. Інституту психології імені Г.С. Костюка НАПН України*. <http://appsychology.org.ua/data/jrn/v6/i15/22.pdf>
4. Носенко, Е.Л. (2012). Емоційний інтелект як форма прояву важливої складової особистісного потенціалу – рефлексивної свідомості. *Вісник ДНУ. Серія: Педагогіка і психологія*, 18 (9). <https://core.ac.uk/download/pdf/228876194.pdf>
5. Ракітянська, Л.М. (2019). Емоційний інтелект у структурі творчого потенціалу вчителя. Педагогіка формування творчої особистості у вищій і загальноосвітній школах. http://pedagogy-journal.kpu.zp.ua/archive/2019/63/part_2/29.pdf
6. Савченко, І.Є. (2021). Емоційний інтелект як шлях до успіху особистості. Матеріали Всеукраїнської науково-практичної конференції «Інноваційні погляди у майбутнє». https://natc.org.ua/docs/Conferencia/2021/Conferencia_mat_20210518_2.pdf

7. Собченко, О.М. (2010). Здібності у структурі емоційного інтелекту як фактор формування особистості. *Практична психологія та соціальна робота*, 4.
8. Goleman, D. (1995). *Emotional Intelligence: Why It Can Matter More Than IQ*, Bantam Books.
9. Goleman, D. (1998). *Working with Emotional Intelligence*. Bantam Books. <https://dspace.uzhnu.edu.ua/jspui/bitstream/lib/3>

Наталія Соболєва
КІБІТ

Проблема професійної освіти

Ключові слова: профорієнтація, професійний вибір, кар'єра, професійна самореалізація, професійне самовизначення.

Вступ

У сучасному світі досить вагомо постає питання «життєвого успіху» та «успішності в професійній діяльності». Тому дуже важливим є професійне самовизначення, що стосується не тільки реалізації та розкриття особистістю своїх задатків, здібностей і потенціалу, але й необхідності забезпечити собі належний рівень життя. Дійсно, більшу частину життя людина проводить у професійній діяльності, від усвідомленого та правильного вибору залежить її стан і задоволеність життям загалом. Допомогти у цих рішеннях та правильно визначити професійне спрямування покликана профорієнтація

Профорієнтація передусім важлива при первинному виборі професійної освіти в підлітковий та ранній юнацький періоди, проте не менш значущою вона стає у дорослому віці, коли особистість вже набагато краще розуміє себе, свої здібності, схильності й інтереси, викристалізуються її цінності, напрацьовується досвід і навички у діяльності.

Значною проблемою у професійному самовизначенні є позиціонування соціумом, батьками чи педагогами, першого вибору професії та освіти як «вибір на все життя» – ця відповідальність занадто сильно тисне, і за неправильного первинного вибору фаху людині стає складніше в цьому зізнатись і змінити напрям діяльності чи професію. Вкрай важливо передусім отримувати задоволення від діяльності та розкривати свій потенціал. Тож у сучасному світі більшого розвитку набуває профорієнтація дорослих.

Методи і матеріали

Відповідність професійної діяльності дорослих їх типу особистості досліджено із застосуванням таких методик:

- ✓ Авторська анкета щодо освіти та професійної діяльності респондентів.
- ✓ Тест «Професійного типу особистості» Дж. Холланда.

Дослідження складалось із двох частин. У першій частині респондентам пропонувалась створена за допомогою гугл-форм авторська анкета для отримання даних про їх освіту та професійну діяльність, що містила три розділи:

- Особисті дані: стать, вік та електронна адреса – вихідні біографічні дані, які потрібні не стільки для психологічного аналізу, скільки для загальної статистики; електронні адреси зібрано для відправлення

результатів дослідження і можливості поставити додаткові питання (за потреби).

- Дані про освіту: основна освітня спеціальність, причини її вибору, наявність досвіду роботи за фахом і додаткового фундаментального навчання – дані, необхідні для аналізу відповідності здобутої професійної освіти до професійного типу особистості. Інформація про причини вибору першої фундаментальної освіти зібрана для подальшого дослідження основних критеріїв, які впливали на респондентів при виборі освітнього напрямку в підліткові та ранні юнацькі роки.
- Дані про професійну діяльність: поточна професійна діяльність, перелік попередніх посад і спеціальностей, причини зміни місць роботи та зайнятостей – основний блок анкети, який показує реальну відповідність поточної та попередніх діяльності до професійного типу особистості. Причини зміни місця роботи дають можливість проаналізувати фактори, які вплинули на особистість, її професійний шлях.

У другій частині гугл-форми використовувався опитувальник «Професійного типу особистості» Дж. Холланда, який дозволяє у легкій та доступній формі визначити професійний тип особистості. Згідно з теорією науковця, задоволеність діяльністю залежить від відповідності типу особистості обраній сфері професійного середовища. Здебільшого люди тяжіють до діяльності, яка би відповідала їх цінностям та інтересам, дозволяла розкрити здібності й потенціал. Представники однієї професії за певними психологічними характеристиками є більш-менш однорідними, їх реакція в багатьох ситуаціях подібна. Саме тому в межах однієї професії створюється своє інтерперсональне середовище: одним типам особистості легко пристосовуватись і працювати в подібних середовищах, але важко адаптуватись до інших. Методика дозволяє визначити ключовий тип особистості, зрозуміти, яке середовище є найкращим для людини, визначити «резервні» професії та середовища (Коропецька, 2016).

Дж. Холланд виокремив шість типів особистості:

1. Реалістичний (раціональний): представникам властиві технічні та спортивні здібності, воліють займатися діяльністю, яка має відчутні результати, їх не лякає фізична праця; цікавить робота з технікою, подобається використовувати інструменти та механізми; віддають перевагу речам, а не людям.
2. Інтелектуальний (дослідницький): представники мають наукові, зокрема математичні, здібності та обирають працю наодинці; більше подобається досліджувати і розуміти речі, ніж переконувати інших, займатися вирішенням проблем, вивченням і дослідженням нового, отриманням актуальних знань; мають абстрактне мислення, широкий світогляд, здібності до аналізу та систематизації інформації.
3. Артистичний (художній): представники наділені художніми здібностями, люблять створювати щось оригінальне і мають розвинену уяву; обирають види діяльності, які потребують розвиненого естетичного смаку і творчості; не люблять режиму та формальностей.

4. Соціальний: представникам цікава робота, яка передбачає інтенсивну взаємодію з людьми; подобається емоційно насичена, жвава діяльність, люблять допомагати іншим, навчати й радити; не властива робота з механізмами.
5. Підприємливий (підприємницький): представники мають гарні організаторські, лідерські та ораторські здібності; обирають роботу, пов'язану з переконанням і направленням інших; цінують відносну свободу, самостійність; беруть відповідальність на себе, здатні ризикувати; сміливі, рішучі, ініціативні та підприємливі.
6. Конвенціональний (традиційний): представники володіють математичними й діловодними здібностями; обирають працю в приміщенні та люблять організовувати речі; подобається рутинна, робота за стандартами, чіткі правила і вказівки до виконання; властива точність, посидючість і акуратність; робота з цифрами, обробкою інформації, документами; прагнуть не мати частого спілкування та не хочуть керувати іншими людьми, нести за них відповідальність.

Опитувальник дозволяє достатньо точно визначити чільний професійний тип особистості, оскільки аналізує не тільки вподобання та інтереси, але й здібності, вміння і навички особистості; є легким у заповненні, мінімізує втому та ризики не завершити його проходження респондентами. У дослідженні взяли участь 119 осіб віком від 19 до 61 року.

Результати

У результаті проведеного дослідження виявлено досить низьку відповідність між професійним типом особистості та вибором професійної освіти і професії загалом.

Застосувавши частотний розподіл, встановлено: більшість досліджуваних (32%) обирали освітні напрями, що належать до «конвенційного» типу, через ситуацію на ринку праці та популярність економічних спеціальностей; основним критерієм вибору освітньої спеціальності у молодому віці є «порада батьків» (25%) сумарно з такими зовнішніми факторами, як «перспектива працевлаштування» і «зміг / змогла поступити» – ці фактори відіграли у 55% опитаних провідну роль при виборі освіти, що могло спричинити некоректний вибір молодого людиною свого освітнього напрямку, який не відповідає типу особистості. Водночас 42% досліджуваних обирали освітню спеціальність, орієнтуючись на «відповідність своїм схильностям та здібностям» і «цікава мені особисто» – великий відсоток тих, хто базувався на своїх внутрішніх відчуттях та особистісних властивостях.

Подальший аналіз даних показав, що найбільша частина наших досліджуваних (77%) зайнята у професійній діяльності «соціального», «інтелектуального» та «підприємницького» типів, адже зараз (через пандемію, війну та інші зовнішні фактори) цінуються спеціальності з можливістю онлайн-доступу. Саме такі типи професійної діяльності можуть працювати віддалено. Додатково, в межах емпіричного дослідження, отримано частотний розподіл за професійним типом особистості та визначено, що найбільше серед вибірки особистостей «Соціального» та «Підприємницького» типів (22% і 19%

відповідно). Це можна пояснити сучасною направленістю на роботу з людським фактором і економічні (підприємницькі) зв'язки.

Крос-табуляційний аналіз встановив статистично значимий помірний зв'язок тільки між «Реалістичним» професійним типом особистості й вибором відповідної освітньої спеціальності, між «Інтелектуальним» професійним типом особистості та вибором відповідної освітньої спеціальності. Молодь, обираючи освіту, не слідує за своїм покликанням. Тому під час навчання у вищому закладі освіти більшість студентів починає демонструвати падіння навчальної мотивації – відчувають, що навчаються не тому, до чого насправді мають хист.

Було виявлено статистично значимий помірний зв'язок між «Соціальним» професійним типом особистості та поточною (останньою) професійною діяльністю. В генеральній сукупності частіше знаходять своє професійне покликання саме особистості «Соціального» типу, оскільки вони характеризуються розвиненими навичками саморефлексії, що сприяє знаходженню відповідної професійної діяльності.

Додатково виявлено, що саме у виборці особистості «Інтелектуального», «Реалістичного» та «Конвенційного» типу в підлітковому віці обирали здебільшого освітні спеціальності, які відповідали їх типу особистості, але «Підприємницькі», «Артистичні» та «Соціальні» особистості обирали освітні напрями, які відрізнялись від їх основного професійного типу. Поточне (останнє) місце роботи у наших респондентів частіше відповідає професійному типу особистості, ніж обраний освітній напрямок у підліткові роки: тип особистості та професія збіглися в 77% «Інтелектуального», 54% – «Соціального», 52% – «Підприємницького» типу.

Висновок

Вибір поточного (останнього) місця роботи серед респондентів більше відповідає професійному типу особистості, ніж обраний у підліткові роки освітній напрямок. Це обумовлено передусім нерозумінням себе, своїх схильностей, інтересів і орієнтацій в юному віці та зростаючим самоусвідомленням і набуттям професійного досвіду в дорослий період. Але наведені дані не слід екстраполювати на генеральну сукупність, оскільки крос-табуляція виявила лише три статистично значимих зв'язки, що засвідчує: на рівні нашого суспільства маємо серйозну проблему невідповідності одержаної освіти та професійної діяльності до схильностей людини.

Список використаних джерел:

1. Корнещук, В.В. (2016). Профорієнтація та профвідбір як передумова підготовки конкурентоспроможних фахівців. Українській соціум.
2. Baltes, B.B., Dickson, M.J., Sherman, W.B., Weitz, E. (2007). Career success: The role of strategic flexibility. *Journal of Vocational Behavior*.
3. Brown, S.D., Lent, R.W. (2017). Career development and counseling: Putting theory and research to work. *The Oxford Handbook of Career Development*.
4. Dik, B.J., Duffy, R.D. (2009). Career calling as a predictor of academic major choice: The role of personality traits, self-concept, and social support. *Journal of Career Assessment*.
5. Feldman, D.C. (2010). Career engagement: Investigating the role of perceived organizational support. *Journal of Vocational Behavior*.

6. Hall, D.T. (2005). Career development in organizations: Recent advances and future challenges. *Development and Learning in Organizations*.
7. Lent, R.W., Brown, S.D., Hackett G. (1990). Career development: A social cognitive perspective. *The Career Development Quarterly*.
8. Locke, E.A. (2007). A dynamic model of the relationship of career planning, mentoring, and support to career success. *Journal of Vocational Behavior*.
9. Savickas, M.L. (1997). Career adaptability: An integrative construct for life-span, life-space theory. *Journal of Vocational Behavior*.
10. Savickas, M.L. (2004). Career construction theory: A social cognitive approach to career development and counseling. *Journal of Vocational Behavior*.

Ілля Сутула
КІБіТ

Застосування рекламно-інформаційних технологій в соціальній роботі

Ключові слова: *реklamно-інформаційні технології, соціальна реклама, інформаційна реклама, комерційна реклама, соціальна робота.*

Вступ

Соціальна реклама спрямована на розвиток суспільства, поширення достовірної, надійної інформації щодо актуальних суспільних питань. Здійснити це можуть допомогти інформаційні технології, зокрема, соціальна реклама. З одного боку, соціальна реклама не переслідує комерційні цілі, посідаючи окреме місце в рекламній царині, з другого – має нетипові технології просування думок у суспільство. Соціальна реклама в соціальній роботі покликана на просування позитивних цінностей – здорового способу життя, толерантності, рівності прав і свобод, попередження виникнення насильства (Рацул, 2019).

Методи та матеріали

У роботі були використані такі методи дослідження: синтез, аналіз, узагальнення.

Рекламно-інформаційними в соціальній роботі є технології, що використовують сукупність засобів і методів збору, обробки й передачі даних для отримання інформації нової якості про стан об'єкта, процесу чи явища (Панченко, 2015). Проте поняття саме «реklamно-інформаційних технологій» визначається процесом послідовного застосування, обрані суб'єктом розповсюдження засобів, прийомів і методів, аби покращити рівень освіченості людей щодо певного предмета рекламування (Нікітіна, 2021). Зазначену дефініцію тлумачать по-різному: Н. Панченко вважає, що це застосування інформаційних технологій у соціальному рекламуванні (Панченко, 2015); Р. Вайнола і О. Бичковська – сукупність знань і прийомів у процесі створення реклами та інформаційних повідомлень (Вайнола & Бичковська, 2014); В. Нікітіна – процес застосування соціальними робітниками певними методами розповсюдження у відповідній послідовності й аналіз ефективності рекламного впливу щодо інформаційного продукту соціальної спрямованості задля покращення комунікативних зв'язків соціальної підтримки вразливих верств населення (Нікітіна, 2021).

Класифікація реклами: реклама конкретної торгової марки; роздрібно-торговельна; корпоративна; довідково-адресна; реклама з наявністю зворотного зв'язку (наприклад, поштові повідомлення); політична; соціальна; бізнес-реклама (Данилко, Рибалко 2012). Сфери застосування рекламно-інформаційних технологій в соціальній роботі: телебачення; радіо; друковані засоби масової інформації; телефонний та документальний електрозв'язок; зовнішні рекламоносії (рекламні щити, реклама на фасадах будинків, споруд); внутрішні рекламоносії (будь-які носії реклами всередині приміщень); транспортні засоби. Також доречно згадати й додати Інтернет – цифровий засіб розповсюдження інформації та соціальної реклами (Про соціальну рекламу, 1998).

Результати

Розібравшись із визначенням рекламно-інформаційних технологій в соціальній роботі, слід зазначити про їх специфічні особливості, які визначаються інституційними нормами, законодавством України. Виокремлюють такі вимоги до соціальної реклами, яка насамперед не повинна підірвати довіру суспільства до реклами: 1) дотримання основних принципів: законності, точності, достовірності, використання форм і засобів, які не шкодять споживачеві; 2) відповідність принципам добросовісної конкуренції; 3) відсутність інформації або зображень, які порушують етичні, гуманістичні, моральні норми, нехтують правилами непристойності; 4) врахування особливої чутливості дітей, не завдавати їм шкоди (Положення «Про рекламу»). Рекламно-інформаційні технології в соціальній роботі мають унікальну специфіку застосування, бо соціальна реклама може охоплювати одразу всі верстви населення чи визначені групи. Хоча вона має спільні ознаки з комерційною, адже «продає», формує необхідне уявлення, пов'язане із соціальними змінами, що є вагомим впливом на різницю у застосуванні рекламно-інформаційних технологій в соціальній рекламі. Схожість соціальної та комерційної реклами зумовлюється однаковими функціями, які виокремив Л. Швець: інформаційна, економічна, просвітницька, соціальна, естетична (Швець, 2013).

Соціальна реклама, за Н. Грицютою, поділяється на два види: реклама суспільно корисних цінностей та інформаційна, що просуває соціальні програми, послуги (Грицюта, 2013). Переваги соціальної реклами: гуманізація суспільства, формування позиції громадськості, наслідування цінностей і залучення людей до соціального життя. Недоліки соціальної реклами: невизначеність у законодавстві, складність розміщення, відсутність можливості оцінити її вплив, фінансова невизначеність, оскільки відсутність прибутку (матеріальної вигоди) зменшує конкурентоздатність і унеможливорює швидкий розвиток соціальної реклами, яку зазвичай створюють безкоштовно (Чала, 2013). У практичному застосуванні ефективність соціальної реклами не завжди буває високою, бо, на відміну від комерційної чи політичної, в ній переважають імперативні заклики (Яненко, 2017).

Щодо етики соціальної реклами, то соціальна реклама служить етичним потребам розвитку соціуму, її сенс полягає у забезпеченні згоди і розуміння суспільними підгрупами тих соціально прийнятих норм і правил поведінки, які допомагають процвітанню суспільства (Лаврик, 2008). У сучасній соціальній рекламі України є випадки поєднання соціальних мотивів із комерційними,

наприклад: пропагування здорового способу життя, застереження щодо СНІДу та інших захворювань у рекламі методів контрацепції зі згадкою конкретних брендів. Чи, навпаки, реклама, в якій захист себе є лише однією з причин, чому слід вибрати продукт певного бренду, тобто комерційна реклама містить соціальний аспект; реклама горілки, яка є комерційною, проте із соціальним акцентом у застереженні щодо зловживання алкоголем (Грицюта, 2013). Такі маніпуляції з рекламою, аби просувати продукт із використанням соціального підтексту, можуть підривати довіру до соціальної реклами та навіть реклами як явища загалом. Зневіра у дієздатності – одна з головних морально-етичних проблем у соціальній рекламі, адже цільова аудиторія повинна їй довіряти.

Висновок

Проаналізувавши специфіку застосування рекламно-інформаційних технологій в сучасній соціальній роботі, слід зазначити: вони мають особливості стратегічного планування та самої стратегії, що їх відрізняє від комерційних рекламно-інформаційних технологій. За повномасштабної війни в Україні питання, актуальні ще на початку конфлікту, набувають неабиякої популярності, що посприяло їх розповсюдженню і захопленню медіапростору соціальною рекламою.

Список використаних джерел:

1. Б'янка, Г.Г. (2022). Значення волонтерської діяльності для суспільства в умовах війни з Росією. *Наукові записки*, 1. 8-13.
<http://lib.ndu.edu.ua/dspace/bitstream/123456789/2592/1/3.pdf>
2. Вайнола, Р.Х., Бичковська, О.О. (2014). Популяризація здорового способу життя молоді засобами рекламно-інформаційних технологій. *Науковий часопис НПУ*, 11. 145-151. <http://enpuir.npu.edu.ua/handle/123456789/7263>
3. Грицюта, Н.М. (2013). Суспільно-етичні концепти соціальної реклами в Україні. *Наукові записки ІЖ*, 50. 134-142.
http://nbuv.gov.ua/UJRN/Nzizh_2013_50_28
4. Данилко, В.О. (2012). Класифікація видів реклами. *Збірник наукових праць ХНПУ*, 6. 50-51. https://kafinfo.org.ua/files/Sbirnyk_6.pdf
5. Лаврик, О.В. (2008). Соціальна реклама в сучасному медіапросторі: до визначення поняття. *Вчені записки ТНУ ім. В.І. Вернадського*, 21 (1). 65-70.
<https://cyberleninka.ru/article/n/sotsialna-reklama-v-mediaprostori>
6. Нікітіна, В.В. (2021). Використання рекламно-інформаційних технологій у соціальній роботі. *Актуальні проблеми, пріоритетні напрямки та стратегії розвитку України*. 410-414.
7. Панченко, Н.В. (2014). Рекламно-інформаційні технології як ефективний засіб розвитку соціальної активності та соціальної свідомості у майбутніх соціальних педагогів. *Zbiór raportów naukowych. Osiągnięć, projekty hipotezę*. 73-75.
8. Верховна Рада України (1998, 20 липня). Положення про соціальну рекламу в системі соціальних служб для молоді України.
<https://zakon.rada.gov.ua/rada/show/v0080699-98#Text>
9. Рацул, О.А. (2019). Соціальна реклама як вектор розвитку інформаційної культури суспільства. *Наукові записки ЦДПУ імені Володимира Винниченка*, 180. 33-37. http://nbuv.gov.ua/UJRN/Nz_p_2019_180_8

10. Чала, Ю.В. (2013). Соціальна реклама як різновид усвідомленого впливу на соціум. *Вісник СНАУ*, 1. 173-184.
11. Швець, Л.М. (2013). Комерційна і соціальна реклама: порівняльний аналіз. *Гуманітарний вісник ЗДА*, 55. 72-80.
12. Яненко, Я.В. (2017). Сучасна соціальна реклама: соціалізаційний аспект. *Соціально-гуманітарні аспекти розвитку сучасного суспільства*. 324-327. <https://essuir.sumdu.edu.ua/handle/123456789/66160>

Анна Халонен
КІБіТ

Діагностика інтелектуального розвитку дитини

Ключові слова: дитинство, розумовий розвиток, психічні процеси, дошкільна освіта, навички, пізнавальна діяльність.

Вступ

Дитинство є найважливішим етапом у житті кожної людини. Важливою складовою особистісного розвитку є розумовий розвиток дитини, на основі цього процесу формуються основні засади і процеси, необхідні для фізичного, естетичного і морального зростання. Інтелект у психолого-педагогічній літературі трактується такими розумовими здібностями людини: здатність орієнтуватися в середовищі, адекватно відображати його закономірності; вміння мислити, навчатися, пізнавати світ; переймати соціальний досвід, вирішувати завдання, розумно діяти, передбачати наслідки своїх вчинків (Л. Савченко, 2019). Структура інтелекту охоплює психічні процеси – сприймання, мислення, запам'ятовування, мовлення. Розвиток інтелекту залежить від природних задатків, можливостей мозку і соціальних факторів – активної діяльності та життєвого досвіду.

Методи та матеріали

Розвиток інтелекту є пріоритетним завданням дошкільної освіти, особливо щодо інтелектуальної підготовки дітей до навчання у школі. Його показниками є загальна обізнаність із зовнішнім світом, елементи світогляду; рівень розвитку пізнавальної діяльності дитини; володіння елементарними навчальними навичками.

Показники сформованості високого рівня інтелекту в дошкільників такі: наявність наочно-образного мислення; володіння системою уявлень про природу і соціальні явища; наявність творчої уяви; розвиток монологічної і діалогічної мови; виявлення допитливості й пізнавальної активності; вміння прийняти пізнавальне завдання і виконувати його.

Дитинство є визначальним етапом у житті людини, її особистісному становленні, та щільно пов'язане з освітою. Однією з проблем всебічного розвитку дітей дошкільного віку виступає формування інтелектуальної сфери. Інтелект постає гарантією успішного навчання і досягнення високих успіхів особистості. Саме тому важлива упорядкована з дитинства система знань, вмінь і навичок, що базується на високому рівні розвитку всіх видів пам'яті, уваги, мислення із здібностями до аналізу, синтезу, абстрагування й узагальнення, уяви,

мовлення. Дитина з високим рівнем інтелекту стане здатною самостійно використовувати набуті знання, уміння і досвід відповідно до проблемної ситуації, вирішувати пізнавальні завдання, розмірковувати, аналізувати різноманітні явища (Волинець, 2021).

У широкому значенні поняття «інтелект» характеризує всю пізнавальну діяльність особи, у вузькому – сферу розумових здібностей людини. Прояви інтелекту можна фіксувати у функціонуванні розуміння і структуруванні конкретної інформації, постановці завдань, пошуку й конструюванні розв'язку, прогнозуванні рішень, гіпотез, задумів, що становить основу креативності людини (Морквян, 2015).

Результати

Застосування малюнкових тестів для виявлення особливостей індивіда ґрунтується на принципі проєкції: винесення зовні переживань, уявлень, прагнень. Малюючи об'єкт, людина свідомо передає своє ставлення до нього. Навряд вона забуде намалювати те, що здається їй найважливішим, натомість другорядному буде приділено менше уваги. Якщо тема хвилює, то в зображенні виявляться ознаки тривоги.

Малюнок – це повідомлення, зашифроване в образах. Завдання психолога полягає в тому, щоб розшифрувати його, зрозуміти, що каже обстежуваний. Для діагностичного використання малюнків важливо, що вони відбивають несвідомі установки людини, імпульси та переживання. Тому малювальні тести важко підробити, представивши в них себе не таким, яким індивід є насправді. Досвід застосування цього набору тестів акцентує низку психологічних особливостей, а саме:

- рівень загального розумового розвитку;
- переважання раціонального / емоційного підходу до дійсності;
- рівень психомоторного тону, підвищена / знижена активність, астенія;
- недостатність самоконтролю та планування дій, імпульсивність;
- підвищена емоційна лабільність / ригідність;
- тривожність (як особистість) і тривога (як стан на момент обстеження);
- страхи;
- депресивні тенденції;
- особливості реакції на стрес;
- агресивність (диференції – фізична / вербальна, захисна / невротична агресія);
- екстравертність або інтровертність;
- демонстративність;
- незадоволеність потреби у спілкуванні;
- аутизація, уникнення спілкування;
- ступінь соціалізованості та конформності;
- антисоціальні тенденції;
- ставлення до сексуальної сфери;
- ставлення до родини й окремих членів сім'ї.

Для визначення психологічних особливостей інтелектуального розвитку дітей старшого дошкільного віку організують численні дослідження, визначаючи конкретну мету і завдання, обирають психодіагностичні методики, вибір яких обґрунтований їх релевантністю і здатністю виявити психологічні особливості інтелектуального розвитку респондентів (Калиненко, 2013).

Висновок

При застосуванні зазначених тестів було виявлено, що інтелектуальний розвиток дітей віком 5-7 років у межах вікової норми, малюнки містили основні деталі (голову, тулуб кінцівки з подвійними лініями; очі, рот, ніс, брови, волосся, шия, пальці, одяг).

Достатність інтелекту визначається урахуванням архетипів сприйняття. Бачимо в обстежуваних дітей відхилення від нормативного ряду, оригінальні мінус-рішення, що свідчить про високий інтелектуальний розвиток деяких респондентів. У кількох дітей була виявлена тонічна затримка, що вказує на емоційні переживання в процесі адаптації до дитячого садка.

Список використаних джерел:

1. Волинець, К. (2021). Формування творчої самостійності в дітей старшого дошкільного віку у процесі пізнавальної діяльності з математики. *Актуальні питання гуманітарних наук*, 38(1). 173-179.
2. Морквян, І.В. (2015). Суть та види інтелектуальних умінь. *Науковий вісник МДУ. Серія «Педагогіка та психологія»*, 2 (2). 70-74.
3. Родіна, Н.В. (2014). Малюнковий тест Вартегга. Історія створення та розвиток методу. *Scientific e-journal. РЕМ: Psychology. Educology. Medicine*, 3. 13-21.
4. Савченко, Л.Л. (2019). Інтелектуальний розвиток дітей старшого дошкільного віку як складник розумового розвитку. *Науковий часопис НПУ імені М.П. Драгоманова. Педагогічні науки: реалії та перспективи*, 71. 221-224.

Вікторія Харченко, канд. психол. наук, доц.
КІБіТ

Особливості психологічної допомоги методом інтегративної терапії спільнот ІТС

Ключові слова: *ІТС, контекст, життєвий досвід, групова форма терапії, позитивні джерела сили.*

Інтелект створений, він побудований, не отриманий. Ми продовжуємо будувати інтелект через боротьбу за те, щоб досягнути і змінити світ. Саме тоді інтелект створюється, будується, і він є!

Знання з'являються тільки через відкриття, через неспокійне, нетерпляче, тривале дослідження, людську неухильну дію в світі, зі світом, одне з одним.

Пауло Фрейре

Вступ

ІТС розробив бразильський священник, психіатр, антрополог і професор Адальберто Баррето 1987 року. Цей метод став складником Програми охорони

здоров'я уряду Бразилії. Зараз існує багато регулярних груп ІТС у Південній Америці та Європі, які зустрічаються у лікарнях, спільнотських центрах і школах. У країнах Західної Європи перший освітній курс відбувся у 1995 році в місті Гренобль, Франція. У Швейцарії групи почали зустрічі 2011 року, а за шість років потому адаптація методу відбулася в Таджикистані.

Методи та матеріали

Адаптація методу відрізняється в кожній країні відповідно до культурного контексту і традицій. Місія Баретто полягає у протидії психологічним стражданням, аби спонукати людей знову повірити в себе, зрозуміти, що навіть за матеріальної бідності кожний багатий на особистий життєвий досвід. Пан Адальберто створив групову форму терапії, яка зосереджена на потенціалі людей, а не на симптомах їхніх бід. Цей метод дуже орієнтований на власні людські ресурси, адже прагне активувати позитивні джерела сили, якою наділене людське буття. Недаремно священник-професор слушно зауважує: «Ніхто не настільки багатий, щоб нічого не потребувати. Ніхто не настільки бідний, щоб мати можливість щось дати». Наукові спостереження за ІТС протягом 30 років показали, що цей метод змінює:

- почуття соціальної приналежності (залученості);
- місцеві ресурси;
- індивідуальні культурні компетенції учасників;
- повагу до різноманітності;
- почуття особистісної відповідальності; впевненість учасників у собі.

Загальні цілі ІТС в Україні такі:

- ✓ Ми зміцнюємо автономію, а не залежність.
- ✓ Ми реагуємо на страждання у суспільстві шляхом соціальної людської поведінки.
- ✓ Ми створюємо можливості для залучення та участі.
- ✓ Ми цінуємо і просуваємо наші власні традиції та культурні цінності.
- ✓ Ми формуємо ефективну відкриту і доступну платформу для багатьох людей.
- ✓ Ми створюємо безпечний простір для обміну життєвим досвідом між усіма зацікавленими особами.
- ✓ Ми сприяємо взаємній соціальній підтримці через членів спільноти.

Конкретні цілі сесій в ІТС:

- Створити атмосферу довіри.
- Створити відчуття солідарності та співчуття.
- Створити для учасників усвідомлення: «Це не тільки я з такою проблемою» і «Я не одна!»
- Створити простір, де йдеться не про погодження, а про різноманітність. Там може бути більше питань, ніж відповідей.
- Створити простір, де учасник може піти додому, почувавши: «Я є головним діячем у своєму житті». Пріоритет надано самоефективності й особистим ресурсам.
- Ми звертаємося до різноманітних рівнів від- і почуттів, аби спілкуватися одне з одним.

- Ми створюємо безперервність (регулярні зустрічі) та просуваємо живу соціальну мережу.

Сьогодні ІТС насправду здатна зіграти важливу профілактичну роль, оскільки структура забезпечує безпечний простір, де люди можуть висловлювати й відобразити свої почуття, тим самим знижуючи власний емоційний тягар. Завдяки участі в регулярних зустрічах у залучених осіб виникає почуття спільності й загострене відчуття буття. Учасники отримують визнання та соціальну підтримку, користь від прикладу рішень і знань інших. Кожен відображає власну історію та усвідомлює свої ресурси. Ця профілактична робота об'єднує багато соціальних факторів, що впливають на здоров'я.

Результати

В основі ІТС лежить взаємний обмін життєвим досвідом між учасниками, якість якого залежить від якості процесу обміну. Процес передбачає 5 фаз із 20 кроками та керується вибором простих правил і принципів. Ці фази, кроки, правила та принципи створюють конкретні параметри і структуру для роботи, що дозволяє усім якнайбільше збагатити свій досвід. Однак чільна роль належить модератору групи, якого метафорично на сесії ІТС можна порівняти з футбольним полем, на якому відбувається матч, або театральною сценою, де грається вистава. Завдання модератора полягає у насиченні культурного простору. Тож гарно, якщо модератор вповні володіє фольклорною спадщиною, може співати українські відомі пісні, знає багато українських паремій.

Висновок

Варто навести приклади, які засвідчують багаторівневість народної мудрості.

І. СТАРОКАРБИ – козацькі прислів'я і афоризми.

1. Не гідно дивитись мирно на те, що вої в геру.
2. На зверхність – зверх – зверхність.
3. Не шукай бою, він сам тебе знайде.
4. Б'є не сильний, а сміливий.
5. Повагу – ділом восьмирічним і несхибним.
6. Слову навчити не можна, воно повинно погукати тебе.
7. За Звичай України бийсь неупинно
8. Там де вміння і людяність, там і достаток.
9. Лукавий нахабством на людяності паразитує.
10. Козак – кріпкий, завбачливий розумом, жагучий вибриком, як змії, невтомний, як славко, а вмирає на чотирьох врагах.
11. Триукраїнець – то постійний тиск до поліпшення своєї та дружньої сили.
12. Не гань мене чваром, бо станеш тваром.
13. Без нужди не виймай, без слави не вкладай.
14. За волю напийся вволю.
15. Не мамай був страшний, а розбрат. Звичаю – клянїть же старшину до тих пір, доки не згине вона разом з кріпацтвом німим їхнім.
16. Не бийтесь поміж собою. До тих пір, доки молодь з молоком матері та від старшини буду всотувати несприйняття зверхности над собою

і в собі, в роду, до тих пір Рій років Скупи Української буде в змозі мазкою братчиковою захистити землі свої на користь свою...

17. Дивись чим нудить, а не тим, що словоблудить.
18. ... не добивай ворога до кінця.
19. Рятують, спасають Вози та Терези.
20. Не став оселі кам'яниці, не городи станиці як не заслаб.
21. Душевна сила: козак муром дивиться завжди наготові дістати хрславком зачеп зверхника...
22. До тих пір, доки в тобі бринить правда – ти незборимий.
23. Місяць дядько старший над душами правдивими козацькими.
24. Вони мають силу поки захищаєм, ми поки шануєм.
25. Лиш єдиний є на світі гріх – робити зле добрим людям та бути бідним.
26. ...вчити можна тільки рідну та добру дитину тоді, коли їй вкрай необхідно, або в лихоліття...
27. ...вистригти оселедець – стати стати під батьків заповіт, то колові сонячні брати промені до краю доведені.
28. ...б'ють – роїсь, наваливсь – лавою вспись, лихо вкляч, а все одно оддяч...
29. ...козак – терпеливий, як віл; завбачливий з вибриком та жагучий, як змії, невтримний, як славо, а вмира, як сокіл.
30. З розярмованого щирого завсачливий гопкорізі, спогляду, виходить.
31. ...їсти батоку. Себто, радить дотримуватись так, як потреба їсти, щоб жити

II. СЛОВО СТОСОВЕ

До тих пір, доки молодь з молоком матері та від старшини буде всотувати несприйняття зверхності над собою і в собі, в Роду, до тих пір рій Родів скупи Української буде в змозі захистити мазкою братчиковою землю свою на користь свою.

Збережемо край свій Звичаєм, один-одного – обичаєм.

Єлізавета Чемрук,

Тетяна Момонт, канд. екон. наук, доц.

КІБіТ

Причини та механізми ірраціональної поведінки

Ключові слова: ірраціональна поведінка, неокортекс, лімбічна система, вплив.

Вступ

Людина не може бути повноправним членом суспільства без комунікації з іншими індивідами. Проте часто спілкування не тільки не приносить задоволення, а й виснажує моральні та психологічні сили. Що робити, коли людина з якою ви спілкуєтеся, не сприймає ваших аргументів? Саме про причини і механізми такої поведінки йтиметься у роботі.

Актуальність дослідження базується на необхідності розв'язання проблем виникнення конфліктів, затребуваності умінь їх подолання, що набуло гостроти

у період карантину, спричиненого Covid-19. Посилаючись на статистику Дебори Карр, професорки соціології з Бостонського університету, котра студіює родинні ролі та стосунки, багато чинників, які призводять до більшого рівня розбрату – аж до розірвання шлюбу – провокуються для пар на тлі коронавірусної кризи. Через посилений стрес люди починають поводитися менш раціонально. Важливо правильно реагувати на ірраціональну поведінку домочадців.

Методи та матеріали

Проблематика ірраціональної поведінки привернула увагу таких дослідників, як М. Бернард, Ф. Кронан, М. Гоулстон, С. Самар, У. Макдермот, К. Уалтон, С. Тріп, М. Маріан, А. Халмаян, М.Д. Другас, К.Г. Бора, Г. Розенау та ін.

Ознаки людини з ірраціональною поведінкою:

- немає чіткої картини світу;
- говорить чи робить безсенсові речі;
- приймає рішення та діє не у своїх інтересах.
- коли ви намагаєтеся повернути її до розсудливості, стає нестерпною.

Таких ірраціональних людей американський психіатр Марк Гоулстон назвав *побутовими безумцями*. Більшість індивідів, які поведуться ірраціонально, не можна назвати хворими навіть із перебільшенням, але, як і справжні психопати, вони не здатні мислити раціонально. Причина поведінки – неузгодженість у мозку, що не дозволяє нормально реагувати на подразники.

Уперше триєдину або тричасткову модель мозку описав нейробіолог Пол Маклін у книзі «Еволюція триєдиного мозку»:

- ✓ базовий, древній мозок («мозок рептилії») концентрується на необхідному для виживання: пошук їжі, спарювання, втеча від небезпеки, атака;
- ✓ середній мозок, лімбічна система, є в усіх ссавців і відповідає за емоції: радість, ненависть, бажання захистити, печаль, задоволення, за формування зв'язку між партнерами чи батьками та дитиною;
- ✓ неокортекс, кора великих півкуль головного мозку, відповідає за вищу нервову діяльність: дозволяє приймати оптимальні рішення, планувати дії та контролювати імпульси; оцінювати ситуацію об'єктивно, а не суб'єктивно.

Різні частини мозку функціонують від народження людини та розвиваються послідовно. Якщо дитина росте у здоровій атмосфері, між відділами утворюються зв'язки, які дозволять у потрібній ситуації кожній із трьох структур взяти контроль, але усіма процесами буде керувати найбільш розвинений неокортекс. Якщо досвід ранніх років життя не дозволив утворити таких зв'язків, то «три мозки» блокуються у найбільш стресовому стані з дитинства, і, як результат, – хронічна безумна поведінка: людина раз у раз повторює ті самі дії, сподіваючись, що нова реальність перетвориться на стару, де така поведінка принесла успіх.

Результати

Нікому не вдається прожити життя без тимчасових порушень. Коли сильний стрес негативно впливає на мозок, будь-хто з нас – навіть найсильніший духом – може втратити контроль над собою. Альберт Ейнштейн сказав: «Найважливіше для кожного рішення – вважати світ, який нас оточує,

небезпечним чи безпечним». Ті, в кого три рівні мозку залишаються у здоровій взаємодії, впевнено рухаються вперед. На жаль, той, хто не здатен на емоційну гнучкість, не сприймають світ безпечним місцем, постійно очікують нападу, і тому починають поводитись нерозсудливо. Панікуючи, такі люди сприймають реальність зовсім не так, як її бачить раціонально свідомий індивід, немає сенсу з ними говорити так, як говорили би з розсудливим співрозмовником. Через це не вдасться повернути нераціональній людині зв'язок з реальністю за допомогою логічних висновків, особливо коли особу оточують постійні подразники (напр., ЗМІ). Можна не погоджуватись із моделлю поведінки ірраціональної людини, але критика – останнє, що слід застосовувати у розмові. Критикувати – найшвидший шлях залишитися в оточенні людей, які не можуть вас терпіти. Зіткнення з безумцем зазвичай відбувається заодноманітним сценарієм: рішення, що час поговорити з ірраціональною людиною – початок розмови – закипання співрозмовника за кілька секунд і сплеск емоцій у висловлюваннях на кшталт:

- Піду повішуся, тобі так буде краще.
- Я завжди знала, що ти мене ненавидиш. Дякую, що доводиш це.
- Відвали
- Іди до біса.
- Ти абсолютно неправий!
- Ти тупий.
- Котися звідси.
- Ти огидна.
- Бачити тебе більше не хочу.

Чим більше ірраціональна людина атакує, тим більше доводиться оборонятися: ви «скочуетесь» із захисту до ірраціональності, гормони стресу заповнюють тіло, серце починає шалено битися; червонієте і трясетесь, кричите, сваритесь або плачете, а незабаром вигукнете: «З мене досить!». Щоб зрозуміти, чому чуже безумство зводить із розуму вас, досить проаналізувати схему «Трикутник – циліндр – трикутник». Три частини мозку ірраціональної людини виглядають так: контроль над ситуацією тримає мозок рептилії, що змушує реагувати за принципом «бий або біжи». Натомість в ірраціонального індивіда контроль тримає верхній мозок, неокортекс, який спонукає думати логічно й розсудливо. Але коли ірраціональна людина чіпляє найболючіші місця, мигдалевидне тіло подає сигнали тривоги, контроль перехоплює середній та нижній мозок, астини починають боротися за контроль, а поле зору звужується. Чим більше людина засмучується, тим більше мозок рептилії бере гору. Проте для хронічно ірраціональної людини це нормальний комфортний стан. Тому ірраціональна людина буде нагнітати, перетворюючи спір на справжню війну замість закінчення сварки. Коли таке зіткнення з ірраціональною людиною трапляється, і вона починає атакувати, перша інтуїтивна реакція – тікати або «нападати» у відповідь. Якщо ви – не безумець, а верхній мозок тримає ситуацію під контролем, то варто скористатися захисними техніками для того, щоб не скотитися до безконтрольної агресії.

Техніка 1: Перетворити атаку у можливість – аутотренінг: «Чудова можливість проявити самовладання!» Коли мозок рептилії бере гору, треба заспокоїтися, вдихнути і видихнути й поміняти сценарій: замість того, щоб

зірватися і втратити рівновагу – промовити про себе: «Чудова можливість проявити самовладання». Можна насварити психа про себе, стримуючись, аби не влізти в бійку. Ірраціональна людина чекатиме на звичну реакцію – бігти або нападати у відповідь. Але несподівана пауза стане порятунком: безумець буде намагатися підняти градус, однак зрештою заспокоїться.

Техніка 2: Згадати наставників: за мить зриву потрібно згадати людину (чи людей), які вчили боротися з труднощами. Думками подякуйте своїм наставникам і продовжуйте бесіду. Дана техніка базується на дослідженнях про те, що індивід не може одночасно відчувати вдячність і гнів. Коли концентруємося на вдячності наставникам, то блокуємо гнів, який от-от скипить, повертаючись до спокійної та врівноваженої бесіди.

Висновок

Важливо протягом спілкування з ірраціональною людиною залишатися холодним та спокійним. На жаль, не завжди це реально, передусім, коли йдеться про близьке оточення, родичів. Однак необхідно пам'ятати: побутовий безумець – не є хворим або соціопатом. Якщо ви почуваетесь у небезпеці, якщо розумієте, що людина, з якою ви спілкуєтеся, може нашкодити собі або іншим, то не варто намагатися владнати все самотійно. Слід звернутися до спеціалістів.

Список використаних джерел:

1. Al-Krenawi, A., Graham, J.R. (2004). Somatization Among Bedouin-Arab Women. *Journal of Divorce & Remarriage*, 42 (1-2), 131-143.
https://doi.org/10.1300/J087v42n01_06
2. Bernard, M.E. (1999). The Child and Adolescent Scale of Irrationality: Validation Data and Mental Health Correlates. *Journal of Cognitive Psychotherapy*. Режим доступу: <https://connect.springerpub.com/content/sgrjcp/13/2/121>.
3. Kashdan, R. (2020). Will the Coronavirus Crisis Cause a Surge in Boston Divorces? Режим доступу: <https://www.bostonmagazine.com/news/2020/04/23/>
4. Loprinzi, P. (2019). Skill Exercise on Cognitive Function: A Systematic Review. *Frontiers in Psychology*. <https://www.frontiersin.org/articles/10.3389/fpsyg>
5. MacLea, P. (1990). *The True Brain in Evolution*. Planum.
6. Samar, S. (2013). Personality Traits Predict Irrational Beliefs. *Journal of Rational-Emotive and Cognitive-Behavior Therapy*.
<https://www.researchgate.net/publication/258164000>
7. Wray, M. (2020). China's divorce rates rise as couples emerge from coronavirus Quarantine. Режим доступу: <https://globalnews.ca/news/6767589/china-divorce-rates-coronavirus/>

Сергій Чимишенко, канд. екон. наук, доц.
КІБіТ

Дослідження поглядів студентства на актуальність компетенцій освітніх програм «Менеджмент організацій» та «Фінанси, банківська справа, страхування та фондовий ринок»

Ключові слова: компетентності, стейкхолдери, освітні програми, спеціальність, навчальні дисципліни.

Вступ

До початку конференції «Професії майбутнього: погляд стейкхолдерів» у межах щорічного заходу «Студент – Дослідник – Фахівець» було проведено опитування серед студентів, яке виявило пріоритетні й актуальні для молоді компетенції з освітніх програм «Менеджмент організацій» та «Фінанси, банківська справа, страхування та фондовий ринок».

Методи та матеріали

Дослідження проводилося методом вибірки результатів опитування серед студентів спеціальностей «Менеджмент» та «Фінанси, банківська справа, страхування та фондовий ринок». Варто зазначити, що компетенції відповідних освітніх програм відповідають державному стандарту вищої освіти за відповідними спеціальностями. Тобто держава, як один зі стейкхолдерів, визначає їх для себе як необхідні.

Опитування інших стейкхолдерів – студентів – засвідчило відмінні від затвердженого стандарту погляди, що відображають інтереси й амбіції здобувачів освіти.

Діаграма з результатами опитування

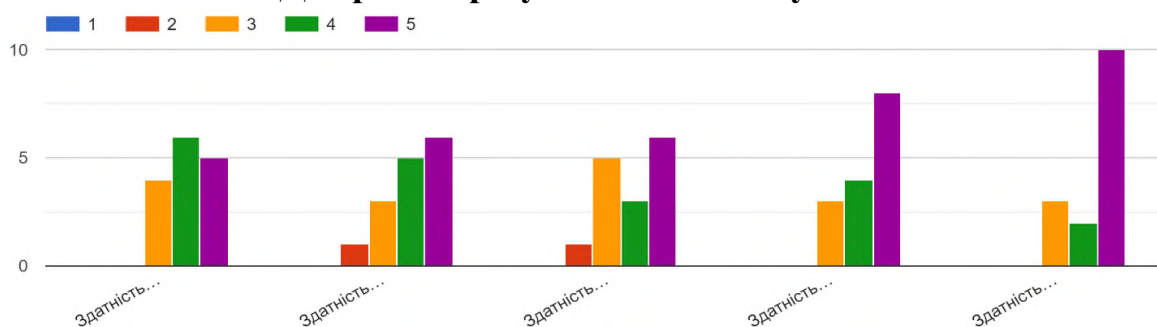

Здатність реалізувати свої права і обов'язки, абстрактно мислити, застосовувати знання на практиці, адаптуватись до нової ситуації, генерувати нові ідеї.	Здатність визначати та описувати характеристик і організацій, перспективи їх розвитку, аналізувати результати діяльності та фактори впливу зовнішнього та внутрішнього середовища, здійснювати планування діяльності організації.	Здатність визначати функціональні галузі організації, управляти організаціям і завдяки сучасному інструментарію.	Здатність працювати в команді, створювати ефективні комунікації, оцінювати і забезпечувати якість виконаних робіт, мотивуючи персонал.	Здатність аналізувати і структурувати проблеми організацій, формувати обґрунтовані рішення, демонструвати лідерські якості.
---	---	--	--	---

Найбільш актуальна компетентність – «Здатність аналізувати проблеми організацій, формувати обґрунтовані рішення, демонструвати лідерські якості».

Найменш актуальна – «Здатність реалізувати свої права і обов'язки, до абстрактного мислення, застосовування знань у практичних ситуаціях, здатність до адаптації до нової ситуації, генерувати нові ідеї.»

Для одного з респондентів дві компетентності – «Здатність визначати та описувати характеристики організацій, перспективи їх розвитку, аналізувати результати їх діяльності та фактори впливу зовнішнього та внутрішнього середовища, здійснювати планування діяльності організації», «Здатність визначати функціональні галузі організації, здатності управляти організаціями через сучасний інструментарій менеджменту» – виявились неактуальними.

Результати

Така ситуація пояснюється плюралізмом думок в суспільстві, з одного боку і недостатньою комунікацією між стейкхолдерами, з другого боку.

Якщо виокремити з ринку праці сегменти менеджменту і фінансів, то варто зазначити: адаптивність і креативність персоналу цінуються сьогодні дуже високо, адже забезпечуються компетенцією, яка серед студентів є найменш актуальною. Це можна пояснити недостатнім життєвим досвідом респондентів і, ймовірно, недостатньою поінформованістю про ситуацію на ринку праці.

Щодо актуальності інших компетенцій, то доречно висувати, що більшість зробила свідомий вибір закладу вищої освіти і відповідних освітніх програм, актуальність яких підтверджується їх відповідністю державним стандартам та оцінкою студентів-респондентів.

Висновок

У Київському інституті бізнесу та технологій відкрита комунікація з усіма стейкхолдерами щодо удосконалення освітніх програм і коригування їх змісту та компетенцій, які вони формують.

Список використаних джерел:

1. Наказ Міністерства освіти і науки України від 29.10.2018 р. № 1165 «Про затвердження стандарту вищої освіти за спеціальністю 073 «Менеджмент» для першого (бакалаврського) рівня вищої освіти».
2. Закон України «Про вищу освіту».
3. Закон України «Про освіту».
4. Постанова Кабінету Міністрів України «Про затвердження Національної рамки кваліфікацій» від 23.11.2011 р. № 1341.
5. Постанова Кабінету Міністрів України «Про затвердження Ліцензійних умов провадження освітньої діяльності закладів освіти» від 30.12.2015 р. № 1187 (зі змінами від 10.05.2018 р. № 347).
6. Наказ Міністерства освіти і науки України від 01.12.2016 р. № 600 (зі змінами від 21.12.2017р. № 1648) «Про затвердження Методичних рекомендацій щодо розроблення стандартів вищої освіти».
7. Наказ Міністерства освіти і науки України від 11 липня 2019 р. № 977 «Про затвердження Положення про акредитацію освітніх програм, за якими здійснюється підготовка здобувачів вищої освіти».

Особливості життєвих стратегій юнацтва

***Ключові слова:** стратегії («мати», «досягати», «бути»), рецетивна активність, життєві цінності, активність, спрямована на досягнення, творча чи екзистенційна активність.*

Вступ

Складні сьогочасні процеси у нашій країні та світі (довготривала гібридна війна, загострення проблеми глобального виживання, зниження рівня життя людей, соціальне розшарування) значно обмежують можливості та свободу вибору особою власного життєвого шляху. Водночас вільною і активною діяльністю індивідів у соціальній, політичній, економічній та духовній сферах визначається функціонування і розвиток суспільства як системи, що ґрунтується на соціальній потребі особи в самореалізації, завдяки якій здійснюється творчий потенціал всієї соціальної системи.

Ці явища актуалізують проблему стратегії життя особистості в умовах невизначеності та нелінійності життєвого середовища, коли, з урахуванням специфіки інформаційної цивілізації та породжених нею глобальних проблем, зростає цінність кожної людини на Землі, чия стратегія життя стає потенційним фактором поступу суспільства і сприяє формуванню та накопиченню найважливішого для розвитку соціуму ресурсу – соціального капіталу.

Через складні явищі сьогодення набуває значущості питання стратегій життєдіяльності, які обирає для себе особа в сучасних умовах. Особливий інтерес у цьому плані представляє вивчення життєвих стратегій молоді – найбільш активної соціальної групи.

Методи та матеріали

Життєва стратегія – це індивідуальний спосіб організації та регуляції особистістю власного життя, постановки і реалізації нею життєвих цілей; компонентне та рівневе утворення, що має якісні й кількісні характеристики. На визначення життєвої стратегії особистості, на думку вчених, впливає багато чинників: ставлення до оточення, мотивація, свобода вибору, активність, відповідальність, усвідомлення свого віку, швидкість перебігу змін тощо (Пилипенко, 2011, Морозова, 2017).

Дослідженням життєвих стратегій займалися багато науковців, розглядаючи їх так: вирішення суперечностей між вимогами суспільства і потребою особистості в самореалізації (К.О. Абульханова-Славська, К.Л. Мілютіна), життєтворчість особистості (О.Д. Джура, Д.О. Леонтьєв, В.А. Роменець, Т.М. Титаренко, Н.В. Фоміна, А.М. Фомінова, М.О. Щукіна), способи формування особистістю власного майбутнього (М.А. Ляхова, Т.В. Примаков, Т.Є. Резнік, Ю.М. Резнік), способи самоздійснення особи на основі її ціннісних орієнтацій (Є.О. Васіна), спосіб організації життя індивідом в актуальній соціальній та життєвій ситуації (А.О. Волокітіна, Ю.А. Зубок, В.І. Чупров). Більшість дослідників пов'язують особливості стратегії життя особистості з її життєвими цінностями (Созонтов, 2003, Євстафієва, 2012, Пирог, 2018).

Тож *метою* роботи стало визначення пріоритетних видів життєвих стратегій сучасного юнацтва та їх можливих чинників за допомогою таких *методів дослідження*:

- Авторський опитувальник на встановлення пріоритетності певних життєвих стратегій серед їх видів, викоремлених за результатами досліджень Ю.М. Резнік та Т.Є. Резнік.
- Методика Ш. Шварца «Портрет цінностей» (адаптація І. Семків) для визначення життєвих цінностей респондентів.

Досліджуваними стали 24 студенти III курсу коледжу.

Т.Є.Резнік і Ю.М.Резнік виокремили три основні типи стратегій життя – способи формування особистістю власного майбутнього, залежно від панівної форми активності особи, а саме:

- ✓ стратегія життєвого благополуччя (стратегія «мати») – домінує рецептивна активність;
- ✓ стратегія успіху (стратегія «досягати») – домінує активність, спрямована на досягнення;
- ✓ стратегія життєвої самореалізації (стратегія «бути») – домінує творча чи екзистенційна активність.

Стратегії життєвого благополуччя («мати») властиві такі особливості: рецептивна активність, спрямована на забезпечення повного обсягу необхідних благ, спокійне і стабільне життя; прагнення до матеріального й морально-психологічного комфорту, одержання та освоєння значущого для особистості набору життєвих благ для себе і членів своєї сім'ї.

Стратегія «досягати» вирізняється націленістю на високі результати, сходженням до бажаної вершини, що має суспільне визнання і забезпечує міцне матеріальне становище, досягненням майстерності й компетентності в обраній сфері діяльності; здатністю жити та працювати в умовах невизначеності й ризику; організованістю і самодисципліною, діловитістю, завзятістю; прийняттям принципів і правил, що забезпечують досягнення успіху та сприяють суб'єктному зростанню.

Стратегія життєвої самореалізації («бути») – гармонійне і креативне життя, подібне за своїм змістом до художнього мистецтва. Творчість і розвиток власних духовних та фізичних сил і самовдосконалення складають її основу. Прагнення до суб'єктної автономії, схильність до постійного пошуку і заглибленого самоаналізу є найважливішими для такої особистості.

В основі опитувальника Ш. Шварца «Портрет цінностей» лежить теорія, згідно з якою активність індивіда визначається його життєвими цінностями. Автор наводить їх перелік та характеристики:

- Саморегуляція (самотійність). Мотиваційна мета – незалежні, автономні думки та дії, управління власними поглядами. Цінності: мудрість, самотійність, цілеспрямованість, успіх.
- Стимулювання (повнота життєвих відчуттів). Мотиваційна мета – новизна і змагання в житті. Цінності: свобода, творчість, широта поглядів та відвага.
- Гедонізм. Мотиваційна мета – задоволення, чуттєва насолода, насолода життям. Цінності: насолода життям, турбота про себе, задоволення.

- **Досягнення.** Мотиваційна мета – досягнення особистого успіху за допомогою вияву компетентності, отримання соціального схвалення. Цінності: самоповага, компетентність, репутація.
- **Влада.** Мотиваційна мета – досягнення соціального статусу, престижу і панування над людьми. Цінності: соціальна влада, соціальне визнання, впливовість.
- **Безпека.** Мотиваційна мета – безпека і гармонія суспільства, сім'ї та самого індивіда. Цінності: рівність, соціальний порядок, національна безпека і безпека сім'ї.
- **Конформність.** Мотиваційна мета – обмеження дій та спонукань, які шкодять іншим і порушують соціальні очікування та норми. Цінності: ввічливість, самодисципліна, помірність, смирення, повага до старших, слухняність.
- **Традиція.** Мотиваційна мета – повага і підтримка звичаїв. Цінності: духовність, почуття вдячності, єднання з природою, захист навколишнього середовища.
- **Прихильність (добррозичливість).** Мотиваційна мета – підтримка і підвищення благополуччя людей, з якими особа постійно контактує. Цінності: справжня любов, вірна дружба.
- **Універсалізм (самоорієнтація).** Мотиваційна мета – терпимість і підтримка благополуччя всіх людей, природи та власного «Я». Цінності: згода із самим собою, недоторканність внутрішнього світу.

Результати

Варто навести результати емпіричного дослідження:

- I. Найбільш важливою для респондентів виявилась стратегія життєвої самореалізації («бути») – переважна більшість опитаних надали їй максимальну кількість балів.
- II. Другу позицію (із суттєвим відривом) отримала життєва стратегія, пов'язана з досягненнями – майже втричі нижчі показники пріоритетності за перше місце.
- III. Життєва стратегія, пов'язана з життєвим благополуччям («мати»), посіла в ієрархії нижню (проте близьку до попередньої) сходинку.

Тож для наших досліджуваних можливість розкриття творчого потенціалу, який вони відчувають в собі та прагнуть реалізувати в майбутньому, має значний сенс у житті.

Згідно з описом змісту стратегії життєвої самореалізації, сформульованого Т.Є. Резнік і Ю.М. Резніком, доречно зазначити: обрання більшістю опитуваних як найпривабливішої саме цієї стратегії постає проявом юнацького максималізму, втіленням високих, мало пов'язаних з повсякденними рутинними справами, ідеалів життєдіяльності.

За методикою Ш. Шварца щодо життєвих цінностей, з'ясовано: найвищі показники значущості у максимальній кількості досліджуваних отримали цінності «Гедонізм» та «Самоорієнтація», що засвідчує важливість для них можливості отримання власної, особистої задоволеності від життя через чуттєву насолоду, володіння матеріальними цінностями, турботу про себе, згоду із самим собою та недоторканність внутрішнього світу.

За середніми значеннями високі позиції в респондентів отримали такі цінності, як «Саморегуляція» (виражає бажання бути автономними, самостійними, відповідальними, спроможними управляти власними поглядами; засвідчує прагнення до сепарації від дорослих, незалежності від їх впливу на прийняття рішень молоддю) та «Досягнення» (мета – особистий успіх через прояв компетентності відповідно до соціальних стандартів).

Але цінність «Самоорієнтація» не відкидає благополуччя оточення, і, так само, як цінності «Конформність» і «Прихильність», що теж виявилися доволі значущими для наших досліджуваних, передбачає гармонійне співіснування з навколишнім світом.

Цінності, які спонукають людину до злагоди і піклування про підтримку приятельних стосунків, є значущими для гармонійного розвитку суспільства загалом. Адже вміння будувати рівні, а не ієрархічні взаємини, вміння домовлятися, задовольняючи інтереси всіх зацікавлених осіб, постає основою успішної реалізації особистості в соціумі та усіх сферах життєдіяльності. Однак за сумарною представленістю, на жаль, у досліджуваних переважають цінності, що презентують «егоїстичний спектр», зокрема «Гедонізм», «Влада», «Самоорієнтація», «Досягнення», представленість яких у коридорах значень «значущість висока» і «значущість вище середнього рівня» разом є найбільшою.

Доцільно припустити, що саме тому серед опитуваних цінність «Традиції» не виявилася важливою: 58 % респондентів надали їй низьке та нижче середнього значення. Ймовірною причиною є те, що такі цінності, як однакова відповідальність усіх громадян перед чинними у країні законами, проголошені Конституцією рівні права та обов'язки, на жаль, залишаються протягом багатьох років лише на папері. Крім того, критичність щодо традицій, схильність мріяти й намагатися перебудувати світ по-своєму – позиція, притаманна молоді.

Проведені кореляційний та дисперсійний аналіз отриманих даних дозволили виявити помірну кореляцію $r=0.45$ при $p=0.027$ (дисперсійний аналіз: $\eta^2=0.239$ при $p=0.057$) стратегії життєвого благополуччя («мати») із цінністю «Саморегуляція». Очевидно, на думку наших респондентів, рецептивна активність, спрямована на отримання певного обсягу необхідних благ, спокійне і стабільне життя, має в основі незалежність особистості, її самостійність, здатність керуватись та керувати власними поглядами. Натомість життєва стратегія, спрямована на розкриття і реалізацію власного потенціалу індивіда (стратегія «бути»), має із цінністю «Саморегуляція» негативну (теж помірну) кореляцію $r=-0.481$ при $p=0.017$. Аналізуючи цей зв'язок, доречно припустити: юнаки, які обирають гармонійне і творче життя, близьке за своїм змістом до художнього мистецтва, схильні до постійного пошуку себе кращого, не надають переваги саморегуляції, розраховуючи на легкість і спонтанність самореалізації, не вважають вкрай необхідним для неї оволодіння самоконтролем, самодисципліною, самоврядуванням і досягненням незалежності.

Висновок

Встановлені кореляції належать до зони «помірного зв'язку», тобто вірогідність його прояву сягає 45%. Отже, немає чіткого підтвердження висловленій в багатьох роботах думці про значний зв'язок між життєвими стратегіями особистості та її цінностями.

Доцільно пояснити цей феномен так: попри те, що час вже вимагає від наших досліджуваних, юнаків у віці 19 років, будувати плани на майбутнє, процес визначення і життєвих стратегій та цінностей у них досі не завершився. Можливо, сьогодні процес стратегування ускладнюється важкими й небезпечними зовнішніми обставинами, на які ні молодь, ні люди зрілого віку не мають достатнього впливу, щоб змінити їх на краще.

Список використаних джерел:

1. Євстафієва, Л.М. (2012). Психологічні чинники становлення життєвої стратегії у студентської молоді. *Проблеми сучасної психології*. Зб. наук. пр. КПНУ імені Івана Огієнка, Інституту психології ім. Г.С. Костюка НАПН України, 18. 325-333. <https://doi.org/10.32626/2227-6246.2012-18.%25p>
2. Морозова, О.В. (2017). Когнітивно-поведінкова модель в терапії неконструктивних життєвих стратегій подружжя. *Актуальні проблеми психології*. Зб. наук. пр. Інституту психології імені Г.С.Костюка НАПНУ, IX (10). 130-135.
3. Пилипенко, Н.Г. (2011). Проблема дослідження життєвих стратегій молоді в аспекті змістовної спрямованості. *Міжнародний науковий форум: соціологія, психологія, педагогіка, менеджмент*, 6. 178-186. http://nbuv.gov.ua/UJRN/Mnf_2011_6_20.
4. Пирог, Г.В. (2018). Зв'язок життєвих стратегій сучасної молоді з психологічним віком: теоретичні аспекти. *Сучасні наукові дослідження в психології та педагогіці – прогрес майбутнього*. Зб. наук. пр. учасників міжн. наук.-практ. конф. 22-25.

Юлія Шадура
КІБІТ

Органи захисту і реабілітації дітей в Україні

Ключові слова: органи захисту, насильство, Конвенція, діти, реабілітація.

Вступ

Проблема насильства актуальна у багатьох розвинених країнах світу та на всіх рівнях суспільства. У сьогоднішній нашій державі інтегрує цей досвід на законодавчих засадах на всіх рівнях. Сьогодні теоретичне обґрунтування проблеми здійснення насильства над дітьми є вкрай важливим. Поняття «насилля» означає певні дії, які свідомо та з певною метою здійснює особа чи група осіб, завдаючи шкоди іншій особі – жертві насилля.

Причини насилля щодо дітей:

- неправильна структура родини: батьки домінують над дитиною;
- хибні асоціації між любов'ю та насильством;
- особиста моральна допустимість;
- відчуття безкарності;
- ізоляваність сім'ї від суспільних структур.

Види насилля:

- фізичне,
- психологічне,

- сексуальне,
- економічне,
- нехтування потребами дитини.

Фактори виникнення насилля:

- екзогенні (зовнішні),
- ендогенні (внутрішні).

Актуальні аналітичні данні показують, що чимало дітей зазнавали хоча б одного виду насилля, проте небагато з них звернуться до поліції чи скажуть комусь, що стали жертвою.

Методи та матеріали

Одна з найуразливіших категорій населення – діти, захищені законодавством України. Права дітей в нашій країні забезпечуються Конвенцією про права дитини 1989 р. Найвищою юридичною силою є Конституція України, тому всі закони й нормативно-правові акти підкоряються їй та складаються на її основі. Конституція визначає: сім'я, дитинство, материнство і батьківство захищені державою, будь-яке насилля над дитиною та / чи експлуатація караються законом; дитина, як громадянин/-ка держави, має всі базові права, діти без українського громадянства на території України перебувають під державним захистом в повній мірі, без обмежень. Відповідно до Закону України «Про охорону дитинства», дитиною визнається особа до 18 років, тобто до набуття повної дієздатності. Цей закон після Конституції є основним у нашій державі, який захищає права та інтереси дітей, встановлюючи, що:

- ✓ Кожна дитина має право на життя з моменту визначення її живонародженою та життєздатною за критеріями Всесвітньої організації охорони здоров'я.
- ✓ Кожна дитина від народження має право на ім'я та громадянство.
- ✓ Кожна дитина має право на рівень життя, достатній для її фізичного, інтелектуального, морального, культурного, духовного і соціального розвитку.
- ✓ Кожна дитина має право на вільне висловлення особистої думки, формування поглядів, розвиток власної суспільної активності, отримання інформації, що відповідає її віку.
- ✓ Кожній дитині гарантується право на свободу, особисту недоторканність і захист гідності.
- ✓ Кожна дитина має право на захист від усіх форм насильства.

Держава зробила великий крок у протидії домашньому насиллю, коли 7 січня 2018 р. чинності набрав Закон України «Про запобігання та протидію домашньому насильству»: затверджена комплексна протидія; введено та роз'яснено нові терміни; криміналізовано домашнє насильство, чого раніше не було в українському законодавстві; увага на захисті – відтепер дитина має право на безоплатну вторинну правову допомогу, суть якої в представленні її інтересів під час судового засідання, складанні документів, зокрема процесуальних, а послуги юристів та адвокатів оплачує держава.

Засновником правового захисту дітей у світі є Женевська декларація прав дитини, прийнята Генеральною Асамблеєю Ліги Націй (1924) – піонер і підґрунтя сучасного міжнародного регулювання захисту прав дитини: дитина

ПРОФЕСІЇ МАЙБУТНЬОГО: ЕКОНОМІКА, ІТ, ПСИХОЛОГІЯ

повинна бути забезпечена засобами, необхідними для її нормального матеріального і духовного розвитку: голодна – нагодована, хвора – доглянута; у скрутні часи дитина має отримати допомогу; сироти й безпритульні діти повинні бути забезпеченими оселею та отримати належний догляд; першою має отримувати допомогу дитина; дитина повинна мати засоби для існування і захист від всіх форм експлуатації; дитина має бути вихованою з усвідомленням того, що її кращі якості повинні приносити користь суспільству.

Не менш важливою для світової спільноти є Конвенція про права дитини, прийнята Генеральною Асамблеєю ООН 20 листопада 1989 р., що містить такі принципи: недопущення дискримінації; врахування інтересів дитини; право на життя, виживання та розвиток дитини; повага до поглядів дитини на життя. Основним її нововведенням стало закріплення самого поняття «дитина», провідною ідеєю – роз'яснення: дитина – це не дорослі, до неї потрібно ставитись по-особливому, наділяючи спеціальними правами, зазначеними вище, оскільки дитинство – етап життя, від якого залежить подальше майбутнє людини.

Результати

Захист дітей від насилля не обмежується лише деклараційними заходами на папері, в нашій державі працюють різні організації (українські, міжнародні, державні, приватні), діяльність і сенс існування яких полягає саме у захисті дітей, допомозі дітям та дорослим, проте, як показує практика, більшість просто не знає про ці установи. Тому слід інформувати населення про організації, які можуть їм допомогти, бо людям важливо розуміти, що вони не одні, про них можуть піклуватись.

В Україні діють регіональні центри соціальних служб для сім'ї, дітей та молоді, їхнє завдання полягає в забезпеченні центрами виконання соціальних програм, здійсненні контролю щодо діяльності центрів соціально-психологічної допомоги й моніторингу. Основними завданнями місцевих центрів є такі: проведення соціально-профілактичної роботи щодо запобігання потрапляння в складні життєві обставини дітей, сімей та молоді; виявлення тих, хто вже перебуває у скрутних умовах; наставництво над дитиною, яка проживає у спеціалізованих закладах для дітей-сиріт.

У нашій країні функціонують державні та приватні дитячі будинки, зокрема й сімейного типу, загальноосвітні школи-інтернати тощо. Для найменших передбачені соціальні Центри матері та дитини – заклади для тимчасового проживання вагітних жінок і матерів з новонародженими дітьми до 18 місяців. Сюди звертаються жінки, які не можуть виконувати материнський обов'язок через певні життєві обставини.

Державою передбачені, найбільш актуальні у наш час, центри соціально-психологічної допомоги, до яких звертаються постраждалі внаслідок стихійного лиха, збройних конфліктів, насильства, чи ті, хто перебуває під реальною загрозою його вчинення. Не менш важливі центри соціально-психологічної реабілітації дітей – заклади для тривалого перебування, де надається комплексна допомога (соціальна, психологічна, медична і правова). Сюди можуть звернутися діти, які стали жертвами насилля, позбавлені піклування та опіки.

Було створено «Дитяче містечко», куди приходять діти, які загубилися, залишили свою сім'ю чи навчальний заклад, втратили зв'язок із батьками після стихійного лиха, внаслідок техногенних аварій чи війни, залишилися без піклування дорослих. Для інклюзивних дітей засновано центри комплексної реабілітації для осіб з інвалідністю; Центр соціально-психологічної реабілітації дітей та молоді з функціональними обмеженнями; спецшколи для дітей, які потребують певної корекції розвитку і якісного отримання загальної середньої освіти. Варто зазначити про діяльність в Україні фондів ЮНІСЕФ задля захисту дітей нашої держави. Зважаючи на те, що країна перебуває в стані війни від 2014 року і донині, уряд активно розробляє нові засоби та механізми (напр., інтерактивні заходи) надання допомоги дітям, які постраждали внаслідок російської агресії: активна підтримка, психологічна допомога, реабілітація.

На світовій арені захист прав та інтересів дітей представляє спеціальний Комітет ООН по правах дитини (1991 р.), основне завдання – розгляд і аналіз доповідей держав-учасниць про результати реалізації, прогрес і закріплення прав, які було визначено в Конвенції 1989 р. Держава-учасник ООН звітує кожні 5 років. Комітет розглядає висновки експертів інших фондів ООН, пов'язані з реалізацією зазначеної Конвенції; вносить пропозиції та рекомендації загального характеру, спираючись на інформацію в доповідях; розробляє коментарі та роз'яснення. Усі прийняті акти, незважаючи на відсутність юридичної сили, держави-учасниці повинні брати до уваги та виконувати.

Захистом здоров'я дітей займається Всесвітня організація охорони здоров'я – ВООЗ (1946): згідно із преамбулою Статуту, здоровий розвиток дитини визнається пріоритетним. У статті 2 зазначається, що одна з функцій ВООЗ полягає у сприянні розвитку охорони материнства і дитинства.

Питаннями освіти, науки та культури на світовій арені опікується ЮНЕСКО (1946), аби забезпечувати розвиток освіти та поширювати світову культуру. Нині організація налічує 195 постійних та 11 асоційованих членів.

Висновок

Насилля, незалежно від форми прояву, є неприпустимим. Діти не повинні ставати жертвами через неопрацьовані травми дорослих і мають право на захист. В Україні працюють такі органи захисту і реабілітації дітей: на найвищому рівні – Уповноважений Президента України, Міністерство соціальної політики, Міністерство охорони здоров'я, Міністерство освіти і науки, Міністерство юстиції, Національна поліція та низка установ (притулки, реабілітаційні центри, дитбудинки тощо).

До світових інституцій належить ООН (провідна та основна організація, що захищає права людей загалом), ЮНІСЕФ (центральный фонд із питань захисту дітей), ВООЗ (опікується здоров'ям дітей) та ЮНЕСКО (забезпечення доступу до освіти і збереження культури).

Список використаних джерел:

1. Geneva Declaration of the Rights of the Child, 1924.
<http://www.un-documents.net/gdrc1924.htm>
2. Закон України № 20/95-ВР (2017). Про органи і служби у справах дітей та спеціальні установи для дітей. <https://zakon.rada.gov.ua/laws/show/20/95>

3. Закон України № 2402-III (2022). Про охорону дитинства.
<https://zakon.rada.gov.ua/laws/show/2402-14>
4. Криницька, І.П. (2016). Теоретичні підходи до детермінації феномена насильства над дітьми в сім'ї. *Актуальні проблеми філософії та соціології*. 64
5. Левченко, К. (2009). Двадцять років Конвенції ООН про права дитини. Харківська правозахисна група. <https://khp.org/1258983351>
6. Постанова Кабінету Міністрів України № 1291 (2020). Про затвердження Типового положення про соціально-реабілітаційний центр (дитяче містечко).
<https://zakon.rada.gov.ua/laws/show/1291-2005>
7. Постанова Кабінету Міністрів України № 87 (2021). Про затвердження Типового положення про центр соціально-психологічної реабілітації дітей.
<https://zakon.rada.gov.ua/laws/show/87-2004>

Дар'я Шевченко
КІБІТ

Майбутній попит на професійні компетенції спеціалістів

Ключові слова: технологічна модернізація, майбутні зміни, перепідготовка, підвищення кваліфікації.

Вступ

Звіт Всесвітнього економічного форуму про майбутню зайнятість викликає хвилю питань і очікувань щодо майбутнього ринку праці. Технологічна модернізація не нова для економіки, але темпи, якими відбуваються поточні зміни, є екстремальними. Економіці час переглянути теоретичну класифікацію професій та підготувати ґрунт для прийдешніх модифікацій. Сучасний ринок праці вимагає перепідготовки й підвищення кваліфікації, щоб скористатися перевагами змін. Всесвітній економічний форум кожні два роки публікує звіт про тенденції майбутніх робочих місць, що містить 10 найкращих навичок, передбачаючи світ праці, який швидко змінюється. Варто проаналізувати ці навички робочого середовища, щоб підготуватися до революції перенавичок.

Методи та матеріали

План, представлений на Всесвітньому економічному форумі, передбачає забезпечення кращої освіти, навичок і робочих місць одному мільярду людей до 2030 року. Тож ініціатива «Революція перенавичок» сприяє досягненню амбітної мети урядами, державним сектором і підприємствами.

Результати

I. Цифрова і технологічна трансформація. Процес цифрової трансформації та впровадження інноваційних технологій (штучний інтелект, квантові обчислення, Інтернет речей, робототехніка) набирає обертів. Тож існує гостра потреба у підвищенні кваліфікації та перекваліфікації працівників, оскільки їхні роботи дедалі частіше пов'язані з використанням проривних технологій.

II. Поява нових бізнес-моделей та трансформація робочого місця. Завдяки реструктуризації наявних бізнес-моделей з'являються нові (онлайн) бізнес-

моделі, гібридна робота стає нормою, а компанії усвідомлюють свої соціальні обов'язки, робота людей та навички, необхідні для її виконання, змінюються.

III. Подолання розриву в навичках. 87% керівників та менеджерів із персоналу стикаються з серйозною прогалиною в навичках (невідповідність між наявними та необхідними навичками й талантами в організації) чи очікують, що зіткнуться з нею найближчим часом. Це розрив у навичках: працівникам бракує навичок, аби у майбутньому добре виконувати свою роботу.

IV. Потреба в самоактуалізації та адаптації до мінливого світу. Якщо ви плануєте свою кар'єру чи зміни фаху, то доцільно придивитись до вакансій, актуальних у 2025 році: фахівці зі штучного інтелекту та машинного навчання; науковці й аналітики даних; медичні працівники; експерти з кібербезпеки; розробники програмного забезпечення; техніки з відновлюваної енергетики; екологи; менеджери з логістики й ланцюгів постачання; фахівці з віддаленої та гібридної роботи; професіонали електронної комерції та цифрового маркетингу.

V. Навички 2025. 10 навичок: аналітичне мислення та інновації; активне навчання і стратегії навчання; комплексне вирішення проблем; аналіз та критичне мислення; креативність, ініціативність і оригінальність; лідерство та соціальний вплив; використання технологій, моніторинг і контроль; технологія проектування та програмування; стійкість, стресостійкість і гнучкість; міркування, вирішення проблем та ідеї.

Висновок

Щоб бути готовими до революції перенавичок і майбутнього праці, підприємства повинні зосередитися на створенні програм розвитку для своїх керівників та співробітників, а також інвестувати в навчання.

Список використаних джерел:

1. Звіт про майбутнє робочих місць. (2020).
https://www3.weforum.org/docs/WEF_Future_of_Jobs_2020.pdf
2. Майбутнє ринку праці. (2017).
3. Майбутнє робочих місць в епоху штучного інтелекту. (2021).
<https://webassets.bcg.com/f5/e7/9aa9f81a446198ac5402aaf97a87/bcg-the-future-of-jobs-in-the-era-of-ai-mar-2021-r-r.pdf>
4. Революція перенавичок. <https://initiatives.weforum.org/reskilling-revolution/home>.

**Роман Шевцов,
Наталя Вишневська, ст. викл.
КІБіТ**

Роль людського капіталу в економічному відродженні та розвитку
Ключові слова: людиноцентризм, коворкінг, гібридні офіси, підвищення кваліфікації, HR-аналітика

Вступ

Головною цінністю будь-якої компанії безсумнівно є її співробітники. Карколомні події в Україні значно вплинули на ринок праці, трансформували робочі процеси та зрушили парадигму щодо місця, часу і виду робіт.

Українським підприємствам та організаціям доведеться суттєво переглянути процеси щодо залучення робочої сили й забезпечення необхідними спеціалістами. Особливо важливо, що саме роботодавець може переконати працівників залишитися та зацікавити новачків перевагами компанії.

Методи та матеріали

Беззаперечним є факт, що українським організаціям доведеться змінити організацію власної діяльності задля безпеки співробітників та їхніх сімей. Людиноцентризм – це не лише тренд, а філософія успішної компанії та подальшого розвитку країни загалом. Перед HR-спеціалістами стоять численні виклики, адже вони повинні шукати відповіді на питання: що дозволяє бути собою, працювати, отримувати задоволення, розвиватися? Новітні проблеми не можуть бути вирішеними без прийняття і впровадження сучасних рішень..

Результати

Варто виокреми низку сучасних тенденцій, які сприяють розвитку економіки завдяки ефективному використанню людського капіталу.

Гібридні офіси. Сьогоднішні умови існування українців (відключення світла, повітряні тривоги) підкреслюють зменшення дискусій щодо наявності стаціонарних офісів для діяльності організацій. Актуальним є дослідження «Future of Work 2030»: 67,5 % молоді вважають, що 2030 р. офісні працівники почнуть працювати гібридно. Натомість опитування серед 127 організацій, проведене Gartner у червні 2020 р., свідчить, що 57% роботодавців дозволяють співробітникам виконувати функціональні обов'язки віддалено, а до запровадження гнучкого графіка, згідно з яким співробітники самостійно обирають вид зайнятості (офісно чи відділено), схилиються 43% респондентів. Зазначена інформація підтверджує тенденцію розвитку гібридних офісів, що забезпечує універсальний підхід до робочого процесу:

- Частково віддалена зайнятість: частина співробітників залучаються до робочого процесу віддалено, а частина фахівців працює в офісі. Така класична формула підходить більше для організацій, які не мають можливості перенести всі робочі процеси на віддалений формат через особливості виробничої діяльності.
- Робота відділено впродовж годин або днів: співробітники самостійно керують своїми робочими процесами та певний час (за погодженням із керівництвом) працюють за межами офісу.
- Коворкінг: у співробітників відсутнє стале робоче місце; щоб мати можливість працювати в офісі, вони повинні бронювати робочі місця наперед.

Звісно, віддалена робота має низку недоліків, які важко подолати: розмивається професійне та особисте життя; бракує офісного обладнання; відсутнє живе спілкування з колегами, але при цьому робота в колективі залишається актуальною. Водночас популярність дистанційної роботи довела, що сам офіс трансформуватиметься: ті, що збережуться, будуть естетично привабливіші, з комфортними зонами відпочинку і сучасною технікою. Найпопулярнішими стануть коворкінги.

Тому якщо організація прагне успіху, то кадрові служби повинні впроваджувати альтернативні гнучкі та змішані формати здійснення робочих

процесів. Крім того, великої ваги слід надати зміцненню стратегій, основою яких є спрямованість на відділену роботу.

Досвід співробітників. Через кардинальні трансформації концепція досвіду співробітників зазнала суттєвих змін, її основою став життєвий досвід працівників, не пов'язаний з офісом або фізичною присутністю в команді. Сучасні організації повинні акцентувати увагу на вихованні почуття довіри серед учасників колективу, адже співробітники тепер потребують надійного середовища і стабільної підтримки.

Організаціям, які намагатимуться досягти успіху, доречно переглянути ставлення до досвіду співробітників та взаємодію всередині організації, пакети пільг. По-перше, основну увагу слід зосередити на добробуті фахівців і пільгах: оплачувана відпустка, страхування відшкодування збитків у лікарні, програми допомоги, послуги з підтримки психічного здоров'я. По-друге, варто більше застосовувати онлайн-досвід проведення корпоративних заходів: тимблдінгові зустрічі з використанням Zoom, організація тренувань із фітнесу та йоги в мережі, залучення до інтернет-квестів. Доцільні пільги, які безпосередньо не пов'язані з компанією: оплата відпочинку, подарунки дітям чи родині працівника, доставка їжі додому. Впровадженням таких бонусів керівництво демонструє піклування організації про співробітників.

У сучасних умовах господарювання роботодавцю складніше бути конкурентоспроможним і залучати талановитих фахівців. Дедалі частіше компанії відчувають необхідність запроваджувати додаткові заходи для залучення і утримання найкращих співробітників. Тому важливим є прагнення комплексно переглянути підхід до системи винагороди, забезпечуючи її прозорість, гнучкість і унікальність.

Підвищення кваліфікації персоналу (на робочому місці та поза ним) є вкрай актуальним впродовж останніх років, оскільки виступає стійким і економічним підходом до розвитку робочої сили, що дозволяє утримувати співробітників, підвищувати дух колективу та забезпечувати скорочення витрат на рекрутинг і адаптацію. Згідно з опитуванням Udemy, якщо попит на підвищення кваліфікації працівників у 2020 р. становив 14%, то 2021 р. – 38%.

Висновок

Крім гібридних офісів, досвіду і підвищення кваліфікації співробітників, головну роль передусім відіграватиме *управління персоналом і HR-аналітика*. Лише 34% керівників HR-відділу при прийнятті рішень використовують у роботі дані та показники. Зараз настає час, коли необхідно впроваджувати більш орієнтовані дані щодо кадрової стратегії.

Ключовими рушійними силами HR-аналітики повинно стати:

- ✓ Підвищення ролі HR-керівника у процесах організації: для успішного функціонування підприємства керівникам відділу кадрів доцільно проводити своєчасну оцінку поточного та майбутнього попиту на робочу силу, виявляти проблеми, пов'язані з відсутністю необхідних навичок у працівників; на підставі отриманих даних формулювати пропозиції керівництву щодо вдосконалення управлінської діяльності.

- ✓ Активне застосування сучасних технологій: чат-боти на базі штучного інтелекту, інструменти перевірки та можливості для автоматизації рекрутингу – все це робить досвід кандидата цікавішим і динамічним.
- ✓ Вимоги конкурентного ринку щодо розробки довгострокових стратегій планування робочої сили: чітке уявлення того, якою буде організація за 10–15 років, дозволяє прогнозувати попит на знання, економити на навчанні та розвитку.

Отже, необхідно систематично переглядати та покращувати стратегію HR-аналітики, що дозволить отримувати реальну інформацію про HR-процеси та приймати важливі управлінські рішення.

Список використаних джерел:

1. Чабан, Г.В. (2022) Інноваційні підходи в управлінні персоналом. *Економічний вісник*, 53. 47-52. <http://ehsupir.uhsp.edu.ua/bitstream/handle/>
2. Зайцева-Чіпак, Н. О., Саприкіна, М.А., Гондюл, О.Д. Як підготуватись до змін. <https://careerhub.in.ua/future-of-work-research.pdf>

Людмила Шкребтієнко, канд. психол. наук
КІБіТ

Виховання патріотичних почуттів у дітей старшого шкільного віку в межах творчої діяльності

Ключові слова: *патріотизм, патріотичні почуття, старший дошкільний вік, творча діяльність.*

Вступ

Проблема виховання патріотизму з дитячого віку є актуальною та важливою, оскільки стосується кожного громадянина. Від сформованості почуття патріотизму залежить ставлення кожної людини, кожного громадянина до найближчого оточення, рідної мови, рідної природи, звичаїв, до своєї Батьківщини загалом. Патріотизм увібрав у себе всю багатогранність і різносторонність, що визначається цілим полікомплексом характеристик, здатних по-різному проявитися на rozmaїтих рівнях функціонування соціуму. Якщо розглядати на рівні окремої особи, то патріотизм – один із компонентів її особистісної підструктури, належить до вищих почуттів та стійких особистісних цінностей, переконань, норм поведінки, критеріїв оцінки соціальних явищ.

Методи та матеріали

У сучасних джерелах із вивчення компонентів етносу часто фігурують такі поняття, як «патріотизм» і «патріотичні почуття», що є виявом суспільної психології людей, котрі належать до етнічної групи; аналізуються факти, закономірності й механізми вияву типології, ціннісних орієнтацій і поведінки представників певної етнічної спільності. Етнопсихологічна специфіка концентрується в історичному досвіді кожного народу, а його засвоєння виступає змістом процесу етнічної соціалізації індивіда. Особистість через найближче оточення, насамперед сім'ю та родину, в процесі свого розвитку і становлення осягає особливості культури, побуту, життя свого народу.

За теперішньої розбудови українського суспільства у психолого-педагогічних дослідженнях поставлено два нагальні завдання: вивчення психічних особливостей якомога більшої кількості етносів і сприяння зростанню свідомості й самосвідомості української нації, які сприяли би формуванню справжнього патріота, що постає однією з основних умов функціонування могутнього та самостійного народу.

Логіка висвітлення проблеми виховання патріотичних почуттів у дітей потребує уточнення семантики поняття «патріотизм». Українська радянська енциклопедія акцентувала увагу на тому, що в основі патріотизму лежить почуття любові до Батьківщини (емоційний компонент): «патріотизм (від грец. *patris* – батьківщина, вітчизна) – любов до своєї Вітчизни, свого народу, до кращих національних традицій». Проте акцент у цьому виданні зроблено на патріотизмі як соціально-історичному явищі, обумовленому в різні епохи відмінним соціально-класовим змістом: «В антагоністичному суспільстві розрізнять два підходи до цього поняття: патріотизм народних мас і патріотизм експлуататорських класів. Патріотизм експлуататорських класів має класово обмежений характер і часто стикається з ворожнечею до інших народів, расової і національної виключеності, націоналізму і шовінізму. Патріотизм народних мас у класово-антагоністичних формах спрямовується проти соціального і національного гніту, має гуманістичний характер, водночас, панівні класи завжди прагнуть використати почуття патріотизму у своїх вузьких егоїстичних інтересах» (УРЕ, 592).

Натомість у Малій енциклопедії етнодержавознавства визначено: патріотизм – синтетичне явище, що відображає все незаперечно цінне з історії української державності та базується на національній свідомості й повазі до інших народів, їх землі та культури. Адже на сьогодні необхідно чітко визначити цінність патріотизму, патріотичних почуттів до своєї батьківщини, до своєї держави, донести до свідомості кожного поняття «батьківщина», «державність», «патріотизм»: «Понад 300 років український народ був позбавлений права самому визначати своїх патріотів, говорити про український патріотизм і своєю плідною працею зміцнювати його. За царизму відкрито заборонялась або ж обмежувалась будь-яка діяльність у сфері виховання українських громадян у дусі патріотизму. В умовах розвитку доби, хоча відкрито і не заборонялося, але фактично існувало табу навіть на вживання таких термінів, як «український патріотизм» і «український патріот». Вони були замінені такими поняттями, як «радянський патріотизм», «радянський патріот»».

Філософське тлумачення розширює семантику означеної дефініції, розглядаючи її почуттям, діяльністю і моральним принципом. Філософський енциклопедичний словник визначає поняття «патріотизм» як любов до Батьківщини, відповідальність за її долю, готовність служити її інтересам – це соціально-політичний і моральний принцип, що в загальній формі виражає вищезазначене почуття та емоційний стан.

Педагогічний словник виокремлює в патріотизмі соціально-політичний та моральний чинник, який виражає почуття любові до Батьківщини, піклування про її інтереси й готовність захищати її від ворогів, а також виявляється у почутті гордості за рідну країну, переживанні за її долю, невдачі та біди, у повазі до

історичного минулого свого народу і бережливому ставленні до народної пам'яті, національно-культурних традицій, звичаїв та обрядів. Почуття патріотизму виражається передусім у прив'язаності до рідних місць, так званої малої батьківщини, звичного способу життя (лише поступово, виховуючи у дитини любов до батьків, малої батьківщини можна виховати справжнього патріота своєї держави).

Результати

З розвитком держави патріотизм і патріотичні почуття набувають політичного змісту, пов'язаного із формуванням стійкості й мужності у війнах та відстоюванні інтересів Батьківщини. З поглибленням соціальних антагонізмів патріотизм наповнився класовим змістом: інтереси класу нерідко визнавались важливішими за інтереси Вітчизни. У суспільно-державних системах, де домінують обмежені інтереси правлячих груп, принцип патріотизму спотворюється: любов до Батьківщини змінюється вірністю владі; тому корисним для Вітчизни є все, що відповідає інтересам правлячої еліти. Не будучи свідомою, ця заміна породжує глибокі моральні колізії. З етико-гуманістичного погляду значення патріотизму зумовлено тим, що він постає першою формою підпорядкування особистісних і суспільних інтересів, поєднання людини й Батьківщини.

У контексті висвітлення проблеми звернімося до визначення поняття «патріотичні почуття». Так, за В. Коваль, «патріотичні почуття – це найважливіший складник емоційної культури особистості. Слід також розділяти патріотичні та національні почуття, вони близькі і споріднені. Різниця – об'єкт національних почуттів є свій етнос, незалежно від його розселення, а в патріотичних почуттях – любов до рідної землі, мови, роду, родини, території, місця народження, батьківщини тощо».

У філософських колах патріотичні почуття розглядаються як соціально-психологічні, мають широку гаму проявів: від гордості за досягнення Вітчизни (у науці, економічній діяльності, спорті), повагу до історичного минулого, дбайливе ставлення до народної пам'яті, збереження та опанування національних і культурних традицій до гіркоти переживань за невдачі й втрати рідної країни, страждань через її біди. Як почуття, патріотизм зароджується в стародавні часи у формі прихильності до певної місцевості, своєї спільноти, звичного складу життя: відчуття тісного зв'язку зі «своїми» інституалізується через ритуали та обряди ініціації (наприклад, обряд братання). З виникненням і розвитком феномена держави патріотизм наповнюється духовним змістом, набуває політичного сенсу, пов'язаний з вимогою самовіддано й мужньо захищати Вітчизну, відстоювати її інтереси.

Отже, патріотичні почуття охарактеризуємо як системний цілеспрямований процес розвитку змістового і сутнісного наповнення емоційно-почуттєвого складника патріотизму особистості дитини, що забезпечується діяльнісним механізмом гідної взаємодії особи із собою як представником свого народу, із власним народом та його надбаннями, з іншими народами.

Виховання і розвиток патріотичних почуттів забезпечується протягом цілеспрямованої роботи у межах творчої діяльності. Вихованість патріотичних почуттів – результат цілісного виховного впливу, спрямованого на збагачення

уявлень у дітей про Батьківщину, її історичні і культурні надбання, які через емоційно-ціннісне ставлення до рідної країни, мотивацію на участь у практичних справах реалізуються в поведінці дітей.

Творчість є потужним інструментом для виховання патріотичних почуттів, оскільки сприяє формуванню почуття національної самосвідомості та гордості за свою країну. Через творче самовираження, дошкільники можуть висловити свою прив'язаність до рідної землі та виявити свою любов до рідного краю в мистецтві, літературі, музиці та інших формах творчості. Патріотична творчість сприяє розвитку національної ідентичності та виховує почуття відповідальності за свою країну, її культуру, мову і традиції.

Патріотичне виховання через творчу діяльність забезпечує формування позитивних цінностей, які спонукають до дій та змін у суспільстві на краще, зумовлюючи розвиток громадянського самосвідомості. Така діяльність має потенціал впливати на молодше покоління, допомагати розуміти, цінувати й підтримувати історію та цінності своєї держави.

Варто розглянути особливості виховання патріотичних почуттів у дітей дошкільного віку через творчу діяльність, яка передусім є незамінним інструментом для формування почуття національної самосвідомості та гордості за свою країну.

Творчість (мистецтво, література, музика та інші форми самовираження) дозволяє висловити свою прив'язаність до рідної землі. Завдяки різноманітним творам можна передати почуття любові до рідного краю, показати його красу, велич і унікальність тощо. Будь-яка творча діяльність сприяє розвитку національної ідентичності та згодом, в більш дорослому віці, формуванню почуття відповідальності за свою країну. Коли відбувається втілення ідеї та цінностей у творчих проєктах, то посилюється зв'язок зі своєю культурою, мовою та традиціями. Виховання патріотичних почуттів через творчу діяльність має великий потенціал впливу на дітей. Відомо чимало прикладів великих творців, які своїми творами змінюють світ довкола, формують патріотичні погляди і стають інспірацією для багатьох людей. Їхні ідеї та креативні витвори мають далекосяжний вплив на суспільство і допомагають зберегти національну ідентичність.

Висновок

Патріотичне виховання через творчість є важливим елементом будівництва нації. Тому важливо заохочувати та підтримувати дошкільників у творчій діяльності, коли відбувається процес сплетіння національної свідомості та мистецтва, культури й національної ідентичності, яке допомагає формувати почуття гордості, любові та відповідальності за свою країну. Творчість створює платформу для вираження національних цінностей та традицій. Через образотворче мистецтво, літературу, музику та інші форми творчості, люди можуть висловити свою прив'язаність до рідної землі. Візуальні та звукові твори здатні об'єднувати громаду, спонукають пізнавати й підтримувати власну культуру.

Історичні приклади свідчать про силу виховання патріотичних почуттів у дітей через творчу діяльність. Великі митці та письменники стають символами національного духу і впливають на мільйони людей, допомагають зберегти та

розширити національну спадщину, підтримують національну свідомість і стимулюють гордість за свою країну.

Список використаних джерел:

1. Бойко, А.М., Демяненко, Н.М. (1996). Культуротворча функція освіти: історія, теорія, методика.
2. Кичук, Н.В. (1991). Формування творчої особистості вчителя.
3. Особов, І.П. (2012). Творчі завдання як засіб розвитку креативності у студентів гуманітарних спеціальностей у вузівському навчальному процесі. *Науковий часопис НПУ імені М. П. Драгоманова*. Серія 16: Творча особистість учителя: проблеми теорії і практики. 94-97. http://nbuv.gov.ua/UJRN/Nchnpu_016_2012_18_27
4. Педагогічний словник (2001).
5. Психологическая энциклопедия. URL: <http://gufo.me/psy>
6. Філософська енциклопедія (1970).
7. Черепанова, С.О. (2000). Діалог з Вічністю мовою серця.
8. Dimitrova-Burlayenko, S.D. (2017). Наукові підходи до визначення поняття «креативна компетентність» майбутніх інженерів. *Scientific international peerreviewed proceedings. Genesis of a student personality changes for the needs of global job market*. Kosice. 86-92.
9. Dimitrova-Burlayenko, S.D. (2018). Development of the creative potential of the personality as a basis for the creative competence formation in the learning process at technical university. *Socialne a psychologické aspekty globalneho trhu prace. Zborník recenzovaných vedeckých prác s medzinárodnou účasťou*. Technical University of Kosice. Kosice. 284-289.
10. EUR-ACE System. URL: <http://www.enaee.eu/eur-ace-system>.

Анна Шпильова
КІБіТ

Основи професійного самовизначення підлітків

Ключові слова: *інтереси, цінності, профорієнтація, покликання, інформація, вибір.*

Вступ

Життя нашого суспільства складають люди, зайняті в матеріальному та духовному виробництві, у виробництві корисних для людства дій. Вони впорядковують складні соціальні процеси. Але сучасна молодь характеризується невизначеністю щодо обрання професії через нестабільність соціального середовища. Тому дослідження процесу формування мотивів вибору професій визначає ефективність реалізації основних завдань і функцій професійної орієнтації учнівської молоді у діагностичному та виховному проявах.

Професійна спрямованість особистості є результатом формування системи ціннісних щодо професійної діяльності мотивів. Побудива сфери професійної мотивації – складний, багатоетапний процес, який починається із формування мотивів вибору професії, що постає відповідальним етапом у становленні «Я-

професійного» індивіда, визначається попереднім розвитком і виступає його результатом, з одного боку, та водночас основою для професійної самореалізації, яка передбачає вдосконалення професійної майстерності, професійний ріст – з другого. Вибір професії – «вузлова точка» у формуванні особистості, яка визначає всю подальшу життєдіяльність людини.

Проблему самовизначення досліджували такі вчені: Т. Туранова, О. Зайцева, В. Сидоренко, М. Янцура. На їхню думку, самовизначення – шлях, що продовжується протягом всього трудового життя через самопізнання і оцінку особистості своїх особливих рис.

Допомогти підростаючому поколінню зорієнтуватись у світі професій, зрозуміти, які якості, навички, уміння та інтелектуальні здібності потрібні в певній професії – задачі профорієнтації, де центральною стала проблема свободи вибору. Тому перед психологією постає завдання дослідити, які детермінанти зумовлюють професійний вибір сучасної молоді.

Методи та матеріали

Професійні інтереси старшокласників було досліджено за допомогою таких методик:

- «ціннісні орієнтації» М. Рокіча;
- «Карта інтересів» у модифікації О.Г. Філімонової;
- диференційно-діагностичний опитувальник Є.О. Клімова.

Дослідницькою базою став Ольгопільський заклад загальної середньої освіти Ольгопільської сільської ради Гайсинського району Вінницької області. У дослідженні взяли участь 62 учні 8-9 класів. Опитування проводилося у два етапи. Спочатку проаналізовано ціннісно-мотиваційну сферу за допомогою методики «Ціннісних орієнтацій» М. Рокіча та «Карта інтересів» у модифікації О.Г. Філімонової.

Перша методика найчастіше застосовується для дослідження ціннісної сфери, її методичний прийом побудований на ранжуванні респондентами свої цінностей, які М. Рокіч розділив на два класи:

- ✓ термінальні – переконання в тому, що певна кінцева мета індивідуального існування варта того, щоб до неї прагнути;
- ✓ інструментальні – переконання в тому, що визначений спосіб дій або властивість особи є кращим у будь-якій ситуації.

Такий розподіл цінностей на цінності-цілі та цінності-засоби відображає внутрішній план особистості при прийнятті та здійсненні відповідних дій. Перевагами методики є зручність і економічність у проведенні обстеження та обробці результатів, а також варіативність стимульного матеріалу та інструкцій, що забезпечує гнучкість застосування у різних дослідженнях. Недоліком постає вплив соціальної бажаності, можливість нещирості. Звідси, важливого значення набуває мотивація учасників тестування, добровільний характер їх участі в дослідженні та наявність контакту між психологом і випробуваним. Однак недолік можна пом'якшати зміною змісту інструкції, залучивши елементи проєктивного методу, коли досліджувані не зможуть відслідкувати її цільове призначення (Карленин, 2009).

Методика «Карта інтересів» була розроблена А.Є. Голомшток, Е.А. Климовим та О.П. Мешковською, модифікована О.Г. Філімоновою – версія, що

найбільше відповідає сучасним напрямкам інтересів дитини, оскільки містить такі додаткові напрями: інформаційні технології, соціологія, психологія, бізнес. Опитування складається зі 145 питань, які відображають спрямування інтересів у 29 сферах діяльності, та спеціальний бланк відповідей до Карти інтересів. Дослідження можна проводити індивідуально та з групою, чому передує ознайомлення з нескладною інструкцією: перед вами тест для визначення ваших інтересів; у бланку відповідей поставити оцінки так:

- якщо заняття, описане в питанні, тобі дуже подобається, то в бланку відповідей напроти відповідного номера питання постав +2,
- якщо воно тобі просто подобається, то +1,
- якщо воно тобі байдуже, то 0,
- якщо ти не любиш цим займатися, то -1,
- якщо тобі зовсім не подобається заняття, то -2.

Результати

Провівши кореляційний аналіз між за методиками Рокіча, Філімонової та Клімова, було виявлено значущі кореляції за такими параметрами:

I. Професії типу «людина-природа» мають значиму кореляцію із:

- ретельність (дисциплінованість) – $r = 0.332$ при ≤ 0.01 : при вираженості в підлітка любові до порядку в 30% він спрямує свої професійні інтереси на живу природу;
- чесність (привітність, щирість) – $r = 0.327$ при ≤ 0.01 : при вираженості в підлітка чесних намірів до оточення в 30% він буде спрямовувати свої професійні інтереси на живу природу;
- здоров'я – $r = 0.337$ при ≤ 0.01 : при вираженості в підлітка турботи про своє здоров'я паралельно він буде турбуватися і про природу;
- матеріально забезпечене життя – $r = - 0.356$ при ≤ 0.01 : негативна кореляція показує, що підлітки, які не цінують матеріальне, радше оберуть професію, пов'язану з природою.

II. Шкала «людина-техніка» має значимі кореляції із:

- Творчість – $r = 0.358$ при ≤ 0.01 : праця, спрямована на технічні об'єкти, тісно пов'язана з творчістю; люди, які хочуть щось створити, особливо в столярстві чи будівництві, спочатку реалізують задум на папері, а потім втілять у витворі, проявивши креативність.
- Широта поглядів – $r = - 0.265$ при ≤ 0.05 : негативна кореляція показує, що при вираженості в підлітка вибору відстоювати свої думки й погляди в 20% він не скерує професійний інтерес на працю з технічними об'єктами (машини, механізми).

III. Шкала «людина-людина» має одну значиму кореляцію із «Щасливе сімейне життя» – $r = 0,348$ при ≤ 0.01 : підліткам на 30% властиво керувати групами й колективами людей, вчити їх та виховувати, лікувати, здійснювати корисні дії з обслуговування різних потреб (матеріальних, соціальних та духовних) – все те, що передбачає «щасливе сімейне життя», що також виступає працею.

IV. Шкала «людина-знакова система» яка має значиму кореляцію із:

- Широта поглядів (уміння розуміти чужу точку зору, поважати інші смаки, звички, звичаї) – $r = 0,349$ при ≤ 0.01 . Підлітки з такою цінністю

найімовірніше за все виберуть професії, де провідний предмет праці – умовні знаки, цифри та коди.

- Цікава робота – $r = - 0.281$ при ≤ 0.05 , негативна кореляція показує, що при орієнтації підлітка на пошук цікавої роботи він, швидше за все, не вибере професію, де йому прийшлося б сидіти з паперами та числами.

V. Шкала «людина-художній образ» має значиму кореляцію із:

- Ретельність (дисциплінованість) – $r = - 0.251$ при ≤ 0.05 : негативна кореляція показує, що при вираженості в підлітка високого ступню активності, працездатності та дисциплінованості у професійній сфері він не вибере художню сферу діяльності.
- Матеріально забезпечене життя – $r = 0.344$ при ≤ 0.01 : коли професії пов'язані з образотворчою діяльністю чи акторсько-сценічною діяльністю, потрібні кошти на приладдя, костюми тощо; матеріально забезпечена людина може собі дозволити значні витрати, щоб написати красиву картину або створити скульптуру.
- Наявність гарних вірних друзів – $r = - 0,279$ при ≤ 0.05 : негативна кореляція показує, що представникам даної професії не потрібні вірні друзі, що пов'язано з підвищеною конкуренцією в царині мистецтва.

Висновок

Незважаючи на появу значущих кореляцій, варто визнати, що всі вони належать до зони «слабкого зв'язку», тобто вірогідність прояву сягає не більше 30%. У дослідженні не знайдено тісного зв'язку між інтересами старшокласників та їхніми професійними нахилами. Це означає, що наша гіпотеза не підтвердилася, і такий суб'єктивний чинник, як інтереси, не є вирішальним при виборі молоддю професії, що спонукає скоригувати напрямок пошуку й обрати інші детермінанти, які дійсно зумовлюють професійне самовизначення молоді.

Олексій Юрченко, канд. екон. наук, доц.
КІБіТ

Трансформація бізнес-середовища України та пріоритети менеджменту в період відбудови

Ключові слова: командна робота, управління репутацією, управління очікуваннями клієнтів, децентралізація, цифрові дані.

Вступ

Здобувши Перемогу, країна постане перед безпрецедентним викликом: у максимально стислі терміни відновити можливості забезпечувати гідне якісне життя людей на основі ефективної реалізації національного людського, природноресурсного й економічного потенціалу. Тривале протистояння російській агресії поставило економіку України на воєнні рейки. Необхідно буде перевести економіку в режим відновлення.

Методи та матеріали

Світ висловлює готовність надати фінансову й матеріально-технічну підтримку, аби відбудувати нашу державу. Але потрібні комплементарні зміни національного економічного середовища, які дозволять посилити вплив

міжнародних проєктів, спрямованих на відновлення, ефективний та постійний національний економічно-соціальний розвиток.

Варто визначити пріоритетні завдання повоєнної відбудови України:

- подолання руйнувань та інших втрат, завданих російським вторгненням;
- закладення підґрунтя для сталого розвитку країни у повоєнний період;
- побудова міцної, соціально відповідальної, відкритої конкурентоспроможної економіки рівних можливостей, комфортної для життя людей, стратегічно та повноправно інтегрованої в європейську і глобальну світову економічну спільноту;
- формування надійного фінансово-економічного й оборонного потенціалу, достатнього для відсічі будь-якому типу воєнної та економічної агресії.

Відновлення має закріпити остаточний відхід від пострадянської економіки, утвердити економіку нових цінностей, гідності та свобод. Адже Україна не повинна просто відновлювати те, що було до війни. Необхідно вибудувати нову економіку на сучасній технологічній основі, що визначається як реконструктивний розвиток. Щоб ефективно вирішити це завдання, слід сформулювати чітке уявлення про реальний стан бізнес-середовища й управлінські практики, потрібні для реалізації поставлених задач.

Результати

В умовах повоєнного відновлення менеджмент організації повинен бути готовий до зовнішніх викликів, які досить часто неможливо передбачити, з-поміж яких основними є такі:

- ✓ Затримка у реагуванні та прийнятті рішень, що може створити середовище невизначеності, негативно вплине на моральний дух і ефективність роботи команди, перешкоджатиме процесам прийняття критично важливих рішень.
- ✓ Невідповідна організаційна структура і відсутність визначеної мети: різні моделі управління, від жорстких ієрархічних структур до більш децентралізованих систем, можуть бути вразливими, якщо їх не доповнити чітко визначеним набором цілей, оскільки брак ясності зумовить плутанину в команді, неефективну роботу і втрату цінних клієнтів або контрактів.
- ✓ Реактивне прийняття рішень і надмірна залежність від попередньо встановлених норм: типовою реакцією на гострі стресові фактори постає інстинктивна прихильність до підходу «бізнес як завжди», надмірна залежність від зовнішніх порад.

Менеджмент може значно покладатися на зовнішні поради, наприклад, на ідеї з бізнес-літератури, без належного врахування унікального ситуаційного контексту. Проте втрата здатності ефективно планувати стимулює менеджмент бути більш гнучким. Основні зусилля менеджерів скеровані на формування ефективної командної роботи, що характеризується гнучкістю, злагодженістю, здатністю до адаптації.

Аналіз експертних досліджень і студіювання прикладів ефективного менеджменту показали, що ключові напрями трансформації втілюються у

командній роботі, реорганізації взаємодії, побудові чітких бізнес-моделей. Тож доцільно розглянути детальніше зазначені напрями.

I. *Зміни підходів до командної роботи.* Робоче середовище формується під впливом зовнішніх факторів (ринкова кон'юнктура й економічні тенденції) та внутрішніх процесів (віддалена робота і мінливі запити клієнтів). Управління компанією передбачає коригування пріоритетів та зосередження на інтересах команди, партнерів і клієнтів. Україві важливо трансформувати менеджмент компанії у бік безпеки, репутації та підтримки персоналу.

II. *Управління очікуваннями клієнтів.* За умов невизначеності та руйнувань, спричинених війною, управління очікуваннями клієнтів стає критично важливим фактором у підтримці взаємин і збереженні репутації бізнесу. Варто підтримувати прозору проактивну комунікацію з клієнтами, інформувати їх про можливі затримки в доставці продукції, що є надзвичайно важливими складниками діяльності організації. Незважаючи на складні й хаотичні умови, клієнти часто демонструють розуміння і підтримку, коли компанії застосовують відкритий та чесний підхід – прозора комунікація допомагає керувати очікуваннями клієнтів, підтримувати довіру і доброзичливість.

III. *Управління репутацією.* Репутація компанії, захист і позитивний імідж відіграють ключову роль у подоланні викликів та підтримці взаємин серед співробітників і партнерів. Пріоритетом ефективного управління репутацією виступає виконання зобов'язань перед клієнтами і партнерами попри перебої, спричинені повоєнними руйнаціями. Відкрита комунікація та прозорість є ключовими елементами стратегії управління репутацією. В умовах повоєнної відбудови часто бізнес мусить повністю змінити свою організаційну структуру. Такі рішення дозволяють компанії стояти на ринку міцніше, або, навпаки, ставати адаптивнішою до змінного попиту.

IV. *Жорсткі організаційні структури.* У сфері управління бізнесом ефективність жорсткої ієрархічної структури залежить від характеру використовуваної бізнес-моделі: у сценаріях, де оптимізація та гнучкість мають першорядне значення, наприклад, із фіксованими продуктами чи послугами, ієрархічна структура часто вважається найефективнішим підходом, оскільки дозволяє організаціям оптимізувати процеси, забезпечуючи максимальну ефективність і продуктивність у межах визначених параметрів своїх пропозицій.

V. *Децентралізоване прийняття рішень для управління можливостями.* Управління потенціалом і вивчення можливостей для адаптації та зростання вимагають відходу від традиційної ієрархічної структури. Багато компаній обирають більш децентралізований процес прийняття рішень, пристосований до різних бізнес-моделей, що залежать від контексту. Надана командам і окремим особам можливість приймати обґрунтовані рішення та вживати відповідних заходів, зважаючи на конкретні умови, забезпечує оперативність у реагуванні на динаміку ринку, що змінюється. Визнаючи сильні та слабкі сторони жорстких ієрархічних структур і застосовуючи більш децентралізовані підходи до управління потенціалом, організації здатні ефективно долати виклики й використовувати можливості динамічного бізнес-середовища. Цей адаптивний та збалансований підхід сприяє гнучкості, просуває інновації, позиціонуючи бізнес для стабільного успіху.

VI. *Чіткість виробничих процесів.* Визначені робочі процеси усувають плутанину, гарантуючи, що кожен розуміє свою роль. Послідовність в операціях забезпечує передбачуваність, зменшуючи когнітивне навантаження на працівників і пропонуючи відчуття нормальності серед невизначеності. Ця стабільність допомагає підтримувати продуктивність і моральний дух команди та демонструє стійкість супроти несприятливих обставин. Нездатність передбачити й адаптуватися до нових умов може стати критичною помилкою в керівництві. Намагання вчепитися у колишні практики чи опір необхідним змінам виявиться згубним. Тому лідери повинні прагнути до стратегічного передбачення і адаптивності, щоб краще орієнтуватися в мінливому ландшафті. Зі збільшенням складності компанії, що охоплює різноманітні процеси, клієнтську базу та численні послуги, потреба у точних даних щодо кожного операційного сектору зростає в геометричній прогресії. Тож управлінські команди повинні мати у своєму розпорядженні комплексний набір метрик, а саме: прибутковість проекту і клієнта; час та вартість, пов'язані із залученням кожного клієнта і його життєвої цінності; кількісні показники якості наданих послуг. Використання цифрових даних прискорює процес прийняття рішень і сприяє гнучкості, компанія має чітке уявлення про межі своєї діяльності. Вважається, що прозорість, яка ґрунтується на математичних принципах, структурованому документуванні інформації та бізнес-процесів, разом із чітко визначеними цілями компанії, забезпечує стабільне функціонування більш комфортного й ефективного робочого середовища.

Висновок

Управління у повоєнний час вимагає унікального набору навичок і підходів, які відрізняються від звичайного антикризового менеджменту. Здатність швидко приймати рішення, адаптуватися до мінливих обставин і підтримувати прозорі канали комунікації з командою є вирішальними для успіху. Хоча універсального рішення не існує, дотримання засадничих принципів дозволяє керівникам орієнтуватися в несприятливих умовах та спрямовувати свої організації до стійкості й фінансового благополуччя. Нові виклики спонукають до швидкого розв'язання проблем, що передбачає управління перебоями, спричиненими зовнішніми факторами, реструктуризацію ієрархічних моделей для підвищення гнучкості та впровадження математичних моделей задля ефективного прийняття рішень.

Управління перервами у виробництві вимагає розробки планів дій у надзвичайних ситуаціях для забезпечення безперервності роботи. Організаційні структури варто реформувати до гнучких моделей (напр., матричні структури) для швидкого реагування на виклики. Чіткі математичні моделі можуть забезпечити прийняття рішень на основі даних, підвищуючи швидкість і точність. Керівництво повинно передбачати потенційні проблеми, розробляючи стратегії пом'якшення наслідків для підтримки операційної стабільності. Тож управління у повоєнний час передбачає ретельну навігацію в умовах численних змін, що вимагає адаптивності, передбачення і стратегічного планування.

Анна Яковишина,
Данііл Миценко, канд. пед. наук
КІБІТ

Випереджаюча освіта – шлях до професії майбутнього

Ключові слова: професії майбутнього, випереджаюча освіта, методи випереджаючої освіти.

Вступ

Професії майбутнього – ті сфери діяльності, які виникають або розвиваються відповідно до сучасних технологічних, економічних і соціокультурних трендів, що відображають зміну потреб суспільства, розвиток нових ідей і концепцій. Через стрімкий поступ технологій та модифікацію ринкових умов професійні напрями можуть швидко змінюватися, а нові професії – виникати з їх врахуванням. Наприклад, у сфері інформаційних технологій наявні професії, які раніше не існували (спеціаліст зі штучного інтелекту, аналітик даних великих обсягів, розробник віртуальної реальності).

Безумовно, професії майбутнього будуть корелювати з екологічною стійкістю, відновлюваною енергетикою, медичними технологіями (експерт з використання сонячної енергії, спеціаліст з утилізації відходів, генетичний консультант), оскільки постають реакцією на сучасні виклики й можуть змінюватися відповідно до розвитку технологій, суспільних потребах тощо.

Методи та матеріали

Природно, що питання про те, які професії та компетенції будуть затребувані в найближчій перспективі є вкрай актуальним. Адже ми навчаємось для того, щоб відповідати майбутнім професійним вимогам.

З метою моніторингу уявлень сучасних першокурсників про професії майбутнього нами було проведено анкетування. За його результатами виявлено, що, на думку студентів, найбільш затребуваними професіями будуть спеціалісти ІТ-сфери, аналітики, психологи, розробники мобільних додатків, будівельники, військові, медики та реабілітологи. Щодо сфер, які будуть розвиватися найбільше, студенти виокремили медицину, військову та галузь відбудови. Багато з опитаних вважають найперспективнішою ІТ-царину. Але ІІІ, автоматизація та використання сучасних ІТ-технологій негативно впливатимуть на зайнятість, адже штучний інтелект може замінити людину, робітникам доведеться докладати набагато більш зусиль, щоб зацікавити роботодавця. Автоматизація призведе до скорочення робочих місць. Тож опитані погодили, що використання сучасних технологій має бути «в міру», аби штучний інтелект не замінив людей повністю та не залишив більшість громадян без роботи. Учасники опитування виокремили такі критично важливі навички для бізнесу: вміння адаптуватися і творчо підходити до розв'язування проблем, слідувати новим тенденціям, розвивати аналітичне мислення, розуміти потреби ринку.

Результати

Необхідне постійне оновлення навчальних програм з урахуванням сучасних змін та вимог ринку праці; залучення нових методів навчання, практика – найкращий метод для реальної підготовки студента до успішної професійної

ПРОФЕСІЇ МАЙБУТНЬОГО: ЕКОНОМІКА, ІТ, ПСИХОЛОГІЯ

діяльності. Абсолютна більшість вказала на власну неготовність до вимог майбутніх професій натеper і потребу в удосконаленні своїх професійних навичок – відвідування вебінарів та тренінгів сучасних спеціалістів певної галузі, випробування своїх вже набутих навичок на практиці, коли це можливо.

Респонденти розповіли про побоювання щодо своїх перспектив на ринку праці: висока конкуренція, зокрема зі штучним інтелектом.

Резюмуючи погляди педагогів, студентів та роботодавців, констатуємо, що нагальною проблемою сучасної освіти є необхідність її модернізації з метою відповідності не лише теперішнім вимогам, але й найближчого майбутнього. На думку багатьох фахівців, ефективним засобом вирішення проблеми постає впровадження концепції «випереджаючої освіти», що спрямована на врахування сучасних потреб суспільства у сталих моделях майбутнього, підготовку й адаптацію особистості до нових умов життя, розвиток її життєвих компетентностей відповідно до вимог часу.

Випереджаюча освіта використовує різноманітні методи та технології, спрямовані на розвиток навичок, які стануть ключовими у майбутньому:

- ✓ проблемне навчання: учні вивчають новий матеріал через вирішення реальних питань, що стимулює критичне мислення і творчий підхід;
- ✓ проєктне навчання: учні працюють над проєктами, які вимагають співпраці, дослідження і вирішення практичних завдань, що сприяє розвитку комунікативних та організаційних навичок;
- ✓ застосування технологій: використання сучасних технологій (віртуальна реальність, штучний інтелект, онлайн-платформи), щоб забезпечити доступ до інформації та створити інтерактивне навчальне середовище;
- ✓ групова робота і колективне навчання: відкрите обговорення, спільне вирішення завдань, розвиток навичок співпраці та ефективного взаємодії з іншими;
- ✓ самостійне навчання і рефлексія: сприяння учням у розвитку самостійності, постановці мети й оцінці власного прогресу, що допомагає їм стати самостійнішими та відповідальнішими.

Саме це сприяє створенню гнучкого й адаптивного навчального середовища, яке допомагає учням готуватися до складних викликів майбутнього.

Висновок

Випереджаюча освіта має підготувати учнів до життя і праці в швидкозмінному та технологічно зростаючому світі, щцо передбачає кілька аспектів.

- Розвиток комплексу навичок: критичне мислення, комунікація, співпраця, творчість, гнучкість і саморегуляція для успішної адаптації до змін у суспільстві та на ринку праці.
- Стимулювання інновацій та підприємництва: надання учням можливості розвивати новаторські й підприємницькі навички, що допоможе створювати та реалізовувати ідеї, забезпечувати свій власний успіх у майбутньому.

- Готовність до змін і невизначеності: учнів навчають бути гнучкими й адаптивними у змінюваних умовах, розвиваючи вміння пристосовуватися до нових ситуацій та швидко вирішувати проблеми.
- Глобальна і міжкультурна освіта: враховуючи глобальну природу сучасного світу, варто сприяти розвитку міжкультурного розуміння, толерантності та співробітництва, що необхідно для успішної взаємодії в міжнародному середовищі.

Отже, основне завдання випереджаючої освіти полягає в підготовці учнів до активної участі на ринку праці, розвитку здатності до самореалізації.

Список використаних джерел:

1. Краус, К., Краус, Н., & Марченко, О. (2022). Цифрові професії майбутнього: на які зміни чекати людському капіталу в умовах становлення соціального підприємництва? *Innovation and Sustainability*, 1. 53-64. <https://doi.org/10.31649/ins.2022.1.53.64>
2. Стукан, Т. (2021). Актуальні професії майбутнього для молоді на ринку праці України. *Економіка та суспільство*, 24. <https://doi.org/10.32782/2524-0072/2021-24-4>
3. Lynn, T. (2023). *The Future of Work: Challenges and Prospects for Organisations, Jobs and Workers*. Palgrave Macmillan. <https://doi.org/10.1007>
4. Mytsenko, D. (2021). Methods of advancing education in the interests of sustainable development. *Herald of Kyiv Institute of Business and Technology*, 48 (2), 25-30. <https://doi.org/10.37203/kibit.2021.48.04>
5. Ніколаєв, К.Д. (2015). Випереджаюча освіта для сталого розвитку як інноваційна форма організації освітнього простору передпідготовки вчителів. <http://enpuir.npu.edu.ua/bitstream/handle/123456789/10808/>
6. Комарова, О.А. (2015). Випереджаюча освіта: цілі та пріоритети розвитку. *Бізнес Інформ*, 4. 22-28.
7. Томашевська, М. (2017). Використання інтерактивних методів навчання при підготовці майбутніх педагогів у вищому навчальному закладі. *Педагогічні науки: теорія, історія, інноваційні технології*, 8. 178-188. <https://doi.org/10.24139/2312-5993/2017.08/178-188>
8. Вишківська, В., Шикиринська, О. (2021). Інтерактивні методи навчання: ознаки та особливості використання. *Грааль науки*, 2. 502-504. <https://doi.org/10.36074/grail-of-science.02.04.2021.101>

Ganna Panasenko

DSc (Econ.), Prof.

KIBiT

The role of soft skills for employment in the financial industry

Keywords: *soft skills, human resources, recruitment, finance, communication.*

Introduction

Due to the dynamics of changes in the labor market, emerging trends and observed transformations and expectations regarding the competences of job candidates increasingly relate to soft skills. Thus, soft skills cease to play the role of

ancillary skills or an element extending industry competences and are increasingly treated on a par with hard skills. Soft skills increase employee productivity, their retention and strengthen leadership by building the internal culture of the organization. Soft skills increase employability as well. This issue is also signaled both from the perspective of the labor market and the graduates who enter it. It is worth noting at this point that the role of soft skills desired by employers differs across sectors, which, to a different extent, translates into the effects of companies representing various spheres of activity.

In this context, the financial industry deserves special attention. It is a sector that is constantly evolving, and professionals looking to succeed in permanent, temporary and contract positions must possess not only strong technical skills, but also a robust set of soft skills. In today's competitive job market, soft skills can often make candidates stand out, and employers are increasingly prioritizing these qualities when hiring finance professionals. By identifying and honing the necessary soft skills, candidates will be better prepared to demonstrate their value and succeed in the ever-changing finance hiring environment

Materials and methods

Analysis and synthesis, systematization, generalization, grouping, prediction.

Results

Hard skills are job-specific duties required of a role. These are often technical, measurable, and objective. Hard skills can be taught or learned through training. Examples of hard skills include copywriting, data analysis, project management, and computer programming.

Soft skills, on the other hand, aren't job specific. They're more subjective, but equally important skills that make someone a valuable asset in any role they may take on. Some soft skills include: communication, collaboration, leadership, and problem solving.

One driving factor behind the importance of soft skills in finance is an increasing demand for great customer service. Thanks to new technology and disruptive business models, customers' expectations have changed—fast, responsive and personalized customer service is now the norm. Even if that service is automated, soft skills like emotional intelligence and cultural awareness are necessary to create programs that meet everyday customers' needs.

Fifty-four percent of CFOs surveyed in Robert Walters Group's 2023 survey said they place equal importance on both specialized and non-technical, or "soft," skills when evaluating candidates for accounting and finance positions. When it comes to filling leadership positions, 50% of CFOs said technical and non-technical skills are equally important. Among those who did, technical skills were favored. For staff positions, the proportion of CFOs favoring functional knowledge outnumbered those favoring soft skills by more than three to one. In senior positions, this preponderance increased to four to one (see fig. 1).



Fig. 1 Importance of technical and soft skills for various finance positions

A 2022 study compared the difference between the financial sector and other industries in terms of high-demand soft skills. The results showed that these skills most increase a candidate's employability in the finance sector:

Business acumen: Step outside of finance and learn as much as you can about your company's big-picture objectives and challenges. Ask for cross-departmental assignments and project management opportunities.

Leadership: Volunteer to take on a new project or fill in for a manager. These are experiences that can help you develop your leadership skills and prove you're ready for more responsibilities.

Communication: Hone your ability to tell the story behind the numbers in an easy-to-digest manner, particularly for audiences unfamiliar with financial principles. Take every opportunity to develop your written, oral and visual communication skills.

Relationship building: Foster genuine relationships with other professionals in your company — long before you need help from these contacts. One way to start is to invite them for coffee to discuss how you can help them with their priorities and challenges.

Intellectual curiosity: Pursue trainings offered by your company as well as external learning opportunities. Earning a professional certification is another way to stay on top of industry trends.

Conclusions. Thus, soft skills play a critical role in the success of finance professionals in the continually changing landscape of permanent, temporary, and contract roles. By understanding the importance of effective communication, adaptability, critical thinking, and teamwork, you can develop a well-rounded skill set and refine your approach to showcasing these abilities during the recruitment process.

References:

1. Creutzmann, A. (2022)/ Soft Skills for the Professional Services Industry: Principles, Tasks, and Tools for Success. Hoboken: John Wiley & Sons, Inc.
2. Bridging the skills gap in finance functions.
URL: <https://www.robertwaltersgroup.com/>
3. O'Dwyer, M., Richards, D.W. (2021). Occupational boundaries: Gender capital and career progression in the financial planning industry. *Financial Planning Review*. 4 (2).

Олена Яковлева,
ректор КІБіТ,
д-р філос. наук, проф.

Тетяна Пішеніна,
завідувачка кафедри ЕП КІБіТ,
д-р екон. наук, проф.

ВСТУПНЕ СЛОВО

Загальновідомо, що завдяки освіті можна реалізувати сучасні технології експоненційного розвитку особистості. Глибоко структурований навчальний план кожної спеціальності й актуальні освітні програми дозволяють забезпечити поетапне формування професійних компетенцій наших випускників.

Зараз головними напрямками на ринку праці є три взаємодії, а саме: людина – техніка (розвиток ІТ, передусім штучного інтелекту, цифровізація, диджиталізація, фінтех, що забезпечує численні грошові операції фізичних та юридичних осіб, кібербезпека), людина – людина (проблема ментального здоров'я населення визнана вкрай актуальною на світовому рівні, адже внутрішня гармонія та рівновага можлива тільки за фізичного і психічного адекватного стану, чому сприяє фінансове благополуччя; для України потреба фахової психодіагностики та психореабілітації вже дається взнаки, зумовлюючи попит на компетентних психологів та соціальних працівників), людина – суспільство (попри суцільне панування цифри, комунікація залишається необхідною для витворення стосунків на всіх рівнях і відбудови стабільної та ефективної економіки нашої держави в особі менеджментів і фінансистів, банківських службовців та логістів, підприємців і аналітиків). Усі три ланки вповні реалізуються в модерних і особистісно-орієнтованих освітніх програмах Київського інституту бізнесу та технологій (Комп'ютерна інженерія; Соціальна робота, Психологія; Менеджмент, Фінанси, банківська справа, страхування та фондовий ринок, Економіка).

У лекціях ми поєднуємо напрацювання українських та зарубіжних теоретиків і практиків задля консалтингового підходу в дисциплінах професійного спрямування. Натомість семінарські заняття передбачають застосування опанованих знань, умінь і навичок – це матриця еволюції сучасних бізнес-моделей, де контентний складник полягає в нагляді за результатами роботи наших випускників, які успішно працюють у державному і приватному секторах, на підприємствах та в міжнародних корпораціях.

Паралельно з освітнім процесом КІБіТ зберігає традиційні культурні цінності, повагу до історії родини, громадянського суспільства і країни. Адже в нашому Інституті представлено тісний зв'язок поколінь. У нас навчаються студенти різного віку: випускники шкіл, училищ, ліцеїв та коледжів; брати і

сестри, чоловіки й дружини, а керівники компаній та організацій одержують другу вищу освіту чи підвищують рівень у магістратурі. Це робить студентське життя цікавішим та більш різноманітним.

Місія КІБІТ – відповідальність за розвиток громадянського суспільства на основі якісної підготовки фахівців, які є лідерами в обраних галузях.

Недаремно сьогодні Київський інститут бізнесу та технологій постає провідною бізнес-школою України. По-перше, ми створили можливості всебічного поступу особистості. По-друге, освоєння освітніх програм відбувається в екологічній співпраці з провідними бізнес-партнерами та за сталої активної участі нашої академічної спільноти у великих соціальних проєктах. По-третє, впровадження ІТ-новінок і розмаїтих освітніх технологій здійснюється системно завдяки гармонійному поєднанню традиційних і модерних інструментів.

Бізнес – це наука. Проте вивчити все неможливо. Тож ми вибудовуємо системний розвиток світогляду студента, використовуючи лише робочі методики, перевірені експертами й досвідченими розробниками бізнес-моделей, що втілюють наші висококваліфіковані викладачі. Такий підхід економить час і ресурси, забезпечує ефективне використання значенневого потенціалу професорсько-викладацького складу.

Вдосконалення і розвиток особистості відбувається невинно протягом життя, спираючись на здобуті знання та уникаючи помилок, оскільки більшість процесів можна навчитись вибудовувати, щоб отримувати системний бізнес, який не залежить від людського чинника і забезпечує суттєві конкурентні переваги й перспективи подальшого шляху професіонала.

Отже, **КІБІТ** – це унікальний заклад вищої освіти, незмінні цінності якого є запорукою благополучного майбуття.

ЗМІСТ

ЗМІСТ

<i>Віталій Арешонков. Економічна безпека України: оцінювання загроз та розробка заходів протидії</i>	7
<i>Наталія Бербушенко. Інтелектуальний менеджер = успішний менеджер</i>	9
<i>Вікторія Бондаренко, Вікторія Шиманська. Blended Learning в системі вищої освіти</i>	13
<i>Світлана Вовк. Роль критичного мислення в соцмережових комунікаціях</i>	15
<i>Валентина Голобута. Особливості соціалізації молодших школярів</i>	19
<i>Альона Григорчик, Олеся Кравчук. НАТО – основа безпеки Європи</i>	22
<i>Людмила Гридковець. Особливості розвитку підприємницької діяльності психолога</i>	24
<i>Орина Деркач. Батьківське ставлення – запорука інтелектуального та емоційного конструктивізму в розвитку дитини</i>	28
<i>Таміла Джафарова. Вплив зовнішніх факторів на сновидіння</i>	32
<i>Алла Долінська. Вплив захисних механізмів на психологічне благополуччя особистості</i>	35
<i>Соня Дрозд, Данійл Миценко. Стоїцизм – перевірена філософія для важких часів</i>	39
<i>Емма Єгорова. Жіночність у сучасних професіях</i>	40
<i>Світлана Киричок. Трансформація комунікації в онлайн-просторі</i>	43
<i>Дмитро Коротчук. Кібербезпека як професія майбутнього: виклики та можливості для стейкхолдерів</i>	46
<i>Анастасія Кочетова. Некритичність в Інтернеті</i>	48
<i>Олександра Кравець. Маскування інтелекту – програшна чи виграшна стратегія?</i>	51
<i>Ярослав Кухарев, Оксана Бакуліна. Диджиталізація як необхідна умова післявоєнного відродження України</i>	56
<i>Діана Кучер. Руйнування та відновлення психічної стабільності населення в умовах війни</i>	59
<i>Максим Лавренчук, Оксана Бакуліна. Перспективи розвитку</i>	

інноваційної діяльності в Україні	63
<i>Юлія Лановенко. Інтелектуальний компонент навчальної діяльності студентів</i>	<i>67</i>
<i>Павло Литвиненко. Характеристика емоційного інтелекту особистості як реабілітаційного ресурсу</i>	<i>72</i>
<i>Мар'яна Лясковська, Ірина Мосійчук. Вплив екологічної освіти на знання та ставлення суспільства до навколишнього середовища</i>	<i>74</i>
<i>Олена Маркус. Емоційний інтелект і його вплив на якість управління</i>	<i>76</i>
<i>Антон Машаров. Сегментація та оцінка ринку астрологічних послуг: перспективи та майбутні професійні можливості</i>	<i>80</i>
<i>Ніна Наумчик. До проблеми конкурентоздатності випускників закладів вищої освіти</i>	<i>84</i>
<i>Тіна Нечипорук. Синдром професійного вигорання та методи його діагностики</i>	<i>87</i>
<i>Анна Пирожок. Особливості фінансової сімейної соціалізації</i>	<i>91</i>
<i>Аліна Піскун. Сенс життя як чинник подолання життєвих криз</i>	<i>97</i>
<i>Тетяна Пішеніна. Посилення професійних компетенцій в умовах трансформаційної економіки</i>	<i>100</i>
<i>Юлія Полещук. Проблеми через вживання алкоголю</i>	<i>101</i>
<i>Валентина Присяжнюк. Відновні практики у роботі психолога і фахівця соціальної сфери</i>	<i>106</i>
<i>Ольга Свердлова. Стратегії життя як детермінанти успіху на сучасному ринку праці</i>	<i>109</i>
<i>Діана Свинчук, Данійл Миценко. Психологічна підготовка воїнів: сутність, види та методи</i>	<i>112</i>
<i>Наталія Слободянюк. Роль емоційного інтелекту в реалізації особистісного потенціалу людини</i>	<i>114</i>
<i>Наталія Соболева. Проблема професійної освіти</i>	<i>118</i>
<i>Ілля Сутула. Застосування рекламно-інформаційних технологій в соціальній роботі</i>	<i>122</i>
<i>Анна Халонен. Діагностика інтелектуального розвитку дитини</i>	<i>125</i>
<i>Вікторія Харченко. Особливості психологічної допомоги методом інтегративної терапії спільнот ІТС</i>	<i>127</i>
<i>Єлізавета Чемрук, Тетяна Момонт. Причини та механізми ірраціональної поведінки</i>	<i>130</i>
<i>Сергій Чімишенко. Дослідження поглядів студентства на актуальність компетенцій освітніх програм «Менеджмент організацій» та «Фінанси, банківська справа, страхування та фондовий ринок»</i>	<i>133</i>

<i>Ірина Чорна. Особливості життєвих стратегій юнацтва</i>	134
<i>Юлія Шадура. Органи захисту і реабілітації дітей в Україні</i>	140
<i>Дар'я Шевченко. Майбутній попит на професійні компетенції спеціалістів</i>	144
<i>Роман Шевцов, Наталя Вишневіська. Роль людського капіталу в економічному відродженні та розвитку</i>	145
<i>Людмила Шкретієнко. Виховання патріотичних почуттів у дітей старшого дошкільного віку в межах творчої діяльності</i>	148
<i>Анна Шильова. Основи професійного самовизначення підлітків</i>	152
<i>Олексій Юрченко. Трансформація бізнес-середовища України та пріоритети менеджменту в період відбудови</i>	155
<i>Анна Яковичина, Даніїл Миценко. Випереджаюча освіта – шлях до професії майбутнього</i>	159
<i>Ganna Panasenکو. The role of soft skills for employment in the financial industry</i>	161

Віталій Арешонков,
аналітик Бюро економічної безпеки
України,
д-р юрид. наук, проф.

Економічна безпека України: оцінювання загроз та розробка заходів протидії

Ключові слова: національна безпека, стратегії економічної безпеки, рівень економічної безпеки, індикатори економічної безпеки, механізми проведення.

Вступ

Відповідно до статті 17 Конституції України до найважливіших функцій держави, окрім захисту суверенітету і територіальної цілісності України, належить гарантування її економічної безпеки.

Методи та матеріали

Законом України «Про національну безпеку України» (21 червня 2018 р.) у статті 3 передбачено, що державна політика у галузях національної безпеки і оборони скерована передусім на забезпечення економічної безпеки та на інші

її напрями. Передбачено, що загрози національній безпеці України та відповідні пріоритети державної політики у царинах національної безпеки і оборони висвітлені у *Стратегії національної безпеки України*, затвердженій Указом Президента України від 14 вересня 2020 року №392/2020, в якій зазначається, що вона є основою для розроблення документів щодо планування у сферах національної безпеки і оборони, які визначатимуть шляхи та інструменти її реалізації, зокрема *Стратегії економічної безпеки*. Проте поняття «економічна безпека» сформульоване не в зазначених документах, а в Методичних рекомендаціях щодо визначення рівня економічної безпеки, затверджених наказом Міністерства економічного розвитку і торгівлі України від 29 жовтня 2013 року № 1277: «*Це стан національної економіки, який дає змогу зберігати стійкість до внутрішніх та зовнішніх загроз, забезпечувати високу конкурентоспроможність у світовому економічному середовищі і характеризує здатність національної економіки до сталого та збалансованого зростання*».

Стратегія економічної безпеки містить оцінку стану економічної безпеки, акцентує виклики й загрози за такими її складниками: 1) фінансова безпека; 2) виробнича безпека; 3) зовнішньоекономічна безпека; 4) інвестиційно-інноваційна безпека; 5) макроекономічна безпека. Також визначено стратегічний курс у галузі економічної безпеки, сформульований в основних завданнях, які необхідно досягти за кожним зі складників, і передбачено механізми їх реалізації у сфері забезпечення економічної безпеки. Координацію і контроль за виконанням Стратегії здійснюють Рада національної безпеки і оборони України та Кабінет Міністрів України у межах повноважень за Конституцією і законами України.

Згідно із Законом України «*Про Раду національної безпеки і оборони України*» (05 березня 1998 р.) РНБО розробляє та розглядає на своїх засіданнях питання у галузі національної безпеки й оборони, надає пропозиції Президентові України, приймає рішення щодо визначення стратегічних національних інтересів України, концептуальних підходів та напрямів забезпечення національної безпеки й оборони у політичній, економічній, соціальній, військовій, науково-технологічній, екологічній, інформаційній та інших сферах.

Науковий супровід реалізації Стратегії здійснюють *Національний інститут стратегічних досліджень*, *Національна академія наук України*, які щороку здійснюють науково-аналітичні та прогностичні дослідження викликів та загроз економічній безпеці України; забезпечують розроблення і направляють для використання до Кабінету Міністрів України наукові рекомендації щодо постійного моніторингу економічної стійкості, проект методики щорічної оцінки стану економічної безпеки; розробляють науково обґрунтовані пропозиції щодо внесення змін до Стратегії.

Результати

Важлива роль в оцінюванні загроз і плануванні заходів з їх упередження належить *Кабінету Міністрів України та Міністерству економіки України*, оскільки у Стратегії економічної безпеки зазначається, що Міністерство

економіки України визначає середнє значення *рівня економічної безпеки*, відповідно до Методичних рекомендацій, затверджених наказом Міністерства економічного розвитку і торгівлі України від 29 жовтня 2013 року № 1277. При чому такий моніторинг економічної стійкості шляхом відслідковування рівня критичних меж за індикаторами, включеними до таблиці індикаторів економічної безпеки, має проводитись постійно, із візуалізацією відповідних даних в інфографіці, підтриманні в актуальному стані та розміщенні на урядовому порталі.

Натомість КМУ має слідкувати за недопущенням прийняття рішень, які призводитимуть до виходу індикаторів економічної безпеки за критичні межі; розробляти та реалізовувати із залученням у разі потреби інших державних органів деталізованих планів заходів щодо активізації розвитку сфери, за якою в результаті постійного моніторингу економічної стійкості виявлений фактичний вихід за межі критичних значень і включення відповідних заходів до інших стратегічних документів.

За результатами виконання заходів за визначеними напрямками, КМУ за участю відповідних виконавців щороку готує, схвалює і направляє до Ради національної безпеки і оборони України звіт про виконання Стратегії (не пізніше 1 травня, що настає за звітним, починаючи з 2022 року), який містить низку даних, а саме: 1) інформацію про результати виконання заходів за визначеними напрямками; 2) результати щорічної оцінки стану економічної безпеки.

Звідси, Міністерство економіки України шляхом визначення рівня економічної безпеки, *Національний інститут стратегічних досліджень* та *Національна академія наук України* фактично здійснюють оцінювання ризиків у галузі економіки, які, разом із завданнями щодо мінімізації та усунення ризиків і механізмами їх реалізації, передбачені у зазначеній Стратегії економічної безпеки.

Водночас відповідно до статті 13 Закону України «Про Бюро економічної безпеки України» інституція має бодай раз на три роки проводити із залученням зацікавлених органів комплекс заходів з оцінювання ризиків у царині економіки. Для його проведення Законом передбачено використання таких джерел інформації: *звітність із протидії кримінальним правопорушенням і запобіганням загрозам економічній безпеці держави, аналітичні огляди та довідки учасників* комплексу заходів з оцінювання ризиків у сфері економіки, *відповіді учасників комплексу заходів з оцінювання ризиків у галузі економіки на запитальники* Бюро економічної безпеки України, *результати вибіркового аналізу судових рішень у кримінальних провадженнях, результати наукових досліджень, результати моніторингу громадської думки*.

Вочевидь, положення Закону в частині проведення комплексу заходів містять низку суттєвих недоліків: по-перше, нечітко визначено коло учасників, які можуть бути залучені до його проведення; по-друге, нерегульованим залишається питання реалізації затверджених заходів; по-третє, суттєво обмежено перелік джерел, які можуть містити інформацію,

необхідну для проведення комплексу заходів. Але ключовим питанням є співвідношення комплексу заходів із оцінювання ризиків у галузі економіки, передбаченого Законом, та системи забезпечення економічної безпеки як складової національної безпеки України.

Висновок

Отже, у разі запровадження механізму проведення комплексу заходів з оцінювання ризиків, який не буде узгоджений із чинною системою забезпечення економічної безпеки України, виникне фактичне дублювання функцій органів державної влади, що зумовить нераціональне використання ресурсів державного апарату. Тому інтеграція комплексу заходів з оцінювання ризиків у систему забезпечення економічної безпеки України, що передбачає використання результатів проведення комплексу заходів при визначенні рівня економічної безпеки, розробці Стратегії економічної безпеки та відповідно заходів із мінімізації та усунення загроз на національному рівні, дозволить здійснювати цю надважливу для країни діяльність більш ефективно та якісно.

Наталія Бербушенко,
психолог-коуч

Інтелектуальний менеджер = успішний менеджер

Ключові слова: інтелектуальний потенціал менеджерів, особистісний потенціал, особистість, інтелект.

Вступ

В умовах соціально-економічних перетворень найважливішим ресурсом розвитку суспільства стає потенціал особистості, компетентної у виконанні своїх соціальних і професійних функцій, відповідальної у прийнятті рішень, здатної до саморозвитку. Сучасний менеджмент створює передумови для розв'язання важливих питань, метою яких є використання особистого потенціалу кожного працівника, його здатності виступати в ролі активного суб'єкта господарської діяльності. Особистий потенціал менеджера має складну будову, яка базується на структурній єдності всіх елементів. Потенціал менеджера – це знання і уміння (мистецтво) виконувати професійно роботу в царині менеджменту: вміння обґрунтовувати й ухвалювати рішення у ситуаціях, яким притаманні висока динамічність і невизначеність, висока інформованість щодо розвитку галузі підприємства, здатність управляти ресурсами, планувати і прогнозувати його роботу, володіння способами підвищення ефективності управління, уміння використовувати сучасні інформаційні технології, засоби комунікації та зв'язку.

Методи та матеріали

Однією з провідних якостей ефективного менеджера виступають його інтелектуальні здібності, оскільки прийняття рішень, безумовно, залежить від уміння людини трансформувати вихідну інформацію проблемних ситуацій. Питання розвитку, формування та ефективного використання інтелектуального потенціалу досліджували і продовжують студіювати вчені

(В.В. Архіпов, І.І. Лукінов, С.В. Мочерний, Л.К. Семів, М.І. Долішній, С.М. Злупко, Я.С. Витвицький, В.М. Данюк, В.К. Євдокименко, В.І. Куценко, В.П. Петренко, У.Я. Садова, М.П. Поплавський, О.А. Грішнова та інші), адже її актуальність набуває обертів із новітніми технологіями та всебічним розвитком бізнесу, вимогами роботодавців.

Інтелект – загальна здібність і система психічних механізмів, інформаційна, адаптивна та регулятивна діяльність, що полягає у здатності ефективно розв'язувати задачі, навчатися, використовувати набутий досвід для вирішення проблем і адаптуватись у суспільстві; стійка структура розумових здібностей людини, яка охоплює досвід, набуті знання і здатність швидко й доцільно використовувати їх у нових ситуаціях, що досі не траплялися, та у процесі розв'язання складних завдань.

Інтелектуальна активність – це не стимульоване ззовні продовження мислення. Подібно до того, як метод проблемних ситуацій відокремлює мислення від інших психічних процесів, а не стимульована ззовні діяльність однозначно виявляє інтелектуальну активність. Остання постає особистісною властивістю цілісної особистості й не зводиться ані до загальних розумових здібностей, ані до мотиваційних факторів розумової діяльності. Такий підхід дає можливість досить переконливо розрізнити інтелект і творчість. Методом «креативного поля» дослідниця Д.В. Богоявленська визначила три рівні інтелектуальної активності:

- стимульно-продуктивний (завдання аналізуються як окремі, а діяльність визначається дією певного зовнішнього стимулу);
- евристичний (діяльність набуває творчого характеру в пошуку нових способів вирішення завдань; маючи надійний спосіб рішення, індивід продовжує аналізувати структуру своєї діяльності й окремі завдання, зіставляючи їх);
- креативний (людина виходить за межі вимог і самостійно без зовнішньої детермінації ставить перед собою цілі, породжує пізнавальну мету).

Специфічне поєднання різноманітних властивостей розуму, їх стійке вираження в процесі вирішення різноманітних проблем характеризують стиль інтелектуальної діяльності, за допомогою якого людина не тільки пізнає, а й перетворює світ навколо себе, активно впливає на нього, будує стратегію свого життя і впроваджує її протягом багатьох років. Рівень розвитку інтелекту – це така структура, яка забезпечує творче перетворення дійсності у різних її формах та проявах.

Результати

Успішний менеджер – один із прикладів розкриття інтелектуального потенціалу особистості. Пряме застосування інтелектуального потенціалу менеджера відображається у прийнятті управлінських рішень, особливо – в кризових ситуаціях. Зазвичай, кризи виникають у результаті дій людей або природних катастроф. Основне завдання ситуаційного менеджменту полягає в недопущенні появи кризових ситуацій взагалі, у крайньому разі – в ефективній швидкій їх локалізації та усуненні. Витрати часу і засобів на завчасне

створення резервних (ситуаційних) систем управління, підготовку антикризових заходів, створення необхідних резервів часто є більш вигідними, ніж малоефективні поступові (часом помилкові) дії менеджерів із подолання кризи на основі попереднього досвіду, інтуїції та ентузіазму.

Доцільно виокремити три основні етапи розвитку кризової ситуації та особливості антикризового менеджменту, характерні для кожного кроку (Рис. 1). Так, у хронології кризової ситуації період між попереджувальними сигналами й початком катастрофи називається «виникненням кризи». Саме тоді потрібно взяти заходів, щоб уникнути (частково / повністю) потенційної кризової ситуації. Сукупність заходів, зусиль та дій з попередження кризової ситуації є «менеджментом запобігання (попередження)» чи «передкризовим менеджментом». Шкода, заподіяна кризовою ситуацією, називається «впливом кризи», а дії, спрямовані на усунення цієї шкоди, – «менеджментом порятунку». Діяльність, спрямована на відтворення докризового перебігу подій або переходу на іншу стадію розвитку (в інші сфери господарювання), є третім етапом виведення організації з кризового стану та передбачає відновлення роботи всіх засобів, систем і штатного забезпечення – нормального чи нового для організації стану. Ця діяльність, що називається «менеджментом відновлення», розпочинається майже паралельно з менеджментом порятунку та може тривати досить довго – від моменту ліквідації основної загрози через судові процеси до повного відновлення чи



ліквідації організації (Нечаєва, 2014).

Рисунок 1. Складники антикризового менеджменту

Отже, ефективний антикризовий менеджмент вирішує такі задачі:

- запобігання кризовому стану;
- використання можливостей кризової ситуації;
- зменшення чи пом'якшення впливу та розміру кризи;
- швидка й ефективна ліквідація наслідків кризи (Хіт, 2002).

Вирішення кожної задачі потребує прийняття адекватного кризовій ситуації рішення, коли менеджерам «...доводиться працювати в умовах обмеженого часу та невизначеної інформації [...] ресурси та люди піддаються ризику через кризу і спричиненого нею впливу (або впливів)» (Хіт, 2002). Звідси, основними обмежувальними факторами в процесі прийняття управлінського рішення за умов кризи є час, інформація та витрати.

Однак часто поза межами антикризового менеджменту залишається найважливіший аспект – оцінка того, що сталося, та оцінювання того, що було здійснено для розв'язання ситуації. Мотиваціями ефективної практики оцінювання виступає намагання уникнути повторення кризи, зменшення її впливу і підвищення готовності до неї; підвищення ефективності антикризових та відновлювальних робіт; з'ясування того, що трапилось і що було зроблено. Тобто ретельне оцінювання має забезпечити виявлення фактів та закономірностей, що характеризують діяльність господарюючого суб'єкта загалом і таких, що спричинили кризову ситуацію.

Щоб зупинити руйнівну дію кризи та спрямувати процес на відновлення, закриття чи трансформацію і розвиток бізнесу, потрібні такі дії менеджера:

I. Чекати, доки з'явиться повний набір фактів, перед плануванням дій – поширена помилка, яку менеджери роблять під час криз. Адже факти можуть взагалі не з'явитися найближчим часом. Але менеджерам не варто і покладатися на інтуїцію. Натомість потрібно постійно збирати інформацію, аналізуючи, що з їхніх кроків спрацьовує, а що ні. Слід часто робити паузи в управлінні кризами, оцінювати ситуацію з декількох позицій, прогнозувати, що може статися далі, а потім діяти. Цикл «пауза-оцінка-прогноз» повинен тривати постійно, оскільки він допомагає менеджерам підтримувати стан свідомого спокою та уникати надмірної реакції на нову інформацію, коли вона надходить. Хоча деякі моменти під час кризи вимагатимуть негайних дій, без оцінювання та прогнозування, проте зрештою у менеджера знайдеться час, щоб зупинитися і поміркувати перед наступними кроками. Під час пауз менеджеру корисно, по-перше, переглядати свої ідеї на основі отриманої від команд інформації, по-друге, критично дивитися на поточні й потенційні дії та вирішувати, чи потрібно їх змінити або відмовитися від них, що дозволяє перестати спиратися на попередній досвід і створювати нові рішення.

II. Демонструвати абсолютну емпатію. В умовах серйозної кризи людські думки одразу звертаються до власного виживання і задоволення основних потреб. Для цього менеджерам потрібно зрозуміти, з якими особистими та професійними викликами стикаються працівники та їхні близькі під час кризи. Важливо, щоб менеджери не лише демонстрували співчуття до інших, але й піклувалися про себе. Адже коли стрес і втома зростають, починають страждати когнітивні функції (складніше обробляти інформацію, приймати рішення).

III. Кризові повідомлення від менеджерів часто звучать неправильно. Наприклад, менеджер-лідер може занадто впевнено та піднесено говорити з підлеглими на ранніх етапах або мовчати взагалі. Обидва підходи неправильні. Його завданням під час кризи є забезпечити прозорість комунікації: розповісти, що він знає, чого не знає і як планує дізнатися більше. Змінювати відповіді на важливі запитання, коли з'являється нова інформація, – це нормально. Важливо спілкуватися з підлеглими часто, щоб вони бачили: повідомлення трансформуються, бо стали відомі нові обставини. Під час кризи менеджери отримують специфічні навички, підвищують компетенцію та,

вдосконалюючись, навчаються вирішувати проблеми й діяти в жорстких і стресових умовах.

Висновок

З огляду на швидкий темп змін у житті й бізнесі, наявність великої кількості ризиків, завжди буде потреба у швидких та розумних менеджерах, які значно прискорюють процес виходу з кризи і відкривають нові можливості для бізнесу. Тому, якщо зробити підсумок, які ж умови найбільш сприятливі для прояву інтелектуального потенціалу менеджера, то відповідь виявляється абсурдною, з точки зору гуманізму, – це умови кризи.

Список використаних джерел:

1. Нечаєва, І. (2014). Кризовий менеджмент чи антикризовий менеджмент. *Проблеми економіки та управління у промислових регіонах: матеріали доповідей учасників V міжвуз. наук.-практ. конф. (Запоріжжя).*
2. Хіт, Р. (2002). *Кризовий менеджмент для керівників.* Всеуито.

**Вікторія Бондаренко,
Вікторія Шиманська, директор ЖФ**

КІБІТ,

канд. екон. наук, доц.

Blended Learning в системі вищої освіти

Ключові слова: ефективність, конкурентоздатність, ІКТ, змішане навчання, вища освіта.

Вступ

Сучасний етап розвитку суспільства неможливо уявити без численних та різноманітних інформаційних й комп'ютерних технологій, які застосовуються практично в усіх сферах та професіях. Слушно, що вітчизняна вища освіта не може залишатися осторонь цього процесу. Підвищення ефективності й конкурентоздатності української вищої школи, її реформування та інтеграції в світовий освітній простір є неможливим без впровадження у навчально-виховний процес сучасних інформаційно-комунікаційних технологій (ІКТ), складником яких виступає «blended learning» (змішане навчання).

Методи та матеріали

Існує багато підходів до визначення поняття змішаного навчання. Варто виділити найактуальніші тлумачення «blended learning»: 1) об'єднання процесу традиційного навчання з неформальними способами – робота в аудиторіях, вивчення теоретичного матеріалу з відправленням завдань викладачем на електронні пошти студентів; 2) поєднання протилежних, на перший погляд, підходів – формального і неформального навчання, спілкування «face-to-face» та онлайн.

Результати

Аналіз педагогічних досліджень дозволяє висувати, що саме змішане навчання є одним із найбільш ефективних способів реалізації інформаційно-комунікаційних технологій. Поява blended learning була обумовлена широким

застосуванням в навчальному процесі ІКТ або «e-learning» (електронне навчання), котре одразу після появи почало активно конкурувати з традиційним навчанням. Оскільки традиційна модель передбачає взаємодію викладача і студента обличчям до обличчя, то в англomовному середовищі використовується термін «face-to-face». Застосування «e-learning» у педагогічній практиці виявило його переваги (постійна інтерактивна взаємодія, зворотній зв'язок у будь-який час та в будь-якому місці; більше можливостей реалізувати індивідуальний підхід до студента) й недоліки. Натомість плюсами традиційної навчальної моделі залишається миттєва і гнучка реакція викладача на дії того, хто навчається, все відбувається тут-і-зараз; реалізація процесу формування безпосередніх особистісних зв'язків, емоційної взаємодії.

Сама назва «змішане навчання» вказує на поєднання («змішування») декількох елементів – традиційне навчання в аудиторії, дистанційна освіта й online learning.

Дослідники виділяють такі моделі змішаного навчання:

- «Face-to-FaceDriver» (очна освіта): педагог особисто викладає навчальний матеріал в аудиторії, в необхідному обсязі додається онлайн-навчання, додаткове, доповнює традиційне.
- «Rotationmodel» (ротаційна модель): відбувається ротація аудиторних занять і самостійної роботи студентів онлайн.
- «Flexmodel» (гнучка модель): проходження навчального курсу здійснюється онлайн. Педагог координує діяльність студентів через мережу. Контакти «вживу» відбуваються за необхідністю.
- «OnlineLab» (онлайн-лабораторія): навчальний курс вивчається онлайн, проте не вдома самостійно, а в обладнаному класі під керівництвом викладача.
- «Self-BlendModel» (змішай сам): студенти на власний розсуд обирають навчальні курси для вивчення онлайн.
- «OnlineDriverModel» (онлайн-освіта): навчання відбувається онлайн (освітня платформа), контакти з викладачем у режимі віддаленого доступу, очні заняття і зустрічі не передбачені, але можуть додаватись за потреби.

Висновок

Приємно відзначити, що в Україні сьогодні активно застосовуються ІКТ, чимало курсів побудовано на принципах змішаного навчання.

Ця технологія впроваджена у навчальний процес Житомирської філії КІБіТ. Залежно від дидактичної мети та специфічних особливостей навчальних предметів використовуються різні моделі blended learning, з яких найбільш поширена – «Face-to-FaceDriver». Аудиторна робота студентів під час лекційних, семінарських і практичних занять (блок традиційного навчання) доповнюється самостійною роботою студентів за допомогою освітньої платформи GoogleClassroom (блок дистанційної освіти).

Житомирська філія КІБіТ має вельми цікавий досвід застосування «Flexmodel» («гнучкої моделі»), що відбувалось під час проходження онлайн-

курсу «Як знати роботу своєї мрії» на освітньому ресурсі prometheus.org.ua: діяльність студентів скеровувалась і координувалась викладачем задля ефективнішого засвоєння необхідних знань і навичок, що засвідчили отримані сертифікати. Крім того, протягом проведення проєктної роботи апробовано елементи моделі «Self-BlendModel», коли студентам було запропоновано самостійно обрати онлайн-курси для вивчення.

Побудова освітнього процесу на основі змішаного навчання є оптимальною для ефективної передачі знань, сприяє підвищенню якості підготовки студентів, розвитку самостійної творчої діяльності, стимулює одержання додаткових знань та їх закріплення, що дає можливість готувати конкурентоздатних фахівців.

Список використаних джерел:

1. Сікора, Я. (2016). Реалізація змішаного навчання у вищому навчальному закладі. *Науковий вісник Ужгородського університету*. Серія: «Педагогіка. Соціальна робота», 2. 236-239.
2. Horn, M.B., Staker, H. (2011). *The Rise of K-12 Blended Learning*. Innosight Institute – Charter School Growth Fund – Public Impact.
3. Bonk, C.J., Graham, Ch.R. (2006). *The Handbook of Blended Learning: Global Perspectives, Local Designs*. John Wiley & Sons Ltd.

Світлана Вовк
КІБіТ

Роль критичного мислення в соціально-мережевих комунікаціях

Ключові слова: критичне мислення, соціальні мережі, комунікації, спільнота.

Вступ

У сучасних умовах розвитку українського суспільства пріоритетними постають проблеми виживання, збереження національних і моральних цінностей народу, адаптація до життя в умовах війни. Водночас нині гостра необхідність налагодження конструктивних міжособистісних стосунків, спокійного спілкування і взаємодії людей, що попереджує поширення розбрату й конфліктів серед найближчого оточення та у спільнотах. Особливо це стосується соціальних мереж, оскільки більшість актуальної інформації про поточний стан справ на фронті, наявні проблеми економічного забезпечення регіону, особливості функціонування енергомережі в конкретному місті люди дізнаються через електронні засоби зв'язку і сторінки офіційних представництв органів державної влади в інтернеті, соціальних мережах, канали у телеграмі та інших месенджерах.

Не дивно, що сучасною парадигмою розвитку суспільства є зростання ролі інформації та накопичення знань, інтеграція інформаційно-комунікаційних технологій в соціальні та господарські сфери діяльності людини. Тому ключову роль в ефективній самореалізації індивіда відіграє вміння опрацьовувати значні обсяги інформації, насамперед у галузі освіти.

Методи та матеріали

Специфіку критичного мислення досліджували такі науковці, як О. Васенко, О. Курбан, О. Лопатюк, О. Пометун, В. Різник, Д. Халперн, а комунікацію людей у соціальних мережах студіювали А. Бабіна, О. Дзюбіна, Т. Ларіна, О. Літвак та інші.

Для вирішення поставлених завдань у роботі використано такі методи: аналізу і синтезу; систематизації теоретико-методологічних поглядів; узагальнення наукових підходів до вивчення комунікативних навичок користувачів соцмереж.

В епоху суспільних трансформацій однією з необхідних базових навичок індивіда є критичне мислення, що дозволяє аналізувати прочитані тексти, знаходити слабкі місця в аргументах, сумніватися, чітко й обґрунтовано висловлювати думки. Критичне мислення забезпечує відповідальні та самостійні дії (Васенко, Різник, 2019).

На думку Д. Халперн, критичне мислення – використання когнітивних технік і стратегій, які посилюють можливість отримання бажаного результату, тип мислення, що використовується при вирішенні завдань, формулюванні висновків, ймовірній оцінці та прийнятті рішень (Halpern, 2013). Р. Пол і Л. Елдер визначають критичне мислення мистецтвом аналізу і оцінювання мислення з метою його вдосконалення (Paul, Elder 2012). О. Пометун вважає критичне мислення складним та багаторівневим явищем: критично мислити означає вільно застосовувати розумові стратегії та операції високого рівня з метою формулювання обґрунтованих висновків і оцінок, прийняття рішень; це комплекс мисленнєвих операцій, які характеризується здатністю людини аналізувати, синтезувати, порівнювати, оцінювати інформацію з різноманітних джерел, бачити проблеми і ставити правильні запитання, висувати гіпотези й оцінювати наявні альтернативи, приймати рішення, робити свідомий вибір і обґрунтовувати його (Пометун, 2019).

Критичне мислення з погляду функціональних ознак людської діяльності можна визначити вмінням активно, індивідуально, творчо сприймати інформацію, оптимально використовувати необхідний вид розумової діяльності, різносторонньо аналізувати доступну інформацію, мати особисту, незалежну думку і вміти її коректно відстоювати, навички використання отриманих знань на практиці (Лопатюк, 2018). Ознаками наявності критичного мислення в особі є неупередженість, здатність аналізувати інформацію та вирішувати проблеми, креативність, комунікативні навички. Вміння мислити критично постає однією з основних умов інтелектуального розвитку індивіда і важливим складником поступу соціуму. За лавиноподібного зростання інформації, посилення інформаційних загроз критичне мислення надає людині суттєві переваги у житті, адже досить важко протистояти методам соціальної інженерії та глибинним психологічним маніпуляціям, які сьогодні часто можна зустріти в інформаційному просторі, насамперед у соціальних мережах (Курбан, 2022).

Соціальні мережі – це інтерактивна багатофункціональна мережа, зміст якої наповнюється завдяки користувачам. Першим термін «соціальні мережі» використав соціолог Барнс у 1954 р. на позначення спільноти людей,

об'єднаних однаковими інтересами, уподобаннями чи об'єктивними причинами для спілкування. Основною метою користування соціальними мережами є соціалізація особи, інтеграція в соціально активну спільноту, приєднання до групи за інтересами, реалізація прагнень людини до встановлення активних соціальних стосунків з іншими. Всі функції соціальної мережі тісно пов'язані із комунікативною діяльністю, яка вплітається у будь-яку іншу діяльність користувача у мережі. Тому його активність трансформується в комунікацію (Літвак, 2021).

Результати

Інтернет-простір став засобом формування специфічного різновиду комунікацій. Характерною особливістю спілкування в соцмережах постає наявність спільних інтересів співрозмовників до інтеракції у мережі. Спільнота соцмережі вже сформувала певні колективні інтереси, що визначають атмосферу спілкування у мережевій спільноті, обумовлюють соціальні зобов'язання. Дослідники підкреслюють: комунікативні схеми й моделі поведінки під час спілкування у соцмережах не запозичуються із реального життя, а породжуються віртуальним контекстом, мають свої особливості. Соціальна міжособистісна взаємодія на групових конференціях і чатах у соцмережах може об'єднати різних людей у різних куточках світу, налаштувати їх на продовження спілкування в індивідуальних чатах. В інтернет-просторі соцмереж можна зустрічатися з різними людьми в будь-який час і попри відстань.

Класифікація соціальних мереж є досить умовною, проте виокремлюють такі види (Літвак, 2021): соцмережі для спілкування («Facebook»); для обміну фото, відео та іншим медіа-контентом («Instagram», «YouTube»); для реалізації потреби в обміні знань, колективних переговорів («Reddit», «Quora»); для ведення блогів (авторських дописів, де користувачі публікують власні текстово-медійні повідомлення; «Twitter», «Blogger»); сервіси соціальних закладок (користувач може збирати улюблені матеріали в особисту бібліотеку, на яку підписуються інші; «Flipboard», «Pinterest»); соцмережі за інтересами (допомагають знаходити однодумців; «Friendster» і «Goodreads»).

Характерними рисами соцмереж є реалізація тенденції розмовності, здатності до неофіційного і спонтанного спілкування, діалогічності взаємодії, експресивності неформального спілкування. Діалогічність соцмереж дозволяє автору дописів бути впевненим в отриманні потрібної йому відповіді від адресатів: «Діалогічний характер повідомлень передбачає їх неформальну організацію, імітує спонтанну мову. Для компенсації вербальних виражень емоцій можуть застосовувати емодзі, анімацію, картинки, які пропонуються розробниками інтерфейсу» (Дзюбіна, 2016, 218).

Під час спілкування в соцмережах люди намагаються знайти чуйних та емпатійних співрозмовників, які здатні їх зрозуміти та підтримати у житті чи діяльності. Демонстрація та трансляція іншим емпатійних якостей допомагає людям знайти гармонійні контакти у соцмережах, забезпечує створення сприятливої атмосфери спілкування, знижує напругу в міжособистісному спілкуванні, забезпечує керованість комунікативним

ризиками (запобігає сваркам або загостренню стосунків між учасниками віртуальних спільнот), що дозволяє успішно реалізуватися індивіду в міжособистісних стосунках і зберігати комунікативне здоров'я (Ларіна, 2021).

Нині збільшується кількість наукових досліджень щодо впливу соціальних мереж на комунікативні здібності й поведінку людей у віртуальному просторі. Протягом спілкування в між користувачами виникає певний простір, який втілює характеристики реальності з відповідними комунікативними ситуаціями, особливостями спілкування. Переглядаючи й вивчаючи розміщену в соцмережах інформацію, користувачі формують свою систему цінностей, яка впливає на сприйняття подій, явищ віртуального і реального життя, поведінку й соціальну активність. Під впливом соцмереж генерується парадигма переносу віртуального життя у реальне без усвідомлення цього процесу самим користувачем (Бабіна, 2021).

Отже, соцмережі відіграють важливу роль у формуванні комунікативного середовища сучасної молоді. Тому важливо враховувати характер впливу конкретного віртуального середовища (позитивний чи негативний) на особистість, допомогти їй навчитися правильно користуватися цим соціальним механізмом комунікації, зменшуючи його негативний вплив.

Висновок

Здатність до критичного мислення в сучасному світі – чільна умова інтелектуального поступу індивіда зокрема і важливий складник розвитку суспільства загалом. Соціальні мережі задовольняють базову комунікаційну потребу, суттєво впливаючи на індивіда та його поведінку. Тож успішне спілкування в соцмережах забезпечується комунікативними навичками, що передбачають здатність особистості взаємодіяти з іншими людьми, адекватно інтерпретувати отриману інформацію та конгруентно її передавати.

Список використаних джерел:

1. Бабіна, А. (2021). Вплив соціальних мереж на комунікативне середовище старшокласників. *Соціокультурні та психологічні виміри становлення особистості*: Зб. наук. праць за матеріалами III Міжн. наук.-практ. конференції. ФОП Вишемирський, 24-25.
2. Васенко, О., Різник, В. (2019). Сутність та перспективи розвитку критичного мислення студентів в середовищі інтерактивних медіа. *Науковий часопис НПУ імені М.П. Драгоманова*, 34-42.
3. Дзюбіна, О. (2016). Комунікативний аспект соціальних мереж FACEBOOK і TWITTER. *Вісник Дніпропетровського університету імені Альфреда Нобеля*. Серія «Філологічні науки», 2 (12). 218-222.
4. Курбан, О. (2022). Проблема критичності мислення при споживанні медіаконтенту в умовах інформаційної війни. *Синопис: текст, контент, медіа*, 28 (1). 21-27.
5. Ларіна, Т. (2021). Комунікативна вразливість особистості в умовах «коронакризи». *Актуальні проблеми психологічної протидії негативним інформаційним впливам на особистість в умовах сучасних викликів: матеріали методологічного семінару НАПН України. Педагогічна думка*. 528-534.

6. Літвак, О. (2021). Соціальні мережі: поняття, історія виникнення. <https://zounb.zp.ua/resource/zaporizkyu-kray/zaporizhzhya-bibliotechne/fahova-osvita/socialni-mere,zhi-piv>
7. Лопатюк, О. (2018). Розвиток критичного мислення майбутніх диспетчерів управління повітряним рухом у фаховій підготовці. *Педагогічні науки: реалії та перспективи*, 64. 141-144.
8. Пометун, О. (2019). Як розвивати критичне мислення в учнів (з прикладом уроку). *Нова Українська школа*. <https://nus.org.ua/articles/krytychne-myslennya-2/>
9. Halpern, D. (2013). *Thought and Knowledge: An Introduction to Critical Thinking*. Psychology Press.
10. Paul, R., Elder, L. (2012). *The Miniature Guide to Critical Thinking Concepts and Tools*. *The Foundation for Critical Thinking*. https://www.criticalthinking.org/files/Concepts_Tools.pdf.

Валентина Голобута
КІБіТ

Особливості соціалізації молодших школярів

Ключові слова: успішна соціалізація, молодший шкільний вік, агенти соціалізації, стиль батьківського виховання.

Вступ

Соціокультурні зміни, що відбуваються в сучасному українському суспільстві, зокрема ті, що постали у відповідь на випробування війною, висувають нові вимоги до процесу соціалізації особистості, яка зростає. Соціалізація – це процес, під час якого людина входить у суспільство й активно засвоює соціальний досвід, набуває соціальних якостей, знань, навичок і вмінь, стає компетентним учасником соціальних відносин, готується реалізувати у своїй поведінці загальноприйняті соціальні ролі, норми і цінності, аби досягти життєвого успіху та гармонійних стосунків з оточенням (Аванесова, 2008).

Методи та матеріали

З погляду соціальної психології, соціалізація – процес, під час якого індивіди взаємодіють зі своїм найближчим оточенням і формують соціальний досвід. Позитивним результатом соціалізації є соціалізованість – сукупність особистісних характеристик людини, що забезпечують максимальний успіх у важливих для неї видах діяльності, позитивне самосприйняття і емоційну задоволеність життям загалом (Даронова, 2009). З позиції педагогіки, одним із наслідків соціалізації є «вихованість» як інтегрований результат освіти та самовиховання людини, що постає ступенем відповідності слів і дій особи прийнятим у даному суспільстві нормам і правилам, її становище у суспільстві, ставлення до інших, самосвідомість виявляються в реальному рівні розвитку особистості (Буянов, 2006).

Соціалізація людини відбувається на всіх етапах поступу індивіда, включно із періодом шкільного навчання – найтривалішим етапом освіти, зумовлює формування базових знань і навичок, умінь, освоєння соціальних ролей, набуття досвіду в різних галузях людської діяльності. Звідси, питання соціалізації дітей шкільного віку набуває особливої значущості. Соціалізація школярів – складний процес, який відбувається внаслідок цілеспрямованого виховання і під впливом широкого кола, зокрема – природних, чинників (Давидчук, 2002). У міру дорослішання школярів розширюється їхня участь у суспільному житті, вони піднімаються на нові рівні громадянськості. Соціальна діяльність спрямовує загальний розвиток особистості (Любарська, 2012).

Мета дослідження – встановити особливості соціалізації молодших школярів шляхом теретичного аналізу проблеми та її висвітлення у відповідних джерелах.

Результати

Коли діти починають ходити до школи, то їхнім основним видом діяльності стає саме навчання, що допомагає розширити кругозір, сформулювати поняття, поглибити й уточнити їх. Водночас діти вчаться взаємодіяти у спільній діяльності з іншими учасниками процесу і власне вчитися – вміння здобувати нові знання та навички. Головним компонентом навчання постає цілеспрямована навчальна активність учнів – діяльність, структурування котрої та формування суб'єктної позиції відбувається в молодшому шкільному віці, коли вона зароджується і стає провідною. Науковець О. Дусавицький визначив соціалізацію основним критерієм становлення особистості й виокремив такі компоненти соціалізації учнів молодшої школи (Дусавицький, 2009):

- когнітивно-рефлексивний (пізнавальний) компонент (знання, розуміння, роздуми);
- комунікативний (спілкування, взаємодія, норми, правила, звички, моделі поведінки та їхня реалізація в навчальній діяльності дитини, міжособистісних стосунках);
- практичний компонент (набуття практичних навичок у різних видах діяльності, самовираження у творчості);
- ціннісно-смысловий компонент (наявність у дитини ціннісних орієнтацій, уподобань, мотивів і ставлення до чогось / когось).

У дітей молодшого шкільного віку, крім навчальних, формуються мотиви, що стимулюють розвиток здатності регулювати власну поведінку за своїм бажанням, а водночас і прагнення до самоствердження, мотиви самолюбства, коли самооцінка постає важливим регулятором поведінки й переживань молодшого школяра. Для дітей цього віку важливим є широкий спектр соціальних складників, включно з мотивом самовдосконалення (стати більш освіченим), мотивом обов'язку та відповідальності (діти прагнуть виконувати вимоги учителів) як результат соціального впливу. Тож діти керуються усвідомленими цілями, соціально виробленими нормами, правилами та зразками поведінки (Дзюбко, 2005). Тому доцільно висвітлити

модель успішної соціалізації учнів початкової школи: успішне навчання (демонстрація мотиваційної значущості й розумового розвитку, сформованості пізнавальних інтересів); адекватні навчальна і широка соціальна мотивація та самооцінка; високий соціальний статус молодшого школяра у дитячому колективі. Соціалізація людини відбувається під впливом різних обставин життя індивіда в суспільстві (мега-, макро- і мезофактори соціалізації), результат якої визначається соціально-економічними та соціокультурними реаліями (Авер'янова, 2003). Мікрофактори соціалізації представлені конкретними обставинами життя людини, а саме: цілеспрямовані виховні впливи на індивіда, власні зусилля щодо самовиховання і саморозвитку. Оскільки результат соціалізації виступає системною взаємодією всіх зазначених процесів, важко виокремити найважливіший із них.

Зрозуміло, що провідну роль у процесі соціалізації відіграють агенти – люди, які відтворюють і передають конкретний соціальний досвід, важливий для індивіда (батьки, родичі, друзі, однолітки, сусіди, вчителі, подружжя, колеги). Вплив залежить від того, наскільки вони важливі для індивіда, як будується взаємодія, в якому напрямі та якими засобами це відбувається (Дичківська, 2003). Відомо, що найбільш авторитетною людиною для учнів початкової школи стає зазвичай перший вчитель (найчастіше – вчителька). Діти добровільно йдуть за вчителями, яких вони поважають, виявляють повагу, довіру і прихильність, що ґрунтується на природному припущенні про високі якості їхнього характеру. Навпаки, за негативного досвіду педагогічні стосунки будуються на суто формальних засадах та зовнішніх вимогах, втрачають свою позитивну педагогічну цінність і деформують особистість.

Висновок

Сутність педагогічного авторитету полягає в постійному розвитку громадянського, творчого і людського характеру, духовності й інтелекту учнів. Саме вчитель має створити навчальний простір, що сприяє формуванню таких структурних елементів соціалізації, як загальнолюдські цінності, здатність до життя в колективі та незалежність, упевненість у собі, самостійність, спонтанність і прямотинійність, соціальна поведінка, схвалювана суспільством, працелюбство і допитливість, оскільки основна діяльність дітей молодшого шкільного віку – навчально-пізнавальна.

Водночас роль батьків в опосередкуванні соціалізаційних процесів у молодшому шкільному віці залишається дуже суттєвою, бо діти багато в чому ще не є самостійними, потребують індивідуальної уваги. Сім'я – природне середовище первинної соціалізації дитини, джерело матеріальної та емоційної підтримки, засіб збереження і передачі культурних цінностей від покоління до покоління. Родина покликана змалечку до повноліття готувати дітей до самостійного життя і практичної діяльності, допомагати навчатися на позитивному досвіді старших та набувати власний досвід поведінки й діяльності. Успішне особистісне становлення малечі багато в чому залежить від стилю батьківського виховання, що полягає в організації сімейних стосунків, побуту і традицій, як-от: спільна праця, взаємопідтримка,

зацікавленість у позасімейних справах. Конструктивні підходи з боку батьків до виховання безпосередньо молодших школярів передбачають насамперед вибудовування з дітьми, які підрости, адекватних – одночасно доброзичливих і відповідальних – міжособистісних стосунків та організацію життєдіяльності й навчання дітей відповідно до їх вікових особливостей. Батьківський стиль у процесі соціалізації дітей молодшого шкільного віку відіграє важливу роль та визначає її результати. Залежно від того, яким він є, як впливає на свідомість малечі, відбуватиметься формування особистості. Правильно обраний стиль стосунків у родині є запорукою успішного перебігу соціалізації дитини.

Список використаних джерел:

1. Аванесова, В. (2008). Національна самосвідомість як складова соціалізації особистості. *Рідна школа*, 1. 21-23.
2. Авер'янова, Г. (2003). Соціальна типізація особистості як закономірність соціалізації. С. Д. Максименко (Ред.) *Проблеми загальної та педагогічної психології*. Зб. наук. пр. Інституту ім. Г.С. Костюка АПН України. НЕВТСС.
3. Буянов, М. (2006). Соціалізація особистості й соціальне середовище. *Теоретико-методичні проблеми виховання дітей та учнівської молоді*. Зб. наук. праць Інституту проблем виховання АПН України, 9. 23-29.
4. Давидчук, А.Н. (2002). Вплив батьківського ставлення на соціальний розвиток дитячої особистості. *Вісник ЧНУ*. Серія «Педагогічні науки», 41. 48-52.
5. Даронова, Т.І. (2009). Соціалізація і виховання: логіка взаємозв'язку. *Теоретико-методичні проблеми виховання дітей та учнівської молоді*. Зб. наук. праць, 13. 17-29.
6. Дзюбко, Л. (2005). Стан, проблеми, перспективи розвитку сучасної сім'ї. *Теоретико-методичні проблеми виховання дітей та учнівської молоді*. Зб. наук. праць, 7. 51-55.
7. Дичківська, І. (2003). Особистість молодшого шкільного віку і соціальне середовище. *Теоретико-методичні проблеми виховання дітей та учнівської молоді*. Зб. наук. праць, 5. 132-137.
8. Дусавицький, О. (2009). Сім'я і її вплив на соціалізацію дитини. *Педагогіка і психологія*, 3. 32-49.
9. Любарська, О. (2012) *Основи соціалізації особистості*. Ленвіт.

**Альона Григорчик,
Олеся Кравчук, ст. викл.
КІБІТ**

НАТО – основа безпеки Європи

Ключові слова: НАТО, захист і безпека, Варшавський Договір, «холодна війна», східноєвропейський вектор, миротворчі місії, боротьба з тероризмом.

Вступ

Ще до закінчення Другої світової війни США стали основним політичним та економічним «центром сили» на міжнародній арені, посиливши економічний та військовий потенціал, закріпивши позиції у багатьох регіонах світу, важливих з економічної, політичної та стратегічної точок зору. Тому на порядок денний перед американською політикою постало завдання визначення повоєнних цілей – США мали намір відігравати головну роль у політиці країн Азії, Африки й Латинської Америки. У період між 1945 та 1949 рр. держави Західної Європи та їхні союзники в Північній Америці з тривогою спостерігали за експансіоністською політикою СРСР. Ці побоювання посилювались після того, як багатьом країнам Центральної та Східної Європи були нав'язані недемократичні форми правління, жорстоко придушувались будь-які прояви опозиції, зневажались елементарні права людини, громадянські права і свободи.

Методи та матеріали

Американський дослідник Р. Розенкранц відзначав, що перші два роки після закінчення війни англійське стратегічне планування було досить слабким, і лише у 1948 році військова політика набула чітких контурів: «Вороги були офіційно визначені, з союзниками встановлювалися безпосередні відносини, а характер і стратегія ймовірних військових компаній були приблизно сформульовані. 1948 рік воістину був періодом рішень для Англії у військовому плані. Радянський Союз – майбутній ворог. Сполучені Штати і Європа – головні союзники».

Міністр закордонних справ Великої Британії Е. Бевін, виступаючи 22 січня 1948 р. в палаті громад Британського парламенту, запропонував союз західних країн. Пропозицію підтримала європейська громада. Підписавши в березні 1948 р. Брюссельський договір, п'ять держав Західної Європи – Бельгія, Люксембург, Нідерланди, Франція, Сполучене Королівство Великої Британії та Північної Ірландії – засвідчили рішуче прагнення створити ефективну й мобільну систему оборони, зміцнити та поглибити взаємні контакти.

27-28 вересня 1948 р. міністри закордонних справ держав-учасниць Брюссельського договору заснували Організацію оборони Західного союзу. Потім відбулися переговори між США і Канадою про створення єдиного Північного альянсу, заснованого на гарантіях безпеки і взаємних зобов'язаннях між Європою та Північною Америкою.

10 грудня 1948 р. представники держав-учасниць Брюссельського договору, США і Канади розпочали у Вашингтоні переговори про укладання Північноатлантичного договору. Держави-члени Брюссельського договору запросили Данію, Ісландію, Італію, Норвегію та Португалію взяти участь у цьому процесі. Наслідком переговорів стало підписання 4 квітня 1949 р. Вашингтонського договору. Країни сформували спільну систему безпеки, ґрунтовану на партнерстві, – НАТО. Того дня було прийнято символіку Північноатлантичного альянсу. Першим Генеральним секретарем НАТО 12 березня 1952 р. обрано лорда Ісмея з Великої Британії.

Результати

НАТО – союз незалежних держав, об'єднаних загальною зацікавленістю у збереженні миру та захисті свободи на засадах політичної солідарності, забезпечення адекватної оборони з метою утримання і, за необхідності, відведення будь-якої форми розв'язання проти них агресії. Сформований відповідно до ст. 51 Статуту ООН, що підтверджувала невід'ємне право держав на індивідуальну або колективну оборону, Північноатлантичний альянс є співтовариством вільних держав, єдиних у прагненні рішуче зберегти власну безпеку на засадах надання взаємних гарантій та забезпечення стабільних відносин з іншими державами.

Вважають, що Організація Північноатлантичного договору була створена з метою протистояння радянській загрозі. Це правильно лише частково. Річ у тім, що започаткування Альянсу становило частину ширших зусиль, які мали слугувати трьом основним цілям: стримування радянського експансіонізму, запобігання відродженню націоналістичного мілітаризму в Європі шляхом забезпечення потужної присутності на континенті країн Північної Америки, сприяння європейській політичній інтеграції. Поступово стало зрозумілим, що лише трансатлантична угода у галузі безпеки зможе реально стримувати радянську агресію, водночас запобігаючи відродженню мілітаризму в Європі, сприяючи при цьому створенню основи для подальшої політичної інтеграції. Хоча підписання Північноатлантичного договору стало початком існування Організації, військову структуру, яка могла би ефективно координувати дії новостворених союзників, не було забезпечено. Ситуація змінилася, коли напруженість істотно зросла: у 1949 р. СРСР здійснив перші ядерні випробування, 1950 р. почалась корейська війна. Наслідки для Альянсу були далекосяжними. Передусім започатковано об'єднану командну структуру із військовим штабом у паризькому передмісті Рокенкур поблизу Версаля – штаб Верховного головнокомандувача Об'єднаними збройними силами НАТО (ВГК ОЗС НАТО) в Європі; перший очільник – генерал Дуайт Д. Ейзенхауер.

Потрібно зазначити: на початку 1950-х рр. у Західній Європі відбувалось багато дискусій щодо військово-політичної уніфікації та інтеграції. Проект створення Європейського оборонного співтовариства зі спільною армією та перспективами залучення до цього процесу Німеччини було відхилено Францією в серпні 1954 р., а в жовтні того самого року на конференції в Лондоні 6 держав-підписантів Паризької угоди разом із США, Великою Британією та Канадою домовилися про припинення окупаційного режиму в Західній Німеччині й відновлення її суверенітету. Створювався Західноєвропейський союз зі співробітництвом з НАТО в забезпеченні «колективного захисту».

Висновок

Незабаром країни-члени Альянсу ухвалили рішення створити Постійний цивільний секретаріат у Парижі та призначили першого Генерального секретаря організації. Поступово завдяки програмам допомоги й наявності парасольки безпеки у Західній Європі було відновлено політичну стабільність

і відкрито шлях до повоєнного економічного дива. Почався процес приєднання до Альянсу нових членів.

Список використаних джерел:

1. Пік, С.М. (2006). США – Велика Британія: «особливі відносини». Знання.
2. Історія міжнародних відносин і зовнішньої політики: ХХ – початок ХХІ ст. (2008). КНЕУ.
3. Henderson, N. (1983). Birth of NATO. Westview Press.
4. Копійка, В.В., Шинкаренко, Т.І. (2009). Європейський Союз: історія і засади функціонування. Знання.

Людмила Гридковець, канд. психол.
наук

КІБІТ

Особливості розвитку підприємницької діяльності психолога

Ключові слова: психолог, підприємництво, підприємницька діяльність, підприємець, КВЕДи.

Вступ

У теперішніх умовах ринкової економіки актуальності набуває проблематика підприємницької діяльності психолога. З кожним роком дедалі більше фахівців із психологічної галузі полишають державний сектор та прагнуть розпочати власну підприємницьку діяльність. Ще Ж.-Б. Сей (1767–1832), зазначав, що підприємець є особою, яка готова взяти відповідальність і ризику на себе й отримати зиски від продукту власної діяльності (Minart, 2005).

У сучасному світі під поняттям «підприємець» розуміють фізичну особу, зареєстровану у встановленому законом порядку, яка здійснює визначену комерційну діяльність і має майнові зобов'язання. Так, у Законі України «Про підприємництво» в 1991 р. було зазначено: «Підприємництво – це безпосередня самостійна, систематична, на власний ризик діяльність по виробництву продукції, виконанню робіт, наданню послуг з метою отримання прибутку, яка здійснюється фізичними та юридичними особами, зареєстрованими як суб'єкти підприємницької діяльності у порядку, встановленому законодавством» (Закон України, 1991). Тож об'єктом даного дослідження є підприємницька діяльність, а предметом – особливості підприємницької діяльності психолога.

Мета статті – визначити специфіку підприємницької діяльності психолога в Україні. Завдання дослідження: окреслити види підприємницької діяльності психолога; визначити специфіку різних видів підприємницької діяльності у царині психічного здоров'я; дослідити важливі моменти початку підприємницької діяльності психолога.

Методи та матеріали

Серед сучасних напрямів підприємницької діяльності психолога варто виокремити такі:

- бізнес-структури професійної спрямованості (консультативні, реабілітаційні та тренінгові центри, творчі майстерні, дитячі заклади освіти, заклади позадипломної та післядипломної освіти);
- бізнес-структури, що базуються на професійних навичках психолога (організації ведення переговорів, фірми з надання модераційних та медіаційних послуг, компанії з просування товару на ринок, продажі, центри з підбору персоналу);
- підприємницька діяльність психолога за типом ФОП (надання консультативно-терапевтичних, освітньо-навчальних або експертних послуг).

Для успішної організації бізнес-структур професійної спрямованості необхідно чітко визначити цільову аудиторію, мету і завдання діяльності; окреслити форму діяльності (ГО, ТОВ тощо); визначити формат функціонування бізнес-структури (онлайн, офлайн, змішана форма) та місце розташування основного офісу; сформувати назву і гасла (слоган) структури підприємницької діяльності та рекламної стратегії (досягається завдяки застосуванню психологічних технологій впливу на свідоме й несвідоме людини); опрацювати механізми залучення коштів.

Організація бізнес-структур, що базуються на професійних навичках, не передбачає діяльність психологічного характеру, хоча використовує психологічні принципи й технології для успішної організації позапсихологічного бізнесу. Загальні умови початку підприємницької діяльності визначаються такими чинниками: мужність взяти відповідальність за власні бізнес-ідеї та їх втілення, усвідомлювати труднощі, з якими зіштовхується підприємець у процесі діяльності, й уміння їх долати, враховувати відтермінованість прибутків (окупність бізнесу, чистий прибуток), зважати на самоорганізаційні виклики (самодисципліна, тайм-менеджмент, ресурсний менеджмент) і роль обігових коштів у підприємницькій діяльності, мати здатність до самообмеження, табу на кредити для задоволення власного комфорту до отримання належних прибутків, подолання страху в періоди бізнес-проблем, аналіз доцільності покупок для бізнесу; мінімізація затрат (людські та матеріальні ресурси), відмова від залучення родичів і близьких до діяльності; проблема надмірної довіри до працівників та відсутність контролю за діяльністю команди, проблема гіперконтролю команди тощо.

Знання і навички психолога, необхідні в підприємницькій позапсихологічній діяльності, передусім пов'язані з умінням підбирати членів команди, володінням навичками командотворення та визначення психологічно привабливого товару, формування привабливого образу товару, опанування вмінням ведення переговорів і просування товару на ринок. Як показує практика, психологи найбільше схильні серед різних видів підприємницької діяльності обирати діяльність за типом ФОП (фізичної особи – підприємця).

У роз'ясненні Міністерства юстиції України від 14.01.2011 щодо «Статусу фізичної особи – підприємця: проблеми застосування

законодавства» йдеться про те, що «статус фізичної особи – підприємця – це юридичний статус, який засвідчує право особи на заняття підприємницькою діяльністю, а саме: самостійною, ініціативною, систематичною, на власний ризик господарською діяльністю, що здійснюється суб'єктами господарювання (підприємцями) з метою досягнення економічних і соціальних результатів та одержання прибутку ... правоздатність індивідуального підприємця практично прирівнюється до правоздатності юридичних осіб – комерційних організацій» (стаття 50 ЦК, 435-15; стаття 91 ЦК, 435-15); «до підприємницької діяльності фізичних осіб застосовуються норми загального цивільного (Цивільний кодекс України; 435-15) та спеціального законодавства (Господарський кодекс України; 436-15), Закони України «Про державну реєстрацію юридичних осіб та фізичних осіб – підприємців» (755-15), «Про державну підтримку малого підприємництва» (2063-14), «Про ліцензування певних видів господарської діяльності» (1775-14)» (роз'яснення МЮУ, 2011). Як правило, при реєстрації ФОП психологи використовують другу і третю групу даного виду діяльності. Друга група дозволяє займатися не лише виробництвом, продажем товарів, але й, що важливо для психологів, надавати послуги населенню і платникам ЄП (єдиного податку). Натомість третя група дозволяє надавати послуги будь-яким контрагентам. Якщо друга група сплачує «податок у фіксованій сумі протягом усього календарного року, тобто сума податку не залежить від доходу чи прибутку», то для третьої групи «оподаткуванню підлягає загальний дохід, а не прибуток» (Довідник з оподаткування, 2021). Коли психологу-ФОПу другої групи необхідно укласти угоду з організацією, то можна об'єднатися з колегою-представником третьої групи ФОП, кведи якого дозволяють надавати певні послуги для перерахунку коштів від організації (зі сплатою відповідних податків) і подальшим укладанням угоди між ФОПами другої та третьої груп.

Результати

При реєстрації ФОП необхідно вибрати КВЕДи, тобто коди, які містять усі можливі напрями роботи підприємств і є класифікаторами видів економічної діяльності (Вальд, 2020). Практика показала, що найбільш рекомендованим для психологічної практики як основного КВЕДу є код _86.90 (Інша діяльність у сфері охорони здоров'я), котрий охоплює сферу психічного здоров'я. Однак для повноти здійснення фахової психологічної діяльності доцільно під час реєстрації вказати додаткові КВЕДи, а саме: _85.60 – Допоміжна діяльність у сфері освіти (проведення тренінгів, семінарів, вебінарів, лекцій); _82.30 – Організація конгресів і торговельних виставок (організація та проведення конференцій, професійних конгресів і з'їздів); _82.19 – Фотокопіювання, підготування документів та інша спеціалізована допоміжна офісна діяльність і _82.11 – Надання комбінованих офісних адміністративних послуг (займатися та оплачувати різні види адміністративних послуг, необхідних у процесі організаційної складової професійної діяльності); _74.90 – Інша професійна, наукова та технічна діяльність (проводити дослідження; розробляти авторські програми та

патентувати психолого-педагогічні технології); _74.30 – Надання послуг перекладу (перекладати власні роботи іноземними мовами, та, за дотримання авторських прав, фахову літературу); _69.10 Діяльність у сфері права (проводити психологічні дослідження, писати психологічні заключення (висновки спеціаліста, професійні висновки) і брати участь у досудових та судових процесах як залучений фахівець; _63.99 Надання інших інформаційних послуг (виступати експертом у телепрограмах, надавати експертні послуги журналам, розповсюджувати в засобах масової інформації результати власних досліджень); _58.19 – Інші види видавничої діяльності та _58.11 – Видання книг (друкувати свої матеріали або переклади статей, книг, монографій); _47.19 – Інші види роздрібної торгівлі в неспеціалізованих магазинах (розповсюджувати власну продукцію, зокрема книжки, через неспеціалізовані магазини).

Важливу роль в організації підприємницької діяльності психолога відіграє його здатність вчасно та відповідно до законодавства сплачувати податки. Для покрокової інструкції доречно скористатися порадами фахівців-податківців, зокрема, на ютубі якісно викладено покрокові інструкції від податкового інспектора Михайла Смоковича (Смокович, 2022).

Крім податків у сфері соціальноорієнтованого відповідального бізнесу, існує поняття «десятини», яке функціонує у бізнес-галузі з біблійних часів. Переважна більшість сучасних бізнес-тренінгів наголошують на важливості десятини, тобто перерахунку 10% від прибутку на добродійні справи. Соціальна відповідальність – це не «тільки виконання соціальних зобов'язань, обумовлених законодавством, але й готовність підприємця нести не обов'язкові витрати на соціальні потреби понад законодавчо встановлені межі, виходячи не з нормативних вимог, а з етико-моральних міркувань» (Ємельяненко, Краснокутський, 2017). Соціальна відповідальність як така набуває особливого значення в умовах соціальних криз (Гридковець, 2019).

Висновки

Професія психолога є не лише професією людиноорієнтованої сфери діяльності фахівця, але й виступає важливим напрямом підприємництва у царині психічного здоров'я. Підприємницька діяльність психолога може розвиватися як у створенні бізнес-організації, так і в індивідуальній практиці фізичної особи – підприємця.

Список використаних джерел:

1. Вальд, Б. (2020). КВЕД: що це таке, для чого він потрібний та як обрати. ФОП від А до Я. <https://ucap.io/kved/>
2. Гридковець, Л. (2019). Соціальна відповідальність і наукова доброчесність як складові філософії сучасного бізнесу. *Вісник Київського інституту бізнесу та технологій*, 3. 72–73.
3. Ємельяненко, Є., Краснокутський, О. (2017). Навчальні вправи та завдання з курсу «Соціальна відповідальність». ЗНТУ.
4. Закон України про підприємництво. Відомості Верховної Ради УРСР (ВВР), 1991, № 14, ст.168. <https://zakon.rada.gov.ua/laws/show/698-12#Text>

5. КВЕД 2022 – перелік видів діяльності. Юридичний супермаркет. https://juridicheskij-supermarket.ua/page_kved.html
6. Міністерство юстиції України. Роз'яснення «Статусу фізичної особи – підприємця: проблеми застосування законодавства» (14.01.2011) <https://zakon.rada.gov.ua/laws/show/n0012323-11#Text>
7. Смокович, М. (2022). Про податки ФОП. <https://www.youtube.com/RYkG5ly>
8. Святе Письмо Старого і Нового завіту. (2007). Месіонер.
9. ФОП – 2021: довідник з оподаткування. <https://bitfaktura.com.ua/article/fop-2021-dovidnik-z-opodatкування?cid=15852539409&gid>
10. Minart, G., (2005). Jean-Baptiste Say, Maître et pédagogue de l'École française d'économie politique libérale, Éditions Charles Coquelin.

Орина Держач
КІБіТ

Батьківське ставлення – запорука інтелектуального та емоційного конструктивізму в розвитку дитини

Ключові слова: дитячо-батьківські стосунки, розвиток дитини, батьківський вплив.

Вступ

Батьківське ставлення є ключовим фактором у розвитку інтелектуального та емоційного конструктивізму дитини. Якість підходу батьків може суттєво впливати на цей процес. Дослідження показують, що позитивні та підтримуючі стосунки стимулюють інтелектуальний розвиток дитини, сприяють формуванню критичного мислення і творчих здібностей, можливість висловлювати думки та емоції активізує поступ її емоційного інтелекту: розуміти й керувати своїми емоціями, розвивати соціальну компетентність і комунікативні навички. Батьки, які підтримують конструктивний підхід до виховання, вчать дитину аналізувати й розв'язувати проблеми, розвивають її критичне мислення та самооцінку, сприяють формуванню в малечі позитивного ставлення до власних можливостей та стимулюють досягнення цілей. Дослідження в зазначеній галузі надають батькам цінні відомості про вплив їхнього ставлення на інтелектуальний та емоційний розвиток дитини, допомагають зрозуміти, які підходи є найефективнішими для підтримки конструктивного розвитку малечі та сприяють формуванню гармонійної особистості.

Методи та матеріали

У роботі використано теоретичні (аналіз, синтез, узагальнення та емпіричні методи дослідження (інтерв'ю, опитувальник батьківського ставлення, тест «Малюнок сім'ї», методика Рене Жіля щодо виявлення специфіки родинної соціалізації дитини).

Вивчення батьківського ставлення як запоруки інтелектуального та емоційного конструктивізму в розвитку дитини є надзвичайно важливим, бо

дає змогу батькам усвідомити свою роль у формуванні майбутнього успіху та щастя малечі, сприяє розробці ефективних стратегій виховання. Конструктивна комунікація з дитиною відіграє важливу роль у розвитку її інтелектуального й емоційного потенціалу. Тож розуміння дитячої психології та правильна оцінка індивідуальних якостей виступають ключовими факторами.

Спілкування між дорослим і дитиною може мати деструктивний характер за умови, якщо дорослий використовує маніпуляцію, нав'язує або примушує дитину робити щось проти її волі. Натомість конструктивний підхід уповні дозволяє зберігати взаєморозуміння і розвивати дитину гармонійно. Для досягнення ефективної комунікації з дитиною необхідно розуміти її психологію та правильно оцінювати індивідуальні якості, адекватно реагувати на поведінкові прояви й поточні психічні стани, обирати спосіб спілкування, відповідний індивідуальним особливостям (Шкуратенюк, 2018, 12). Успішне батьківське ставлення ґрунтується на використанні конструктивних методів спілкування з дітьми: батьки повинні активно враховувати психологічні аспекти дитини, її вроджені особливості, специфіку розвитку, потреби й відповідно реагувати на її поведінку; бути чутливими до емоцій малечі, виявляти турботу і любов, використовувати позитивні методи навчання та спілкування; слід уникати деструктивних підходів (примус або маніпуляція), оскільки вони можуть нашкодити розвитку дитини та стосункам у родині (Бех, 2008).

Виховання дітей з використанням конструктивного підходу передбачає навички турботи, любові, настанови та керівництва, охоплює методи та способи, враховує норми й закони, що створюються для блага малечі. Запис поведінки є першим кроком у зміні небажаної поведінки чи встановленні відповідної. Цей процес допомагає батькам розглядати об'єктивно правильність або хибність своїх думок щодо дитячої поведінки, оцінювати свої реакції на неї та визначати, коли досягнуто поставленої мети.

Сім'я – це соціальна інституція, що складається з групи людей, пов'язаних шлюбом, спільним проживанням або родинними зв'язками. Вона є основною одиницею суспільства і відіграє важливу роль у формуванні соціальних, культурних, економічних та інших аспектів життя людини (Протас, 2020, 137). Батьки є ключовими організаторами сім'ї, і їхні погляди на дитину та її місце у родині визначають характер взаємозв'язку з дітьми. Звідси виникають реакції дітей на події та поведінку батьків, що залежать від типів виховання і формуються під впливом різних факторів – культурних, соціальних, політичних, економічних (Аметова, 2006). Завдяки конструктивним підходам можна знизити негативну поведінку дітей, підвищити їхню впевненість і створити здорову сім'ю, в якій малеча розвиває навички та розкриває позитивні почуття за меншої ймовірності розвитку проблемної поведінки (Zhurba, 2014).

Позитивні висловлювання та похвала мають велике значення у батьківському підході до стимулювання дитини, усвідомленні, що її зусилля і досягнення цінуються, надихають на подальший розвиток. Ефективна

конструктивна похвала має бути спрямована на конкретні досягнення, а не на загальну характеристику. Замість вигукнути: «Ти дуже розумний», варто сказати: «Ти дуже добре впорався із завданням з математики», аби допомогти малечі розуміти, що саме її конкретні зусилля та успіхи є об'єктом визнання. Позитивні висловлювання та похвала мають потенціал викликати в дитини бажання продовжувати робити щось добре, додають мотивації та підтримки.

Звідси, позитивні висловлювання і конструктивна похвала є важливими інструментами в батьківському ставленні, оскільки вони сприяють позитивному розвитку дитини та підтримці її самооцінки (Харченко, 2021).

Розумною стратегією є знаходження балансу між похвалою та конструктивною критикою. Конструктивна критика допомагає дитині розуміти, як вона може стати кращою і досягти бажаних результатів. Однак важливо, щоб критика була сприйнята допомогою та підтримкою, а не осудом. Позитивні емоції та конструктивна критика постають ефективними інструментами для стимулювання дитини досягати нових результатів і покращити самооцінку. Важливо знайти рівновагу між цими підходами та використовувати їх, враховуючи потреби конкретної дитини (Erickson, 1985). Порушення контакту з батьками зумовлює розвиток різних проблем (депресія, тривога, погіршення академічних досягнень або здоров'я), дитина може втратити віру в себе, відчувати відсутність підтримки й захисту (Машовець, 2017). Сімейне оточення та морально-психологічні умови, які батьки створюють, визначають якість взаємин і впливають на особистісний розвиток дитини: надання необхідної уваги, турботи й любові. Відсутність цих елементів може призвести до негативних наслідків (непевненість, пасивність, агресивність, відчуття відторгнення). Зв'язок, який дитина встановлює з батьками, впливає на її самооцінку і сприйняття себе та навколишнього світу (Dearing, 2006).

Результати

Результати нашого дослідження серед повних та неповних родин показали, що 45 % дітей з повних сімей та 15 % дітей з неповних сімей вважають лідерами батьків. З-поміж них 25 % дітей першої групи та 40 % дітей другої групи визнають лідерство за мамою, 5 % та 20 % дітей (відповідно) вважають лідером себе, 10 % та 15% віддають лідерство бабусям, 15% дітей з повних сімей та 10% із неповних – дідусям. Сприятлива сімейна ситуація спостерігається у 25% повних та 25% неповних сімей сімей, при цьому тривожність у дітей з повних родин проявляється у 30% випадків, а з неповних – у 40%; конфліктність у сім'ї присутня у 10% повних сімей та 15% неповних; почуття неповноцінності відчують діти першої групи у 25% випадків та 45% у другій групі. Аналіз батьківського ставлення до дітей показав, що 45% батьків обох груп родин прагнуть проводити вільний час із дитиною. Неприйняття дитини спостерігається у 15% батьків з повних сімей та 25% з неповних. Сімбіотичних стосунків прагнуть 25% батьків із повних сімей та 15% з неповних. Непристосованими, неуспішними, відкритими для негативних впливів вважають свою дитину лише 10 % батьків з обох виборок. 20% батьків із повних родин мають тенденцію до інфантилізації дитини,

сприймають її молодшою за свій вік, натомість у неповних сім'ях цей показник склав лише 10%.

У процесі дослідження було підтверджено, що для розвитку інтелектуального та емоційного конструктивізму в дитини батьки повинні надавати їй необхідну увагу, турботу та любов, встановлювати позитивні взаємини з нею, бо їх відповідальність у формуванні майбутнього малечі незаперечна, їхні дії відіграють важливу роль у вихованні й розвитку маленької особистості.

Висновок

Батьківське ставлення до дитини є складним явищем, яке визначається культурними (очікування і норми), соціальними та індивідуальними чинниками. Впевненість батьків у своїх здібностях має значний вплив на їхню взаємодію з дітьми. Враховуючи вказані результати, важливо звернути увагу на значення підтримуючого та позитивного батьківського ставлення, що сприяє розвитку дитини. Для досягнення цієї мети варто удосконалювати впевненість батьків у своїх здібностях, розвивати культуру взаємодії та вчитися орієнтуватися на індивідуальні потреби дитини. Забезпечення підтримки й емоційного зв'язку між батьками і дітьми сприяє формуванню здорових стосунків та сприятливого середовища для розвитку дитини.

Батьківське ставлення є запорукою інтелектуального й емоційного конструктивізму в розвитку малечі, оскільки визначає якість взаємин і суттєво впливає на самооцінку та сприйняття світу. Сімейне середовище, створює основу для здорового розвитку дитини і формує позитивні життєві установки та навички, які супроводжуватимуть її протягом життя.

Формування і забезпечення емоційного комфорту та психічного благополуччя в сім'ї, накопичення знань батьків про психологічні особливості даного віку, форми й методи дитячого виховання, комплексне використання засобів і методів психолого-педагогічної корекції сприяє значному поліпшенню дитячо-батьківських стосунків та підвищенню рівня психічного розвитку дітей.

Список використаних джерел:

1. Аметова, Е. (2006). Про значення сім'ї у формуванні вільної особистості дитини. *Педагогіка і психологія*, 2 (51). 36-44.
2. Бех, І. (2008). Гуманізація виховного процесу. *Енциклопедія освіти*. 155-156.
3. Протас, О. (2020). Трансформація інституту сім'ї як чинник умов сімейного виховання. *Вісник післядипломної освіти*, 11(40). 136-153.
4. Харченко, Н., Кишмар, В. (2021). Особливості сімейного виховання в період адаптації дитини до школи. *Психологічний журнал*, 6. 62-67.
5. Шкуратенюк, Г. (2018). Стили батьківського ставлення: що може стати бар'єром у розвитку особистості дитини молодшого шкільного віку? URL: https://lib.iitta.gov.ua/9318/1/Шкуратенюк_Циганенко_ста.pdf
6. Машовець, М., Науменко, М. (2017). Міжособистісне спілкування в сім'ї як показник щасливого буття дитини. *Молодий вчений*, 11 (51). 362-365.
7. Bowen, M. (1978). *Family Therapy in Clinical Practice*. Jason Aronson.

8. Dearing, E., Kreider, H., Simpkins, S., & Weiss, H.B. (2006). Family involvement in school and low-income children's literacy performance: Longitudinal associations between and within families. *Journal of Educational Psychology*, 98. 653-664.
9. Erickson, M. (1985). The relationship between quality of attachment and behavior problems in pre-school in a high-risk sample. *Monographs of the Society of Research in Child*. 147-166.
10. Zhurba, K. (2014). Problems of education in young of meaning life values (ethical and philosophical aspects). *Kelm: scientific issues of knowledge, education, law and management*. Fundacja Oswiata i Nauka Bez Granic PRO FUTURO, 1 (5). 121-125.

Таміла Джафарова
КІБіТ

Вплив зовнішніх факторів на сновидіння

Ключові слова: сон, тривожність, зміст, якість сновидінь, тлумачення, вплив.

Вступ

У житті кожної людини буває момент, коли виникає питання, чому я бачу сни, що вони означають, які чинники змісту сновидінь. Відомо, що сновидіння – це відображення поточних станів психіки, яке описується символічною мовою, та все одно сон є передусім процесом відпочинку для тіла і мозку. Студіювання детермінантів змісту сновидінь потребує особливої уваги під час воєнного конфлікту, адже передбачаємо, що зміст сновидіння в мирний час та у воєнний кардинально різні.

Методи та матеріали

Активні дослідження сновидінь та їх детермінантів розпочалися понад 70 років тому: науковці Асерінські та Клейтман відкрили швидкий сон, а сновидіння почали трактувати його продуктом (Aserinsky & Kleitman, 1953). Водночас про сновидіння як психологічну, а не фізіологічну функцію людини говорив Зигмунд Фройд, який відкрив новий підхід до значень і розуміння: сновидіння відображає стан свідомості та підсвідомості, їх зміст демонструється через взаємозв'язок з актуальними проблемами й подіями, життєвими травмами чи конфліктами. Пізніше зазначене питання досліджували Л. Маурі, К. Шернер, І. Фіхте, Л. Штрюмпель, В. Вундт, А. Барбела, С. Лаберж, Р. Мей, А. Менегетті, А. Адлер.

Сновидіння – регулярне переживання уявлень під час сну, які супроводжуються зоровими образами. Фройд у книзі «Тлумачення сновидінь» висунув таке припущення: сни прокладають шлях до розуміння несвідомих процесів психіки; сновидіння є замаскованою спробою виконати власне бажання. Тобто сни розкривають людські бажання, потреби та думки, які для особистості неприйнятні, тому переходять до несвідомого. Вони становлять прихований зміст сновидінь. Дослідник С. Авакумов переконує, що

сновидіння – психічний феномен, психологія якого суттєво відрізняється від психології бадьорості та дозволяє називати психологію сновидінь окремою галуззю психологічної науки. На думку К. Юнга, сон є способом зв'язку і контакту людини з колективним позасвідомим. У «Тевістокських лекціях» він говорив, що психологічна ситуація сновидіння виходить за межі особистісного шару позасвідомого.

Натомість М. Грот у праці «Сновидіння як предмет наукового аналізу» підкреслює, що одним із найбільш туманних феноменів нашого духовного життя є феномен сновидіння. Він виокремлює дві функції організму людини – тваринну і рослинну. За стан бадьорості особи відповідає тваринна функція, адже вона становить зміст і справжній сенс життя, забезпечує всі процеси організму, пов'язані з рухами людини, сприйняттям і афектами, людською діяльністю та сприйняттям. За фазу сновидінь відповідає рослинна функція, бо під час сну переважає над тваринною. Сновидіння – проблиски свідомості, які є спорадичними, тривалими чи такими, які лише почалися: сон є неможливим без сновидінь. На відміну від Фрейда, дослідник доводить: феномен сновидінь пов'язаний зі сферою свідомості людини, оскільки працює не лише під час бадьорості, а й у стані сну. Тому доцільно розглянути розроблену вченим п'ятиступеневу класифікацію інтенсивності сновидінь:

- напівсон;
- сон зі сновидінням, яке людина здатна чітко пригадати;
- сон зі сновидінням, яке погано запам'ятовується;
- сон зі сновидінням, що забувається;
- сон, який не містить сновидіння.

Дослідник наполягає, що сновидіння є нерегулярними, епізодичними та зазвичай сняться людині на початку і перед завершенням сну. Тож слід окреслити фактори утворення сновидінь, які людина може бачити під час сну:

- спогади, які відтворюють пережиті людиною минулі враження;
- звичні відчуття, що надають свого колориту, посідають певне місце у сплячій свідомості особистості;
- зовнішні зорові та слухові враження;
- внутрішні чуття особи;
- діяльність уяви чи будівельних асоціацій;
- автоматична робота мозку (Грот, 2009).

У сновидіннях переважає просторово-образне мислення та своєрідна зміна свідомості. Людина не розуміє, що вона спить і бачить сновидіння. У сні немає критичного ставлення, бо відображення реальності та самосвідомості порушені. Особистість у сні відчуває себе у швидко змінюваній обстановці без яких-небудь часово-просторових закономірностей, де можуть транслюватися події та люди з минулого. Проте в них наявне емоційне реагування і самооцінка. Сновидіння – зорові уявлення, що ґрунтуються на досвіді людини та відображають пережиті нею події. Сюжети сновидінь в образній, символічній формі відтворюють основні мотиви й установки індивіда, їх основною функцією постає емоційна стабілізація. Факторами змісту сновидіння виступають індивідуальні психологічні риси особи, емоційний та

психологічний стан (тривожність, депресивність, задоволеність життям, самотність і соціальні чинники).

Результати

Для того, щоб зрозуміти, як вплинуло повномасштабне вторгнення на зміст сновидінь людей, було проведено дослідження. Оскільки готового інструменту для дослідження впливу подій на сновидіння не існує, доцільною стала адаптація методу, який дає можливість отримати необмежені якимись стандартами дані – «Анкета дослідження впливу війни на процеси утворення снів», що складається з таких питань:

1. Як часто ви бачите сновидіння?
2. Чи всі сновидіння запам'ятовуються?
3. Назвіть кількість ваших сновидінь за певний період.
4. Коли ви бачили останнє сновидіння?
5. Які події були в цьому сновидінні? (якщо погано пам'ятаєте або це занадто особисте сновидіння, то назвіть ідею сну)
6. Що, на вашу думку, впливає на зміст ваших снів?
7. Чи сняться вам жахи?
8. Чи змінився зміст ваших сновидінь від початку воєнних дій?
9. Чи змінилась кількість ваших сновидінь від початку війни?
10. Чи бачили ви сновидіння про війну або агресивний / небезпечний / смертельний сюжет?
11. Чи стали ваші сновидіння за останній рік яскравіші та емоційніші?
12. Чи впливає зміст сновидіння на ваш настрій?
13. Чи можете ви згадати й описати останнє сновидіння перед початком воєнних дій? (якщо погано пам'ятаєте або це занадто особисте сновидіння, то вкажіть ідею сну)

Дослідження проводилось в онлайн-форматі за допомогою Гугл-анкети. Вибірка була сформована з людей 14-47 років. В опитуванні взяло участь 64 особи. При перевірці анкет на повноту відповідей було виокремлено вибірку в 40 осіб, із них 25 жінок та 15 чоловіків.

Висновок

Для більшості людей характер сновидінь та їх кількість не змінилися з початком війни. Чверть опитаних бачать сновидіння двічі-тричі на місяць. Більшість не запам'ятовує свої сновидіння та має сни-жахи. Серед сюжетів сновидінь найчастіше зустрічаються пов'язані з близькими та родичами, нереальними подіями, подорожами й обстрілами. З-поміж чинників, що впливають на характер сновидінь, найпоширенішими є події, думки та переживання. Загалом аналіз результатів авторської анкети показав: воєнні події не вплинули на частоту, якість і зміст сновидінь респондентів.

За допомоги «Шкали тривоги Спілберга» встановлено, що 35% досліджуваних демонструють високі показники ситуативної тривожності та 40% – особистісної. Більшість опитуваних потрапила до середнього коридору значень за рівнями особистісної та реактивної тривожності, що відповідає не тільки статистичній нормі, але й психологічній. Застосувавши крос-табуляційний аналіз, було виявлено, що ситуативна й особистісна тривожність

впливають тільки на наявність жахливих снів. Тому не можна сказати, що в 40% досліджуваних, у яких сновидіння змінилися від початку воєнних дій, трансформація сну пов'язана з підвищеним рівнем тривожності.

Доцільно визнати, що відсутність статистично значимих зв'язків крос-табуляційного аналізу свідчить про відсутність впливу на зміст сновидінь як воєнних подій, так і особистісних якостей. Тож детермінантами сновидінь є більш глибокі психологічні процеси, ніж життєві обставини або рівень тривожності.

Список використаних джерел:

1. Грот, М. (2009). Сновидіння як предмет наукового аналізу. Вид-во НДУ.
2. Центр міської історії. (2022). *Збираємо щоденники та сни війни*. <https://www.lvivcenter.org/updates/war-diaries/>
3. Черняк, І. (1990). Психофізіологія сну та сновидінь.
4. Aserinsky, E., Kleitman, N. (1953). Regularly occurring period of eye motility and concomitant phenomena during sleep. *Science*. 118. 273-274.
5. Barrett, D. (1993). The Committee of Sleep: A Study of Dream Incubation for Problem Solving.
6. Barrett, D. (1996). *Dreams in Multiple Personality Disorder. Trauma and Dreams*. Harvard University Press.
7. Selby, E., Ribeiro, J., & Joiner, T. (2013). What dreams may come: Emotional cascades and nightmares in borderline personality disorder. *Dreaming*, 23(2). 126-144. <https://doi.org/10.1037/a0032208>
8. Windt, J.M. (2015). *Dreaming: A Conceptual Framework for Philosophy of Mind and Empirical Research*.

Алла Долінська
КІБіТ

Вплив захисних механізмів на психологічне благополуччя особистості

Ключові слова: психологічне благополуччя, психологічний захист, захисні механізми.

Вступ

Актуальність і важливість проблематики впливу захисних механізмів на психологічне благополуччя особистості значною мірою визначається стрімкими змінами у прагненні людини до гармонізації внутрішнього та зовнішнього простору. Феномен, що відповідає за рівень позитивного функціонування особистості, називається психологічним благополуччям. Деякі ситуації та події протягом життя людини можуть приносити травматичні переживання і, незалежно від об'єктивної реальності, суб'єктивно сприйматися негативно. Тому для зменшення негативного впливу травматичних факторів, для збереження і стабілізації стану організм використовує напрацьовані у процесі філогенезу й онтогенезу механізми психологічного захисту. Психіка людини застосовує захисні механізми для послаблення

інтенсивності травмивних переживань і збереження позитивного уявлення про самих себе. Зв'язок психологічного благополуччя та психологічного захисту особистості розглянуто і вивчено не досить детально.

Методи та матеріали

Теоретичну основу поняття «психологічне благополуччя» закладено в дослідженнях Н. Бредберна, К. Ріфф як показник особистісної зрілості, гармонії особистості, самоактуалізації. Е. Дінер, К. Ріфф, А. Созонтов тлумачать суб'єктивне благополуччя складником психологічного. Г. Пучков, А. Salehinejad, навпаки, вважають психологічне благополуччя частиною суб'єктивного. В роботах Н. Бредберн і Р. Хейна ці поняття трактуються синонімічно. Слід звернути увагу на дослідження, присвячені вивченню впливу генетичних факторів на індивідуальні відмінності у психологічному благополуччі. Є студії щодо взаємозв'язку міжособистісних рис людини і суб'єктивного відчуття благополуччя. Значний внесок у дослідження поняття «психологічного благополуччя» зробила К. Ріфф, яка виокремила такі компоненти: самосприйняття, позитивні взаємини з оточенням, автономія (Ryff, 1995). Проблема захисних механізмів простудійована у працях Р. Грановської, З. Фройда, А. Фройд. З позиції гештальттерапії І. Булюбаш розглядає певні захисні механізми: конфлюєнція, проєкція, інтроспекція, ретрофлексія, еготизм, дефлексія. Однак, на думку R. Campos, A. Larsen's, H. Vøggild, J. Mortensen's, L. Foldager, маловивченими залишаються проблеми психологічного благополуччя осіб із різними захисними механізмами (Campos, 2015).

Мета роботи полягає в теоретичному обґрунтуванні сутності та чинників психологічного благополуччя, на основі яких визначалися в результаті емпіричного дослідження взаємозв'язок відчуття психологічного благополуччя і дії захисних механізмів.

Для студіювання рівня психологічного благополуччя та захисних механізмів використано такі методики: «шкали психологічного благополуччя» К. Ріфф, опитувальник «Індекс життєвого стилю» Плутчик-Келлермана-Конте, психотерапевтичне інтерв'ювання. У дослідженні взяли участь 30 респондентів віком 25-35 років.

Результати

За результатами психодіагностики рівня психологічного благополуччя у дослідницькій вибірці виявлено: у 18% досліджуваних переважає шкала «Особистісний ріст», що засвідчує прагнення до розвитку і самореалізації, відкритості новому досвіду, реалізації власного потенціалу, готовності змінюватись відповідно до власних знань і досягнень. Найбільші бали підкреслюють важливість і перевагу над іншими факторами, які впливають на формування психологічного благополуччя в даному віковому періоді. «Цілі в житті» стали визначальними для 17% респондентів: досліджувані чітко розуміють, чого прагнуть, здатні йти до своєї мети, спираючись на минулий досвід, зосереджені на цілі, бачать спосіб її реалізації. «Позитивні взаємини з іншими» притаманні 17% опитаних, тобто вони мають довірливі та хороші стосунки з оточенням, емпатійні, здатні співпереживати, готові до взаємних

поступок у будь-чому. За шкалою «Самоприйняття» (16,5%) середні бали характеризують опитаних із позитивним ставленням до себе і свого минулого, які усвідомлюють і приймають амбівалентність «Я», позитивні й негативні якості. Більшість досліджуваних є вже сформованими особистостями, яким не важливо «показувати лише найкращі риси», а важливо бути собою. «Управління середовищем» продемонструвало 16% респондентів: нині людям важко контролювати зовнішню діяльність, ефективно використовувати всі можливості, передбачати події, що, ймовірно, пов'язано з війною. Найнижчий загальний показник балів було отримано за шкалою «Автономія» (15%): респонденти втратили певну самостійність і незалежність, проявляють заклопотаність очікуваннями й оцінками інших, при прийнятті рішень звертаються до оточення.

Протягом дослідження було виявлено загальний рівень благополуччя серед респондентів: у 43% досліджуваних середній рівень психологічного благополуччя, що вказує на позитивне функціонування загалом і за окремими складниками зазначеного конструкту. 13% опитаних продемонстрували низький рівень психологічного благополуччя: високий рівень тривожності через війну, страх і переживанням щодо здоров'я і життя близьких. У 44% досліджуваних діагностується високий рівень психологічного благополуччя, що свідчить про максимальну задоволеність життям, позитивний настрій та мислення.

Захисні механізми – підсвідома стратегія, що захищає розум від відчуття неспокою. Захисні механізми дещо викривлюють реальність, аби людина могла краще впоратися з кризовою ситуацією. Діагностика захисних механізмів за допомогою методики Плутчика – Келлермана – Конте дозволяє виявити основні тенденції захисту. З'ясовано, що респондентами найчастіше використовуються такі види психологічного захисту: раціоналізація (16%), проекція (16%), заперечення (15%), витіснення (13%), компенсація (12%), гіперкомпенсація (11%), регрес (10%) і заміщення (7%).

За допомогою раціоналізації людина намагається пояснити собі причини неприйнятних вчинків, подій, висловлювань інших. У разі здійснення необдуманих кроків механізм активізує прагнення до виправдання негативних вчинків. Процес відбувається несвідомо і діє для збереження самоповаги й самооцінки на належному рівні.

Проекція забезпечує особі збереження задовільного уявлення про себе, свою психологічну цілісність завдяки приписуванню власних небажаних почуттів, бажань, ідей іншим. Адже у кожній людині є позитивні й негативні риси характеру. Якщо знаємо про свої якості та приймаємо їх, то лояльно будемо ставитися до інших, які мають схожі риси. Але іноді пізнати самого себе людині заважає те, що індивід виявляється неготовим прийняти власні «негативними» якості. Тоді несвідоме ці риси проєктує на оточення, перенаправляючи свою агресію. Подібне оманливе відчуття дозволяє зберегти самоповагу, а тому не блокується. Запереченню властиве відкидання певних фруструючих, тривожних обставин або внутрішніх імпульсів. Зазвичай дія цього механізму проявляється в запереченні тих аспектів зовнішньої

діяльності, які очевидні для оточення, однак не сприймаються індивідом. Тобто інформація, що є тривожною та може призвести до конфлікту, ігнорується. Люди відмовляються вірити в щось погане, у негативні наслідки, зокрема летальні, чим пояснюється популярність використання досліджуваними зазначеного захисного механізму. Заміщення свідчить про емоційну напругу, яка виникає під впливом фруструючої ситуації: респонденти можуть здійснювати неочікувані безсенсові дії для послаблення внутрішньої напруги. За шкалою «загальне напруження» 70% респондентів мають низький показник, 17% – середній, 13% – високий, що підкреслює наявність внутрішніх і зовнішніх конфліктів, негативних думок, спровокованих фруструючими діями, відсутність спокою та рівноваги,

Психологічний захист визначають неусвідомленим психічним механізмом, спрямованим на мінімізацію негативних переживань людини через регуляцію її поведінки, підвищуючи пристосованість і врівноважуючи психіку. Завдяки цьому рівень психологічного благополуччя буде вищим, оскільки особа задовольняє свої потреби, має позитивні думки.

Висновок

Результати кореляційного аналізу Пірсона показали наявність взаємозв'язку між відчуттям психологічного благополуччя та захисними механізмами, шкалою «психологічне благополуччя» і «гіперкомпенсація». Респонденти для досягнення психологічного благополуччя використовують гіперкомпенсацію, компенсуючи свої недоліки (психологічні / фізичні, наявні / уявні), посилюють розвиток інших аспектів (якостей, сфер життя). Завдяки такому механізму людина позбувається почуття неповноцінності, досягає результату, який дозволяє посісти домінуючу позицію щодо інших.

Встановлено кореляційний зв'язок між особистісним зростанням і запереченням. Особистісний ріст – це постійний процес саморозвитку, завдяки якому людина поліпшує себе як особистість, напрацьовує певні якості, невпинно кидає собі виклик, прагне підвищити рівень задоволеності собою і життям (благополуччя). Натомість заперечення діє як механізм, що не дає усвідомити й насолодитися власними досягненнями в особистісному зростанні, постійно підштовхуючи особу вперед. Людині завжди хочеться більшої та глибшої (немає меж досконалості) роботи з розвитку і самовдосконалення. Реалізуючи свій внутрішній імпульс, індивід зосереджено рухається до себе, відкидаючи (заперечуючи) зайве, дрібне, що може заважати на шляху до успіху. Виявлено значний кореляційний зв'язок між шкалою «позитивні відносини з іншими» та «гіперкомпенсація»: для наших досліджуваних важливим є вибудовування довірчих, теплих стосунків з оточенням; свої (наявні / уявні) дефіцити й недоліки вони компенсують підвищеним піклуванням про благополуччя інших; здатні до емпатії, співпереживання та прихильності.

У процесі дослідження встановлено, що захисні механізми психіки безпосередньо впливають на формування психологічного благополуччя завдяки запобіганню дезорганізації поведінки. Емпіричні дані дозволяють висувати про наявність зв'язку між відчуттям психологічного благополуччя

і захисними механізмами. Тому феномен психологічного благополуччя є досить мінливим і може змінюватися під впливом різних чинників.

Список використаних джерел:

1. Грановська, Р., Нікольська, І. (1998). Захист особистості: психологічні механізми.
2. Larsen's, A., Foldager, L. (2009). Psychopathology, Defence Mechanisms, and the Psychosocial Work Environment. *International Journal of Social Psychiatry*, 56(6). 563-77. DOI: 10.1177/0020764008099555.
3. Dupuy, H. (1984). The psychological general well-being (PGWB) index. Wenger N.K., Mattson, M., Furberg, C., Elinson, J. Assessment of Quality of Life in Clinical Trials of Cardiovascular Therapies. Le Jacq Publishing. 170-183.
4. Heun, R. (2020). High variability of the current mental health practices around the globe: Twenty days in the lives of psychiatrists and other mental health care professionals from all over the world. *Global Psychiatry*, 3 (2). DOI: 10.2478/gp-2020-0019.
5. Campos, R. (2015). Personality styles and defense mechanisms in a community sample of adolescents: An exploratory study. *Bulletin of the Menninger Clinic*, 79 (1). 14-40. DOI: 10.1521/bumc.2015.79.1.14.
6. Ryff, C. (1995). The structure of psychological wellbeing revisited. *Journal of Personality and Social Psychology*, 69. 719-727.
7. Salehinejad, A. (2012). Personality and Mental Health. Essential Notes in Psychiatry. DOI: 10.13140/RG.2.1.1058.0003.

Соня Дрозд,
Данііл Миценко, канд. пед. наук
КІБіТ

Стоїцизм – перевірена філософія для важких часів

Ключові слова: *стоїцизм, практики філософів-стоїків, психоемоційний стан, синдром відкладеного життя, психологічна підтримка.*

Вступ

Війна в Україні помітно вплинула на психоемоційний стан її громадян. За даним МОЗ, психологічної підтримки потребуватиме понад 15 млн українців.

На превеликий жаль, війни, епідемії, економічні кризи є постійними у світовій історії. Тому здавна кращі мислителі намагались розв'язати проблему зберігання психологічного здоров'я особи в умовах жорстоких потрясінь. Досить ефективно допомогти людині в подібних ситуаціях можуть давні практики філософів-стоїків, сформульовані Сенекою, Епіктетом, Марком Аврелієм та іншими (Ковнерова, 2019).

Методи та матеріали

Стоїки закликали стійко переносити удари долі та випробовування життя (Дяченко, 2016; Стебельська, 2020). Але як це зробити? Ми маємо якомога «краще влаштувати те, що залежить від нас, а все інше сприймати

таким, яким воно є», – відповідає Епіктет. Тобто робіть те, що Ви можете зробити, та не звертайте уваги на те, на що вплинути не можете. Хіба не є це актуальним для мирного мешканця, котрий не може безпосередньо впливати на хід бойових дій, але не піддається паниці та працює на перемогу в тилу?

Результати

Той, хто побачив зло в майбутньому, позбавляє його сили сьогодні, вважає Сенека (Стоїцизм, 2021). Несподіване твердження, що суперечить поширеному сьогодні й розпропагованому «позитивному мисленню». Сенека переконує: людина, яка бачить майбутні небезпеки, здатна краще підготуватись до подолання перешкод у прийдешньому. До речі, на цьому принципі ґрунтується сучасна психологічна підготовка військовослужбовців, у процесі якої імітуються смерть, поранення, полон та інші стресові фактори бойових дій. Філософ актуалізує риторичне питання: хіба не безглуздо бажати дуже багато, якщо можеш задовольнитись меншим? Слушність подібної максими очевидна. Як багато всього нам було потрібно раніше. Зараз, як про найбільше щастя, мріємо лише про мирне небо, яке зовсім не цінували раніше. Подібна практика ефективна в контексті боротьби з т. зв. «синдромом відкладеного життя», притаманному співгромадянам: людина планує «почати жити по-справжньому» лише після війни. У цьому є своя логіка, проте подібне сприйняття реальності негативно впливає на психологічний стан і самопочуття. Показовим постає інше твердження Сенеки, який зазначає, що нікому не дозволить забрати в нього бодай один день, якщо належно не компенсує цю втрату. Життя – швидкоплинне. Час – це навіть не гроші, його неможливо накопичити або повернути, час є найбільшою цінністю.

Марк Аврелій вчить не думати про те, чого у Вас немає. Він закликає оцінити те, що у Вас є, та скільки зусиль довелось би витратити, щоб його придбати, якщо воно Вам не належало. Зробивши такий аналіз, попри всі негаразди, більшість українців має підстави зберігати життєвий оптимізм.

Висновок

Деякі твердження стоїків нагадують про фаталізм (Мельник, 2014): Сенека говорить про «рок», Марк Аврелій – про «покірливість долі» (Стоїцизм, 2021; Лімонченко, 2022). Однак їхні міркування лише підкреслюють істину: попри Ваші зусилля та правильні вчинки може відбутися те, чому Ви не можете завадити, але не потрібно зневірюватись, навпаки, – роби, що маєш, та нехай буде, що буде! Незважаючи на давність, погляди філософів-стоїків є вкрай актуальними й корисними для наших співгромадян, допомагають зберігати психологічний стан стабільним і продовжувати функціонувати, підтримуючи себе, близьких та Україну.

Список використаних джерел:

1. Дяченко, М. (2016). Етична парадигма давньоримських стоїків. *Культура України*. Серія «Культурологія», 52. 19-28.
2. Ковнерова, І. (2019). Філософія стоїцизму та римська «кримінологія». *Multiversum. Philosophical Almanac*, 5-6. 116-126. <https://doi.org/10.35423/>
3. Лімонченко, В. (2022). Фаталізм стоїчного світогляду і антропологічна ситуація наших днів. *Людинознавчі студії: збірник наукових праць*. Серія

- «Філософія», 44. 178-193. DOI: <https://doi.org/10.24919/2522-4700.44.12>
4. Мельник, Л. (2014). Рецепції стоїцизму в доктрині «Першого Риму». *Вісник Черкаського університету*, 11. 69-76.
5. Стебельська, О. (2020). Практики стоїцизму й духовні орієнтири людини в сучасному світі. *Вісник Львівського університету. Серія «Філософські науки»*, 25-26. 37-46. DOI: <https://doi.org/10.30970/PHS.2020.25-26.4>
6. Стоїцизм. Луцій Анней Сенека, Епіктет, Марк Аврелій Антоній. (2021). Андронум.

Емма Єгорова
КІБіТ

Жіночність у сучасних професіях

Ключові слова: жіночність, мужність, гендерні відмінності, стать.

Вступ

Сучасна психологічна наука у питанні статево-рольових, гендерних відмінностей підкреслює, що поняття «жіночність» і «мужність» є насамперед соціальними, а не біологічними набувають своїх граней та специфіку змісту залежно від культурних особливостей, виховання і норм, створених у певному суспільстві. Джерелами впливу на їх формування виступає сім'я, релігія, нація, етнос, політика, держава, мистецтво, суспільна думка тощо. Індивід засвоює гендерну роль, тобто комплекс стереотипів, щодо поведінки та зовнішнього вигляду чоловічої або жіночої статі протягом соціалізації.

У науковому просторі побутує різностороннє розуміння і пояснення сутності жіночності, однак позбавлене певної конкретики. Жіночність – якості, які відрізняють жінку від чоловіка. Поняття «жіночне» не можна визначити як «жіноче», бо не зводиться до статі, адже, як соціально-психологічний конструкт, включає біологічну стать, поєднує гендерну ідентичність, гендерні ідеали й сексуальну роль. Жіночність і мужність є способом інтерпретації біологічного у певних суспільно-історичних умовах. Жіночність є соціальним конструктом. Наприклад, у Середньовіччі фемінними якостями вважали чистоту, порядність, послужливість і духовність. Західноєвропейська лицарська культура додала фізичну привабливість і еротизм. В Україні образ ідеальної жінки поєднує дбайливість, сердечність, доброту з авторитарністю і владністю (Кісь, 2012).

Методи та матеріали

На даному етапі розвитку суспільства жіночність набула значної варіативності у нормах прояву і втіленні в різноманітних соціальних ролях, а тема жіночності конкретно в професійній реалізації стає актуальнішою, бо гендерні ролі та стереотипи продовжують змінюватися. Тому жіночність, відповідно до своїх специфічних граней, виражається через різні критерії та риси, які гармонійно можуть проявлятися в конкретних професіях, навіть у т. зв. «чоловічих». У роботі використано такі методи дослідження:

- ✓ теоретичні – аналіз, синтез, узагальнення;

- ✓ емпіричні – напівстандартизоване інтерв'ю, метафоричні карти, суб'єктивне шкалювання.

Якщо розглянути звичні жіночні якості, що проявилися в критеріях «лагідність», «ніжність», «м'якість», «доброта», то вони найкраще виражені у традиційних ролях жінки, галузі освіти чи охорони здоров'я (вчителька, вихователька, медична сестра, лікарка, соціальна працівниця). Якість жіночності «естетичний смак» разом із критерієм «творіння» та «експресивність» постають особливо цінними для дизайнерки, модельєрки, художниці; в літературі, кіно, музиці, тобто в усіх творчих професіях. Критерій «внутрішня сила», «впевненість», «діловитість», «рішучість», «незалежність» і «сміливість» передусім знаходять своє вираження, коли жінка посідає позицію лідера, працює в бізнесі (підприємиця), правоохоронних органах або стає військовослужбовцем. Слід звернути увагу, що чоловіки та жінки по-різному трактують жіночність і роль жінки. Для фемінної статі найціннішими якостями жіночності є, крім зовнішньої краси, зрілість, мудрість, спокій, уважність до іншого, гармонія, творіння, котрі уособлюють образ Жінки-Музи та Жінки-Богині. Для чоловіків найбільш відповідне уособлення жіночності – вродлива Жінка-Берегиня, гостинна хранителька домашнього вогнища, яка вміє створювати затишок. Цікавим і важливим є те, що представниці фемінної статі визначили образ Берегині як найменш жіночний. Серед усієї кількості жінок, які взяли участь у дослідженні, жодна не віддала цьому типу перше чи друге місце.

Висновок

Жіночність у сучасних професіях проявляється багатогранно: від діловитості до м'якості й ніжності. Цілком правомірною стає присутність жінок у «чоловічих» професійних галузях і можливий прояв жіночності в них так само, як і в традиційно «жіночих». Однак погляд на роль жінки різниться: чоловіки бачать жінку в ролі господині та Берегині, а жінки здебільшого відкидають патріархальний образ, вбачаючи ідеал жіночності у досягненні особистісної зрілості та творінні.

Список використаних джерел:

1. Гендер і сексуальність: хрестоматія. (2018). Університетська книга.
2. Кісь, О.Р. (2012). Жінка в традиційній українській культурі другої половини XIX – початку XX ст. Інститут народознавства НАН України.

Світлана Киричок
КІБіТ

Трансформація комунікації в онлайн-просторі

Ключові слова: інтернет, інтерактивність, самопрезентація, анонімність.

Вступ

Трансформації вітчизняного соціуму охопили найрізноманітніші сфери життєдіяльності людини, зокрема й у ракурсі віртуальної комунікації. Повсякчасне застосування інтернет-технологій стало невід'ємною складовою

діяльності та спілкування особи у багатьох вимірах її самореалізації. Нині проводиться багато досліджень щодо впливу Інтернету на людину, але здебільшого вивчаються негативні аспекти, зокрема інтернет-залежність або ігроманія. Оскільки сучасність створює допоміжні «інструменти» комунікації, актуальною стає проблема вивчення особливостей спілкування, що реалізується за допомогою Інтернету. Використання технічних засобів, з одного боку, розширює межі можливостей комунікацій, збагачує досвід, сприяє зменшенню відчуття самотності у віртуальному спілкуванні, з другого, – поширюється тенденція комунікації в мережі, що замінює реальне спілкування на віртуальне.

Методи та матеріали

Для дослідження специфіки Інтернет-спілкування, відмінного від т.зв. «живого», як спілкування трансформується в онлайн-просторі, були використані такі методи дослідження спрямовані на виявлення психологічних властивостей досліджуваних, які обумовлюють потребу в онлайн-спілкуванні, що має компенсаторний характер:

- Анкетування.
- Методика «Діагностика соціально-психологічної адаптації» К. Роджерса та Р. Даймонда.
- Методика «Вербальна діагностика самооцінки особистості» Н. Фетіскіна.
- Методика «Потреба у спілкуванні» Ю. Орлова.

У традиційному уявленні комунікація є процесом передачі інформації між адресантом (відправником інформації) і адресатом (її одержувачем). Тобто в основі лежить відома схема Шеннона та Уівера: адресант – передача інформації – адресат. Кожен елемент схеми змінюється в умовах масового розвитку комунікацій у кіберпросторі. Інтернет «грає» за традиційною схемою: джерело – повідомлення – одержувач. Іноді зберігає її в первісному вигляді, часом надає новий характер, пропонуючи відмінні форми: від всевітніх веб-сайтів, розміщених у виданні головних новинних організацій, до форумів, які займаються обговоренням чого завгодно, закінчуючи особистим листуванням друзів і колег, або чатів, де за допомогою коротких повідомлень відбувається обмін інформацією. Джерелом повідомлення може бути одна людина, якщо це стосується, наприклад, електронних листів, або соціальна група. Безпосередньо повідомлення може бути традиційною статтею, написаною журналістом чи редактором, історією, що створювалася тривалий час різними людьми, навіть звичайною бесідою в чаті. Одержувач / аудиторія такого послання варіюється від одного адресата до кількох мільйонів, може змінюватися чи не змінюватися залежно від ролі, яку відіграє безпосередньо одержувач (наприклад, ставши творцем повідомлення). Інтернет змушує переосмислити класичні визначення і категорії комунікативістики. Коли говоримо, що Інтернет є засобом масової комунікації, стає зрозумілим, що ані за допомогою слова «масовий», ані слова «засіб» не можна дати точного визначення, оскільки все залежить від ситуації.

Адже Інтернет є багатоаспектним ЗМІ, який створює безліч різних форм комунікації. Розглянемо класифікацію, запропоновану М. Моррісом:

- 1) асинхронна комунікація «один на один» (електронні листи);
- 2) асинхронна комунікація «багато з багатьма» (мережа *Юзернет* містить зведення, листи розсилок, де потрібна згода на розсилки або пароль для входу в програму, в якій повідомлення охоплюють різні теми);
- 3) синхронна комунікація «один на один», «один і кілька», «один з кількома» ґрунтується на конкретній темі (рольові ігри, чати);
- 4) асинхронна комунікація, де користувач намагається розшукати сайт для отримання певної інформації та можна натрапити на комунікацію «багато і один», «один на один», «один і багато» (веб-сайти, навчальні та виробничі платформи, соціальні мережі, метавсесвіт).

Комунікація за допомогою мережі Інтернет влаштована так, що на одному полюсі діє професійний виробник інформації, а на іншому завжди залишається масовий суб'єкт – заздалегідь невизначена за чисельністю кількість анонімних користувачів. До анонімності часто тяжіє навіть полюс виробництва інформації – сила її природи у медійному середовищі. Недарма в Інтернеті багато інформації невідомого походження. Анонімність зумовлює появу вигаданих персонажів, підмін понять, непідтверджених фактів, тож наявна і в традиційних ЗМІ.

Результати

Інтернет-технологія робить комунікацію транскордонною. Спілкування перестає бути прив'язаним до місця розташування співрозмовників. Інтернет може виконувати соціально-креативну функцію, тобто формувати нові спільноти з єдиною інформаційною базою і загальним ціннісно-нормативним підґрунтям. Загальна спрямованість розвитку засобів поширення інформації полягає в утвердженні гетерархічного (горизонтального, рівноправного) порядку замість ієрархічного (вертикального, з домінуванням одного із суб'єктів спілкування). Відбувається перехід від однієї до двобічної моделі комунікації. В Інтернеті аудиторія може брати участь у виробництві та обміні інформацією, зокрема й між собою, перестає, якщо захоче, бути тільки одержувачем повідомлень, але використання інтерактивних можливостей ніколи не змінить природного поділу ролей. Тож у мережевій інтерактивності виокремлюють три аспекти взаємодії:

- «люди і документи» (можливість для користувача формувати і реалізовувати запит на інформацію);
- «люди і технологія» (приспосованість, зручність інформаційної технології для користувачів);
- «люди і люди» (приспосовання комунікації до двобічного спілкування, наявність соціальних технологій спілкування, що допомагають досягати позитивних соціальних цілей; реалізація можливості комунікації між журналістами, суспільством, владою і

бізнесом – основними суб'єктами, які виокремлюються в аналізі функціонування сучасного суспільства).

Аналізуючи комунікативну функцію Інтернету, слід розрізнити інтерактивність і зворотний зв'язок. Зворотний зв'язок – ширше поняття, це реакція, відгук суб'єкта на інформаційний вплив. У такій ролі в Інтернеті найчастіше використовується функція «форум». Показники відвідуваності теж відіграють роль зворотного зв'язку (чи зацікавилися сайтом і контентом користувачі). Інтерактивність передбачає також інші можливості (контроль користувачем змісту (запит, оцінка), участь у формуванні через постановку проблем для висвітлення та обговорення, ініціатива в обговоренні, авторство, обмін думками з іншими користувачами), деякі з яких використовують традиційні ЗМІ, але вони не здатні забезпечити горизонтальну комунікацію, тобто між користувачами. Спілкування, в якому суб'єкти, які представляють два полюси комунікації, можуть відправляти й отримувати повідомлення наділені взаємно-оберненими ролями. Г. Лассуелл запропонував називати їх двобічними. У ЗМІ взаємно-оберненість ніколи не може бути повною. Проте рівень жорсткості поляризації є різним. Варто виокремити канали масової інформації, побудовані за однобічним (монологічним) або двобічним (діалогічним) принципом. Так, Г. Лассуелл визначає три рівні інтерактивності:

- двобічна;
- реактивна (квазіінтерактивна) комунікація, де один полюс отримує повідомлення про реакції іншого, тобто наявний зворотний зв'язок;
- цілком інтерактивна комунікація, де всі суб'єкти комунікації можуть брати участь в обміні інформацією «на рівних».

Наслідуючи знайдені традиційними ЗМІ форми зворотного зв'язку і загальну здатність до інтерактивності, Інтернет може розвивати їх до рівня справжньої двобічності, дійсної інтерактивності, тобто поєднання синхронного (одночасного) й асинхронного (неодночасного) зворотного зв'язку, з одного боку, і можливості обміну інформацією між користувачами, істинною двобічністю – з другого, що відбувається в одному і тому самому медійному мережевому середовищі, полегшуючи для користувача оволодіння наданими можливостями. Неоднорідність Інтернету як середовища поведінки та різноманіття сервісів забезпечує різні види діяльності користувача. Хоча середовища спілкування і діяльності здебільшого відрізняються один від одного, вони характеризуються загальними властивостями, які постають результатом специфіки комунікації. Такими особливостями Інтернету, якщо порівнювати з реальним соціальним світом, є:

- невидимість суб'єкта комунікації;
- анонімність;
- слабка регламентованість поведінки;
- різноманітність середовищ спілкування, видів діяльності та способів самопрезентації.

Головна особливість інтернет-комунікації – анонімність спілкування, що збагачує можливості самопрезентації людини (не просто створювати про себе враження за своїм вибором, але й бути такою, якою забажає). Передумовою

анонімності є добровільність. Користувач добровільно встановлює контакти з іншими й може перервати їх у будь-який момент. Невидимість і змога приховати реальну інформацію призводять до відчуття безпеки – ілюзії, що навіть за негативну поведінку людина не зазнає покарання. Недаремно Дж. Сулер виокремлює ефект розкнутості, у межах якого можливі два варіанти: вихід негативних емоцій та задоволення деструктивних потреб (образа інших, злам сайтів) або реалізація можливості бути відвертим і не закриватися в особистих аспектах. Спілкуючись в Інтернеті, людина може створити для себе будь-який образ, компенсувати завдяки онлайн те, чого не може отримати у повному обсязі в реальному житті. Компенсаторний вплив онлайн-комунікацій здатен стати поштовхом для самоідентифікації, розуміння себе та побудови світогляду чи, навпаки, затримати людину на шляху самопізнання.

Висновок

Отже, комунікація за допомогою Інтернету може набувати абсолютно різних форм (веб-сайти, форуми, особисте листування), різні рівні інтерактивності (двобічна, реактивна, повністю інтерактивна) та відрізнятися від «живої» унікальними особливостями (невидимістю суб'єкта комунікації, анонімністю, слабкою регламентованістю поведінки).

Список використаних джерел:

1. Літяга, І. Деякі аспекти проблеми спілкування у підлітковому віці: веб-сайт. URL: <http://eprints.zu.edu.ua/1009/1/9.pdf>
2. Гузьман, О., Ляшенко, Н. Комп'ютерна залежність підлітків: веб-сайт. URL: <http://web.kpi.kharkov.ua/sp/guzman-o-a-lyashenko-n-o-komp/>
3. Глущенко, С. (2008). Соціально-психологічні особливості Інтернет-адиктивної поведінки особистості. *Молодь: освіта, наука, духовність: тези доповідей*. Ун-тет «Україна».
4. Городенко, Л. (2011). Мережеві комунікації у структурі соціальних комунікацій. *Держава та регіони*. Серія: Соціальні комунікації, 2. 15-19.
5. Камінська, О. (2013). Психологічні детермінанти формування інтернет-залежності. *Проблеми сучасної психології*, 22. 194-204.
6. Євдокимова, Н., Зливков, В., Лукомська, С. (2016) Дорога змін: ефективне спілкування у кризових умовах життя. Іліон.
7. Биков В., Лещенко М. (2016) Цифрова гуманістична педагогіка відкритої освіти. *Проблеми та перспективи формування національної гуманітарно-технічної еліти*, 45. 17-46.
8. Кириченко, О. (2017). Інформаційна свідомість особистості як соціальний феномен і складова компонента ідеології інформаційного суспільства сучасної України. *Проблеми соціальної роботи: філософія, психологія, соціологія*, (10). 56-62.
9. Мироненко, Г., Климчук, Н. (2008). Інтернетпсихологія: напрями досліджень і перспективи розвитку. URL: www.nbuv.gov.ua/portal/natural/

Дмитро Коротчук
КІБІТ

Кібербезпека як професія майбутнього: виклики та можливості для стейкхолдерів

Ключові слова: кібербезпека, професія майбутнього, виклики та можливості стейкхолдерів.

Вступ

У контексті тотальної цифрової трансформації всіх сфер життя кібербезпека є однією з професій майбутнього. Зі зростанням кількості підключених до Інтернету пристроїв та обсягів цифрових даних, збільшується потенційна загроза для цих систем. Отже, існує реальна потреба у фахівцях, які забезпечать захист інформації, мереж та інфраструктури від кібератак.

Професія кібербезпеки включає різноманітні спеціалізації: етичний хакінг, аналіз загроз, розробка програмного забезпечення безпеки, управління ризиками, кібер-інженерія тощо. Фахівці з кібербезпеки володіють унікальними навичками та знаннями, що дозволяють їм реагувати на нові загрози й виклики у цифровому середовищі. Особливо важливим стає захист критичних інфраструктур (енергетика, транспорт, медицина та фінанси), оскільки їхнє порушення може мати серйозні наслідки для суспільства та економіки загалом.

Зростання інтересу до кібербезпеки стимулює розвиток освітніх програм і курсів, що сприяє підготовці нового покоління професіоналів із високим рівнем експертизи. Тож кібербезпека визнається не лише професією майбутнього, а й однією з найперспективніших галузей для кар'єрного зростання.

Методи та матеріали

У роботі використано такі методи дослідження: аналіз, синтез і узагальнення.

Кібербезпека – одна з найважливіших сфер у сучасному цифровому світі. З розвитком інформаційних технологій, зростає кількість кібератак, що призводить до зростання попиту на фахівців, здатних вирішувати проблеми. Організації в усіх секторах, зокрема фінансові установи, медичні заклади, урядові агентства і приватні компанії, активно шукають експертів, які можуть захистити їхні системи від зловмисників. Сфера кібербезпеки пропонує широкий спектр кар'єрних можливостей. Є багато спеціалізацій, які дозволяють професіоналам обрати галузь, яка найбільше відповідає їхнім інтересам та навичкам. До таких спеціалізацій належать аналітики безпеки, інженери з мережевої безпеки, експерти з управління ризиками, етичні хакери, фахівці з безпеки додатків, які мають свої специфічні завдання і вимоги, що дозволяє знайти цікаву роботу для кожного.

Для успішної кар'єри в кібербезпеці необхідно мати низку ключових навичок:

- *технічні знання:* програмування, розуміння мереж, системне адміністрування та криптографія;
- *аналітичні здібності:* здатність аналізувати дані, виявляти загрози та розробляти ефективні стратегії захисту;

- оскільки загрози постійно змінюються, фахівці з кібербезпеки повинні бути готові до *безперервного навчання* та вдосконалення своїх навичок, що створює як виклики, так і можливості для стейкхолдерів.

Результати

Варто викоремити основні виклики у кібербезпеці:

- ✓ Зростаюча кількість кібератак. Сьогодні кібератаки стали звичним явищем у цифровому світі. Зловмисники використовують різноманітні техніки для вторгнень у комп'ютерні системи, мережі та пристрої з метою крадіжки даних, вимагання викупу, завдання шкоди або дезінформації. Заходи щодо кібербезпеки важливі для захисту інформації та забезпечення безпеки в Інтернеті.
- ✓ Брак кваліфікованих спеціалістів і швидкі технологічні зміни у галузі кібербезпеки – виклик для приватних компаній та урядових установ. Швидкі технологічні зміни й еволюція загроз вимагають постійного оновлення знань і навичок. Для розв'язання цієї проблеми потрібно активно працювати над залученням та підготовкою фахівців (навчальні курси, практики, різні ініціативи, розширення кількості відповідних освітніх програм у закладах вищої та передвищої освіти), стимулювати талановитих людей працювати у цій галузі (конкурентоспроможна заробітна плата і можливості професійного росту).
- ✓ Законодавчі та регуляторні зміни у сфері кібербезпеки, спрямовані на зміцнення захисту в Інтернеті, які передачають встановлення вимог щодо захисту особистих даних, введення обов'язковості звітності про кіберінциденти та створення стандартів безпеки для організацій. Уряд формує спеціальні агентства і комісії, які мають на меті моніторинг кіберзагроз та розробку стратегій кібербезпеки.

Доречно визначити можливості для стейкхолдерів:

- ✓ Кар'єрні перспективи в галузі кібербезпеки дуже важливі, оскільки це один з найбільш зростаючих сегментів сучасного ринку праці. З підвищенням кількості кіберзагроз і кібератак виникає потреба в постійному удосконаленні знань і навичок та кваліфікації фахівців, здатних захищати комп'ютерні системи, мережі й дані.
- ✓ Інновації та дослідження в галузі кібербезпеки відкривають широкі можливості для різних стейкхолдерів. Для підприємств – можливість покращити захист своїх даних і мережі, що сприяє збереженню репутації, комерційної та державної таємниці, забезпеченню неперервності бізнесу. Урядові установи можуть зміцнювати національну кібербезпеку та захищати критичну інфраструктуру, а кіберзахисні компанії – створювати нові продукти та послуги, що відповідають потребам ринку
- ✓ Освіта, тренінги і підвищення обізнаності в галузі кібербезпеки відкривають широкі можливості для всіх стейкхолдерів. Підприємства можуть навчати свій персонал кращим практикам

безпеки, урядові установи – підготувати кваліфікованих фахівців для зміцнення національної безпеки, кіберзахисні компанії – розвивати нові навички свого персоналу, академічна спільнота – вирішувати складні проблеми кібербезпеки та готувати фахівців, активісти і громадські організації – підвищувати свідомість громадськості про кіберзагрози та впливати на формування політики в цій сфері.

Висновок

Кібербезпека як професія майбутнього є надзвичайно важливою і перспективною. Зростання кількості кіберзагроз і швидкі технологічні зміни створюють постійний попит на кваліфікованих фахівців. Для стейкхолдерів (підприємства, урядові установи, кіберзахисні компанії, академічна спільнота) це означає необхідність постійного вдосконалення знань і навичок, готовність до адаптації в умовах швидких технологічних і регуляторних змін. Але ті, хто зможе ефективно реагувати на виклики, матимуть значні можливості для розвитку й успіху в актуальній динамічній галузі. Інновації, постійне навчання та співпраця між стейкхолдерами стануть ключовими факторами, що допоможуть забезпечити безпеку в Інтернеті та захистити дані від кіберзагроз.

Список використаних джерел:

1. <https://nofluffjobs.com/uk/log/robota-v-it/kiberbezpeka-scho-ce-take-ta-jak-statu-specjalistom-z-kiberbezpeky/>
2. <https://uzhgorod.itstep.org/blog/specialty-cyber-security>
3. <https://mind.ua/publications/20186697-galuzi-majbutnogo-shcho-vidbuvaetsya-v-sviti-cybersecurity>

Анастасія Кочетова
КІБіТ

Некритичність в Інтернеті

Ключові слова: цифрова епоха, критичне мислення, гаджети, аналіз інформації.

Вступ

Сучасний світ – це світ цифрової епохи, де Інтернет став основним джерелом знань для багатьох людей. Маючи лише бажання та гаджет, ми можемо отримати доступ до величезної кількості інформації. Проте, існує проблема, не всім ресурсам можна довіряти. Користуючись різними сайтами, є ризик зіткнутись із дезінформацією, пропагандою та фейками, котрі переповнюють інтернет-простір. Критичне мислення допомагає орієнтуватися в інформаційному шарі, адже вимагає ставити під сумнів припущення, брати участь в об'єктивному і рефлексивному аналізі, розглядати різні погляди, застосовувати суворі стандарти міркувань та доказів, розпізнавати й оцінювати надійність, достовірність і релевантність інформації, виявляти й уникати поширених когнітивних упереджень і помилок, які можуть спотворювати мислення (Кругляк, 2021).

В епоху швидкого споживання контенту люди часто користуються поверхневим підходом, у соцмережах проглядають статті, покладаються на заголовки та коментарі або переглядають відео, не заглиблюючись у нюанси чи складнощі предмета обговорення. Така взаємодія обмежує глибину розуміння і заважає критично розглядати різні погляди, ставити під сумнів достовірність інформації. Чим менше ми докладасемо зусиль на обробку й аналіз інформації, тим легше на нас впливати, маніпулювати й управляти.

Методи та матеріали

Психологічний вплив – це процес, який відповідає за зміни стану, думок, поведінки, уявлень, діяльності під час взаємодії одного індивіда з іншим. Взаємодія відбувається через різноманітні за формами групове спілкування (від двох і більше осіб). Групове спілкування є основним детермінантом взаємовпливу між людьми, враховуючи, що взаємодія та комунікація між учасниками групи відбувається через співпрацю, координацію, спільні цілі та завдання, культурні й соціальні норми, що визначають спілкування у межах групової діяльності або випадкових стихійних групах. Психологічний вплив може відбуватися не лише під час особистої взаємодії, але й в онлайн-середовищі, де спілкування – це написання текстів чи зйомки відео для користувачів. Комунікації групові установки можуть значно корегувати поведінку людини чи прийняття рішень, які формуються під впливом динаміки великої чи малої групи. Люди мотивовані брати участь у груповій динаміці з різних причин (пошук дружби, безпеки, статусу або контролю), задовольняючи внутрішні потреби, наприклад, в онлайн-спільнотах, групах у соцмережах, щоб налагодити зв'язок з однодумцями, отримати відчуття належності, шукати підтвердження через соціальне схвалення.

В онлайн-світі переконання і вплив можуть бути потужними інструментами, які використовують політики, письменники, авторитети, рекламодавці та маркетологи, щоб формувати ставлення, переконання та поведінку читачів. Використовуючи техніки переконливого письма (емоційні заклики, логічна аргументація, соціальні докази), автори та інфлюенсери впливають на думки, що можна побачити в різних онлайн-контекстах (створення контенту, реклами, маркетингові кампанії), де залучення переконливих повідомлень, брендингу і схвалення визначає прийняття рішень та споживчу поведінку користувачів.

Результати

Соціальна психологія традиційно розрізняє такі методи, механізми та феномени впливу: зараження, навіювання, наслідування, мода і чутки, що історично вивчалися в контексті психології великих спільнот (натовп або маса), продовжують залишатися актуальними через складність суспільного життя, масового дозвілля і засобів масової комунікації, ключовою характеристикою якої постає спонтанне передавання інформації, коли індивіди часто не відчують особистого контролю над ситуацією. Тож методи впливу в даних ситуаціях відрізняються від наявних у групах зі спільною діяльністю (Коваленко, Корнев, 2006).

- Зараження. Соціально-психологічне зараження – це явище, коли думки, емоції та поведінка поширюються через соціальні мережі або групи, що зумовлено взаємодією між соціальними та психологічними процесами. Соціальні фактори (соціальний вплив, конформізм, групова динаміка і соціальні норми) можуть формувати пізнання, емоції та поведінку людей, впливаючи на їхнє сприйняття, ставлення і переконання через соціальну взаємодію. Наприклад, люди можуть наслідувати чийсь поведінку чи думки, щоб «вписатися» в певну групу або належати до неї (Коваленко, Корнєв, 2006).
- Паніка. Люди, яким це вигідно, можуть використовувати метод впливу через паніку в соціальних мережах, створюючи або поширюючи тривожний / шокуючий контент, який викликає страх / тривогу (новини, дописи чи відео, що зображують певну ситуацію як кризу чи загрозу), маніпулюють емоціями та впливають на поведінку і думки. Паніка – тип соціального впливу, який виникає, коли група людей переживає спільний емоційний стан, що характеризується страхом, тривогою та невпевненістю, спровоковане кризовою ситуацією чи раптовим та інтенсивним стимулом, який перериває звичні форми поведінки, зумовлює стан шоку; може виникнути через брак інформації або перевантаження суперечливими даними, викликаючи невпевненість і страх.
- Навіювання. Сила сугестії полягає у здатності впливати на переконання, ставлення осіб, зрештою, на їхню поведінку, постає природною частиною людської психології, варіюється від людини до людини. Дехто більш сприйнятливий до навіювання за решту. На сугестивність можуть впливати такі фактори: особистісні риси, культурне походження і когнітивний стиль. Сугестія – метод впливу, який полягає у впровадженні ідеї або думки у свідомість людини, часто без її усвідомлення, використовується в гіпнотерапії, рекламі та переконуючій комунікації; може бути позитивним (спрямованим на заохочення певної поведінки чи думок) та негативним (перешкоджати визначеній поведінці або думкам).
- Наслідування – спосіб впливу на маси. Однією з найвпливовіших у цій галузі є теорія соціального навчання Альберта Бандури: люди вчаться, спостерігаючи та імітуючи поведінку інших, тобто перебувають під впливом поведінки та дій оточення. Це особливо актуально, коли йдеться про впливових осіб, які часто розглядаються своїми послідовниками як зразки для наслідування. Коли інфлюенсер просуває продукт або послугу, його послідовники можуть із більшою ймовірністю придбати їх, оскільки хочуть наслідувати кумира – феномен соціального доказу: люди підлаштовуються під дії інших, аби вписатися в групу чи бути її частиною (Коваленко, Корнєв, 2006).

- Мода – інструмент впливу на свідомість індивіда, функціонування котрого ґрунтується на наслідуванні та психологічному зараженні; вподобання, котрі розглядаються масовою, груповою свідомістю в певний період часу з відповідними формами життєдіяльності; складне соціальне та соціально-психологічне явище, яке по-різному впливає на поведінку людини. Хоча деякі соціологи та економісти схильні розглядати моду крізь призму економічного і медійного впливу, більш цілісна перспектива показує, що цей феномен відіграє значну роль у регулюванні та саморегулюванні людської поведінки в суспільстві (Коваленко, Корнєв, 2006).
- Чутки. Коли люди зіштовхуються із чимось, що важко зрозуміти, але тим, що, на їх думку, має значення, то шукають відповідну інформацію, яка допоможе розібратися в ситуації, адже утворюється певне психологічне напруження, котре потрібно «розрядити». Якщо усталена система пропаганди не надає задовільних пояснень, люди вдаються до самостійного пошуку відповідей, спираючись на поширені переконання (Лисенко, 2004).

Висновок

Розвиток засобів масової комунікації та становлення інформаційного суспільства призвели до розширення доступу до знань та інформації, що зумовило підвищення ефективності й результативності неформальної комунікації (поширення чуток). ЗМІ можуть маніпулювати і спрямовувати громадську думку та дії, конструюючи реальність шляхом вибіркового висвітлення і замовчування певних подій: інтерпретують політичну інформацію, генерують і формують, що робить їх потужним інструментом впливу на суспільство (Лисенко, 2004). Критичне мислення є могутнім інструментом, що допомагає нам не попадатись на гачки та бачити картину світу своїми очима, а не через окуляри, які показують лише те, що комусь вигідно. Бути дезінформованим може бути небезпечно, адже це впливає на наші думки, ставлення і поведінку, здоров'я, добробут, на політичну та соціальну системи (Михайловська, 2017).

Список використаних джерел:

1. Коваленко, А. & Корнєв, М. (2006). *Соціальна психологія*. 138-161.
2. Кругляк, М. (2021). *Критичне мислення*. Київ.
3. Михайловська, Г. (2017). Методичний бюлетень на тему: «Розвиток критичного мислення». <http://surl.li/hgspo>
4. Москаленко, В. (2008). *Соціальна психологія*. Київ.
5. Лисенко, В. (2004). Чутки – активний засіб модифікації суспільної свідомості. *Політичний менеджмент*. 96-102.

Олександра Кравець
КІБіТ

Маскування інтелекту – програшна чи виграшна стратегія?

Ключові слова: недооцінювання, псевдоінтелектуальність, переоцінювання; приховування, гелертерство.

Вступ

Інтелектуальні здібності завжди були дуже важливими у житті людства. Споконвіку суспільство прислухалося до розумних людей, просило поділитись своєю мудрістю і знаннями, благало дати пораду, допомогти вирішити проблеми. Люди з високими інтелектуальними здібностями завжди рухали наш світ вперед – висували та доводили неможливі, на перший погляд, речі, робили дивні, але геніальні винаходи. Однак попри переваги інтелектуальних здібностей особистості, які їх мають, завжди зіштовхуються з низкою проблем-перешкод у реалізації задумів та можливостей.

Актуальною проблемою, пов'язаною з інтелектуальними здібностями, є та, де їх наявність вітається в суспільстві, через що індивіди без виражених інтелектуальних здібностей можуть зазнавати докорів з боку оточення і себе. Водночас такі здібності часто не до кінця приймаються оточенням, тому буває нелегко зрозуміти й оцінити можливості власників здібностей, через що інтелектуально здібним людям важко вписатись у колектив та прийняти себе і свої здібності. Звідси, через хибні уявлення та очікування щодо інтелектуальних здібностей може постраждати кожен, незалежно від своїх фактичних розумових можливостей. Аби захистити себе, обдаровані особистості можуть свідомо чи несвідомо почати маскувати свої інтелектуальні здібності.

Методи та матеріали

Маскування інтелектуальних здібностей можна визначити процесом перебільшення чи применшення своїх справжніх інтелектуальних властивостей. До перебільшень належать псевдоінтелектуальність, гелертерство та переоцінювання, до применшень – недооцінювання і приховування. При неоднозначному оцінюванні маскування може змінюватись від недооцінювання до переоцінювання і навпаки (Щербакова, 2020).

Проводячи дослідження для виявлення наявності й типу маскування інтелектуальних здібностей, обрано такий діагностичний інструментарій:

- інтелектуальний тест Айзенка (об'єктивний доказ вираженості інтелектуальних здібностей);
- метод напівстандартизованого інтерв'ю (виявлення наявності маскування інтелектуальних здібностей та особливостей їх прояву);
- методика «незавершені речення» (обрання певних наративів і життєвої стратегії).

У дослідження взяли участь респонденти віком від 20 до 45 років, яким пояснили тему і суть опитування так, щоб дана інформація в подальшому не вплинула на формулювання відповідей. Учасники проходили тест і бесіду протягом 1,5-2 годин у зручній для них час для інтерв'ювання.

Крім підтвердження та спростування окремих складників первинної гіпотези (певним типам інтелектуального маскування притаманні відповідні

типи життєвих стратегій) опитування допомогло встановити, як конкретні типи маскуванія впливають безпосередньо на якість життя і чи задовольняє подібна стратегія актуальні потреби досліджуваного.

Результати

Виявлено, що люди з недооцінюванням зазвичай не здатні повністю розкрити свій потенціал, бо не можуть правильно оцінити власний рівень можливостей, через що більшість респондентів не помічали своїх сильних інтелектуальних рис або сприймали їх як належне та знецінювали досягнення, акцентуючи увагу на невдачах, що слугували головним орієнтиром при самооцінюванні інтелектуальних здібностей.

Деякі респонденти недооцінювали свої здібності через переоцінювання інтелектуальних можливостей інших та наявності непомірних вимог до себе під час виконання задач, внаслідок чого їм здавалось, що їх оточення розумніше, адже впоралось із завданням. При цьому досліджувані не виконували завдання чи виконували, але не були задоволені результатом лише через невротичний перфекціонізм. Натомість у респондентів, які часто переоцінюють свої здібності, був певний переломний момент, що складався з несподіваного розкриття потенціалу в галузі, де вважали себе нездатними. Тож вони виснували, що їм не вдавалось виявити та розвивати свої здібності через те, що ніколи не сподівались на них, і тому, можливо, в майбутньому зможуть знову розкрити свій потенціал в іншій діяльності.

З'ясовано, що більшість респондентів одночасно виявляє прояви недооцінювання і переоцінювання. При неоднозначному оцінюванні себе, незалежно від вираженості певного полюса, оцінювання власних інтелектуальних здібностей буде коливатись, оскільки вони не можуть адекватно оцінити рівень своїх інтелектуальних можливостей. Водночас люди з приховуванням інтелектуальних здібностей використовують дане маскуванія, щоб уникнути небажаного спілкування чи тієї діяльності, яку здатні виконати, але вона їм не цікава; намагаються оминати відповідальності, бо якщо не вирішать задачу, то матимуть негативні наслідки, а якщо впораються добре – оточення, розуміючи, що досліджуваний має навички для вирішення подібних завдань, додасть їх до переліку постійних обов'язків індивіда, котрий прагне позбутись непотрібних проблем, приховуючи справжній рівень інтелектуальних можливостей.

Встановлено: респонденти часто приховують інтелектуальні здібності в нових колективах або при знайомстві, аби не отримати непередбачувану негативну реакцію чи нерозуміння щодо себе; не показують свій справжній рівень IQ, поки не впевняться в щирості мотивів оточення, прийнятті своїх особливостей та, за потреби, наявності спільних інтересів чи певного рівня інтелектуального розвитку з боку решти.

Досліджувані-гелертери часто пояснювали прояви даного маскуванія бажанням навчити інших чогось нового, хоча приклади із життя опитуваних нагадували радше повчання: ділились певною інформацією, не маючи

конкретного запиту про допомогу чи вираженого бажання отримати консультацію. Заняття подібною просвітницькою діяльністю приносить їм велике задоволення, тобто вони намагаються привернути увагу і самоствердитись за рахунок інших. Ще одна причина демонстрації гелертерства – це проявлення турботи до близьких, щоб ті мали, наприклад, певні ідеї, хобі чи теми для спілкування, або наші респонденти просто вважали, що дана інформація може бути корисною й знадобиться комусь. Була помічена певна тенденція до інформування чи нав'язування тем близькому колу з боку опитуваних, які у важливі чи складні моменти в житті не мали достатньої підтримки, зацікавленості та піклування. Тому своєю, іноді надмірною, турботою про важливих для них людей вони гіперкомпенсують власні негативні переживання, викликані байдужістю решти.

У респондентів, які систематично використовували псевдоінтелектуальність як маскування справжнього рівня інтелектуальних здібностей (за тестом IQ був середнього рівня), наявний комплекс неповноцінності, викликаний тим, що їм важче і повільніше дається опрацьовувати матеріал (іноді не можуть зрозуміти), але вони хочуть бути теж розумними, як інші. Опитаним притаманні недооцінювання і страх помилки, яка, на їхню думку, лише підтвердить «недалекість». Страх може посилюватись при перебуванні в оточенні, бо, за словами респондентів, у такому разі при допущенні помилки всі зрозуміють, що вони не володіють достатнім рівнем інтелекту. Зазвичай псевдоінтелектуальність використовується опитуваними, щоб довести іншим і собі, що вони розумні, тобто задля самоствердження. Крім того, люди можуть вдаватись до цього маскування, коли їм важко визнати свою неправоту в певному питанні, використовувати неперевірену інформацію чи здогадки як аргументацію, коли суперечка проходить у режимі переписки, то аргументи можуть швидко гуглитись.

Чим частіше люди використовують маскування, тим згубніше вони впливають на сприйняття свого справжнього рівня IQ та певні аспекти життя. Наприклад, якщо взяти маскування «недооцінювання», то досліджувані, які ситуативно його проявляють, ділились, що зрештою відчували ефект «приємної несподіванки», коли впорались із вирішенням задачі, котра здавалась надто складною; натомість опитувані, які систематично недооцінювали свої IQ, намагались всіляко знецінити власне досягнення, заперечували безпосередню причетність до нього, схилились до думок на кшталт «пощастило». Ситуативне переоцінювання IQ в деяких ситуаціях слугувало рушійною силою розвитку в певній діяльності. Коли опитувані, які мають, наприклад, помірні його прояви, часто витісняли думки про минулі невдачі, що сповільнювало процес вдосконалення навичок через відсутність аналізу помилок. Ситуативне приховування використовувалось із метою вивчення оточення, небажанням ділитись цінною інформацією з людьми, які б не змогли належно її оцінити чи виконувати непотрібні завдання, при вирішенні яких опитувані не мали би змоги отримати досвід, вартий витраченому часу. Систематичне приховування пов'язане з небажанням

привертати увагу, оскільки респонденти мали певні проблеми з прийняттям себе іншими, навіть у командних завданнях покладаються на сили й можливості решти, аби лише не показати свій справжній спектр можливостей та вберегтися від насмішок і осуду.

Ситуативні прояви псевдоінтелектуальності зазвичай пов'язані з бажанням принципово перемогти в суперечці, незважаючи на достовірність наведених аргументів. Коли респонденти, в яких під час інтерв'ю було виявлено систематичний прояв даного маскуванню, весь час перебувають під тиском, ніж інші, більше інтелектуально розвинуті, то вони прагнуть бути так само розумними, але через відсутність можливості швидко обробляти матеріал та / чи наявність недостатнього рівня критичного мислення для ознайомлення з певним питанням можуть використовувати неперевірені джерела, найлегші для розуміння, транслювати їх у світ, аби продемонструвати свою обізнаність у певному питанні, яка часто є суто поверхнева, неправильна чи додумана власними судженнями. Ситуативні задіявання гелертерства наявні переважно з близьким колом, щоб обговорити теми, які в конкретний момент цікавлять і хвилюють досліджуваних, тобто вони хочуть розділити свої переживання з кимось. Систематичні прояви гелертерства направлені на демонстрацію переваги над іншими та самоствердження, при цьому такі опитувані вкрай тяжко переживають, коли інформація, в якій вони досить добре орієнтуються, виявляється помилковою чи спростованою.

Висновок

Отже, ситуативні прояви маскуванню інтелектуальних здібностей – це нормально, їх прояви почасти можуть позитивно позначитись на виконанні чи обминанні ситуації. Але слід зауважити, що іноді вони здатні стати постійним шаблонним проявленням для вирішень конкретних ситуацій та зрештою перетворитись на звичний спосіб реагування, котре може нашкодити розкриттю свого інтелектуального потенціалу та пошуку способів його інтеграції у різні види діяльності та власне життя. Тому будь-який прояв маскуванню виступає стратегією знецінення свого реального рівня інтелектуальних здібностей та уникання досвіду, наперед визначеного несприятливим.

Список використаних джерел:

1. Вірковський, А. (2018). Потенційна обдарованість підлітка: монографія. Житомир.
2. Кузнєцов, М., Бабарикіна, І. (2012). Шкільні страхи: види, умови прояву та шляхи подолання. ХНПУ.
3. Щербакова, О. (2020). Розвиток особистості академічно здібного учня основної школи. Острог.
4. Fries, J., Kovacs, K., Zeilinger, E.L., Pietschnig, J. (2022). Is There a “Gifted Personality”? Initial Evidence for Differences between MENSA and General Population Members in the HEXACO Personality Inventory. *Journal of Intelligence*. <https://doi.org/10.3390/jintelligence10040092>
5. Flores-Mendoza, C., Escorial, S., Herrero, O., Colom, R. (2018). The Dissociation between Adult Intelligence and Personality with Respect to

- Maltreatment Episodes and Externalizing Behaviors Occurring in Childhood. *Journal of Intelligence*. <https://doi.org/10.3390/jintelligence6030031>
6. Furnham, A., Grover, S. (2020). Correlates of Self-Estimated Intelligence. *Journal of Intelligence*. <https://doi.org/10.3390/jintelligence8010006>
 7. Law, M.K.H., Stankov, L., Kleitman, S. (2022). I Choose to Opt-Out of Answering: Individual Differences in Giving Up Behaviour on Cognitive Tests. *Journal of Intelligence*. <https://doi.org/10.3390/jintelligence10040086>
 8. Macke, L., Hermansson, T., Kajonius, P. (2022). An Investigation of the Relationship between Personality, Cognitive Ability, and Work Engagement in Intellectually Gifted Individuals. *Journal of Intelligence*. <https://doi.org/10.3390/jintelligence10040100>
 9. Mussel, P. (2022) Processes Underlying the Relation between Cognitive Ability and Curiosity with Academic Performance: A Mediation Analysis for Epistemic Behavior in a Five-Year Longitudinal Study. *Journal of Intelligence*. <https://doi.org/10.3390/jintelligence10020023>
 10. Silverman, L.K. (1997). Perfectionism. Maximizing potential: Lengthening and strengthening our stride. Proceedings of the 11th World conference of gifted and talented children. Hong Kong. 417-423.

Ярослав Кухарев,
Оксана Бакуліна, канд. екон. наук
КІБіТ

Диджиталізація як необхідна умова післявоєнного відродження України
Ключові слова: відбудова, цифрова економіка, бізнес-процес, ІТ-індустрія, хмарні технології.

Вступ

В умовах воєнного стану, введеного в Україні з початком повномасштабного військового вторгнення на територію нашої держави росії та наявних до цього карантинних обмежень через поширення Covid-19, національна економіка країни потребує докорінних змін та модернізації, швидкого переходу до цифрових технологій в усіх сферах діяльності, переведення їх у новий формат. За таких умов необхідно сформувати ефективну систему диджиталізації бізнесу та держави, що стане потужним важелем впливу на розвиток економіки України.

Методи та матеріали

Складність і багатоаспектність проблеми розвитку диджиталізації обумовлює множинність підходів до розуміння її сутності.

Уперше дефініція «диджиталізація» з'явилася у США на позначення процесу цифрового перетворення економіки та суспільства. На думку Сайко В. і Лучко Г., диджиталізація постає процесом використання цифрових технологій для коригування моделі бізнесу, завдяки чому послуги та продукти змінюються і адаптуються відповідно до потреб ринку. Гудзь О., Федюнін С.,

Щербина В. характеризують поняття «диджиталізація» заснованим на можливостях сучасної ІТ-індустрії процесом застосування підприємствами інформаційно-комунікаційних технологій для досягнення певної мети, зорієнтований на трансформацію чинних бізнес-процесів шляхом диджиталізації.

Диджиталізація охоплює всі сфери національної економіки України. У кожній галузі зроблено кроки до цифрових технологій, однак попереду тривалий перехід до повної цифровізації. Серед основних переваг виокремлюють такі: значна економія коштів завдяки автоматизації процесів; підвищення конкурентоздатності; економія ресурсів та часу; оптимізація процесів, пов'язаних із роботою з масивами даних; підвищення іміджу; оптимізація комунікацій; прозорість роботи (Рис.1).



Рисунок 1. Характерні особливості розвитку сфери ІКТ довоєнного та післявоєнного стану України

Результати

Війна здійснила нищівний вплив на розвиток цифрової сфери України. З метою сприяння поступу всіх сфер української економіки в контексті впровадження диджиталізації було запропоновано план відбудови держави до 2032 року, окреслені ініціативи представлено у швейцарському Лугано, орієнтовна вартість впровадження становить 750 млрд \$. Так, відбудову України за розвитку диджиталізації заплановано реалізовувати впродовж трьох часових періодів: задачі воєнного часу на 2022 р.; відновлення у 2023–2025 рр.; модернізація у 2026–2032 рр. Варто розглянути найбільш вартісні напрями та заплановані дії, доцільні для розвитку національна економіка країни.

I. Поступ цифрової економіки – нарощення частки ІТ-послуг у ВВП країни до 10% у 2025 році. Основні напрями такі: розвиток «Дія. Сіті» (збільшення кількості резидентів і стартапів, зареєстрованих в Україні); впровадження double-degree програм для підготовки фахових спеціалістів необхідних продуктовим компаніям у партнерстві з міжнародними університетами; освітній проєкт «IT Generation»; освітній проєкт «IT Nation» (надання можливості громадянам України опанувати нову професію у сфері ІТ). Залучити кошти планується завдяки інвестиціям у стартапи, освітні програми, запрошенням іноземних компаній та зарубіжних спеціалістів до співпраці.

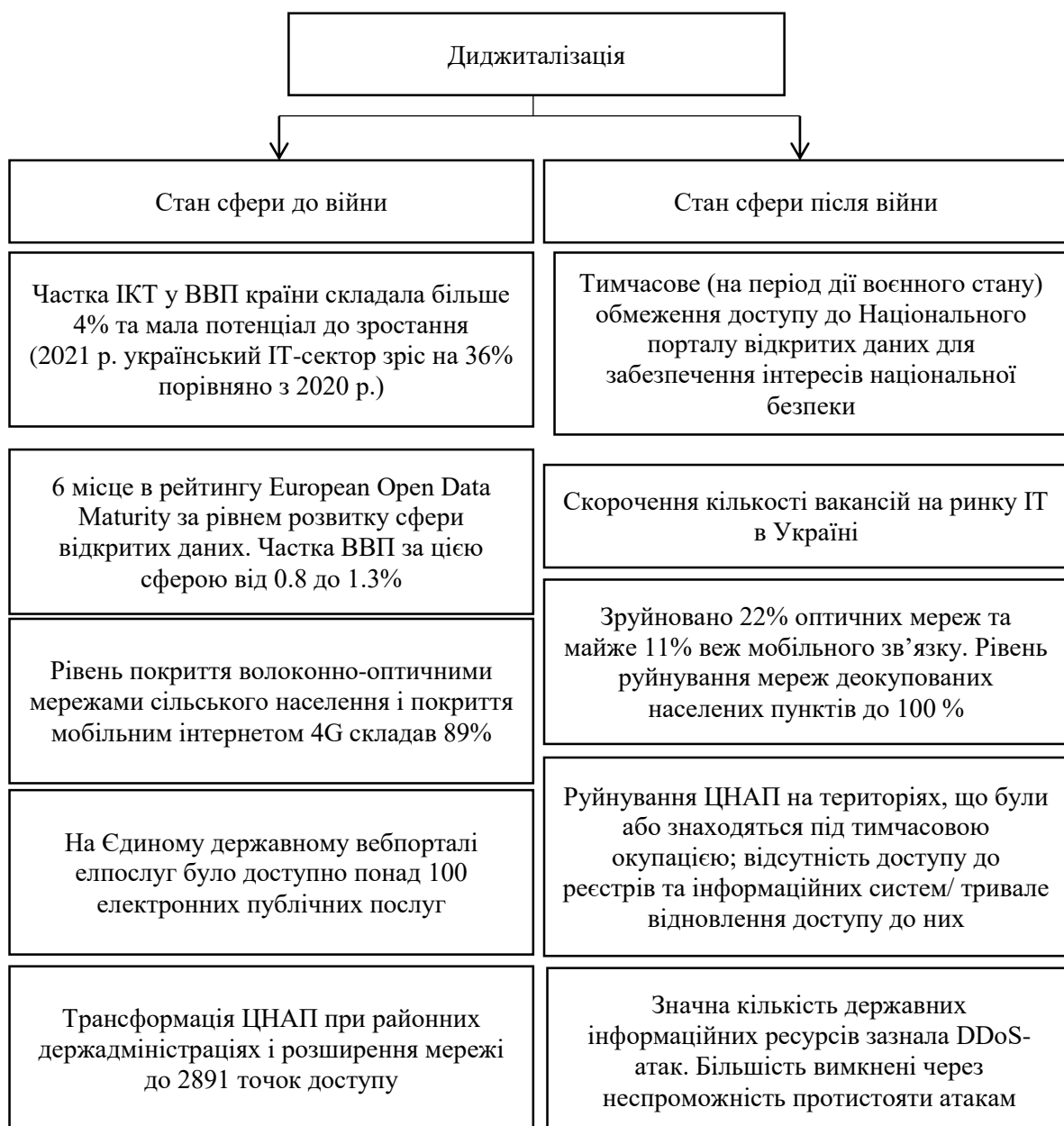
II. Розвиток мережі ЦНАП – відновлення роботи ЦНАП та розвиток мережі надання послуг офлайн; відновлення і розбудова мережі центрів надання адміністративних послуг («Дія»); оновлення ПЗ; система моніторингу оцінки якості (веб-платформа ЦНАП); модернізація ІС «Вулик»-«Вулик 2.0».

III. Розвиток цифрової інфраструктури – відновлення зруйнованої інфраструктури телеком-провайдерів і покращення інтернет-послуг. До 2025 року заплановано забезпечити 95% населення доступ до мобільного інтернету зі швидкістю не нижче 2 Мбіт/с.; забезпечити покриття населених пунктів мобільним інтернетом п'ятого покоління; відбудувати населені пункти за єдиним підходом цифрової трансформації українських міст у *Розумні міста*.

IV. Державні інформаційні ресурси у хмарних технологіях – розробка стратегії розвитку хмарної інфраструктури. Фінансування планують здійснювати на гроші західних партнерів, заплановано перенесення 30% державних інформаційних ресурсів до хмар, організацію збереження інформації шляхом резервного копіювання; створення онлайн-платформи, що міститиме освітню інформацію для самостійного захисту громадянами своїх прав в інтернеті; побудова мережі центрів управління кібербезпекою, які відповідатимуть за моніторинг і реагування кіберзагроз у галузях енергетики, транспорту, медіа; формування державної хмарної сервісної платформи кібербезпеки.

V. Розвиток публічних електронних реєстрів – фізичний захист державних інформаційних систем, можливість зберігання даних і розміщення державних ІС за кордоном: проведення пробного всеукраїнського перепису населення «з використанням національних електронних інформаційних ресурсів» (Е-

Перепис); впровадження Е-відбудови (реєстру пошкодженого / знищеного майна). На інші напрями припадає лише 2% від загального бюджету на диджиталізацію (1,3 млрд грн), зокрема – створення електронного архіву та впровадження штучного інтелекту.

Висновок

Отже, відроджувати та будувати економіку України майбутнього потрібно вже сьогодні. Для цього необхідно адаптуватися до вимог часу. Саме диджиталізація постає ефективним напрямом розвитку та поліпшення економічних і соціальних показників, інновацій, підвищення конкурентоспроможності країни у світі. Головними стратегічними цілями післявоєнного періоду в цифровій сфері є поступ цифрової економіки та відновлення цифрової інфраструктури; забезпечення населення країни доступом до якісних, зручних публічних послуг, цифрових рішень та електронної ідентифікації; посилення кібербезпеки та стійкості цифрової інфраструктури.

Список використаних джерел:

1. Гудзь, О., Федюнін, С., Щербина, В. (2019) Диджиталізація як конкурентна перевага підприємств. *Економіка. Менеджмент. Бізнес*, 3. 18-24.
2. Лігоненко, Л., Хріпко, А., Доманський, А. (2018) Зміст та механізм формування стратегії діджиталізації в бізнес-організаціях. *Інтернаука*. Серія «Економічні науки», 22 (2). 20-24.
3. План диджиталізації. *Журнал Forbes Україна*. URL: <https://forbes.ua/innovations>
4. Сайко, В., Лучко, Г., Жосан, Г. (2020) Стан розвитку діджиталізації в Україні. *Економічний аналіз*, 30 (1). 44-52.

Діана Кучер
КІБіТ

Руйнування та відновлення психічної стабільності населення в умовах війни

Ключові слова: *воєнні дії, психологічні наслідки, екстремальні ситуації, психологічна реабілітація, психологічний супровід, відновлення.*

Вступ

Воєнні дії призводять до виникнення психологічних наслідків для значної частини населення, люди переживають кризовий та травмівний досвід, обумовлений бойовими діями та екстремальними ситуаціями. В Україні здійснено спроби розробити загальнодержавний Порядок щодо психологічної реабілітації та психологічного супроводу осіб, які постраждали внаслідок війни чи брали безпосередню участь у бойових діях. До розробок були залучені українські та зарубіжні фахівці у галузі психічного здоров'я – Л. Гридковець, В. Климчук, О. Запорожець, Н. Зарецька, Л. Царенко та інші.

Методи та матеріали

Травмівні події, зокрема війна, мають унікальний вплив на кожну людину, що викликає різні емоції та почуття замкнутості, неспокою, тривоги, страху, відрази, гніву, стану шоку (Бондаренко, 2015). Проте найчастіше спостерігається їх синтез, що називається патерном емоцій.

Аналіз наукових джерел (Гридковець, 2016; Венгер, Ястремська, 2016) та власні дослідження показали, що найбільш розповсюдженими є кілька станів, які фіксуються у людей із зони активних бойових дій, – паніка, заціпеніння (своєрідне «заморожування» чи надмірна задумливість-зосередженість на собі), втеча в активність або зовнішня байдужість, стала чи ситуативна нестабільність.

Паніка виявляється в хаотичності дій, емоційній нестабільності, ірраціональних вчинках. При заціпенінні люди зосереджені на своїх внутрішніх думках і майже не реагують на зовнішні подразники. Втеча в активність характеризується заповненням часу різними заняттями, що зрештою виснажують особу та навіть зумовлюють депресію. Навпаки, люди можуть здаватися байдужими та спокійними, однак насправді переживають хвилювання, думають про ймовірні проблеми або переймаються за своїх близьких, приховуючи реальні почуття. При сталій нестабільності найчастіше особи намагаються жити повноцінно, але регулярно впадають у крайнощі та не займаються нічим значимим. При ситуативній нестабільності людина намагається утримувати позитивне налаштування, повноцінно жити далі, проте час від часу занурюється у внутрішні переживання, випадаючи з дійсності.

Усіх людей, які пережили кризу воєнних дій, об'єднує одне – спільна масштабна проблема психотравми. Навіть індивід, який усвідомлює, що потрібно жити далі, все одно вряди-годи повертається до стану ненависті, гніву чи безсилля, погано концентрується на діяльності (Іванова та ін., 2016).

Для здійснення якісної психологічної реабілітації психотравмованих осіб, зокрема тих, які зазнали вимушеного переселення, необхідно передусім враховувати їхні конкретні потреби. Фахівці Державної служби надзвичайних ситуацій (ДСНС), котрі працюють із внутрішньо переміщеними особами зі східних регіонів України, виокремлюють такі проблеми переселенців: перебування у стресі, гіперболізоване відчуття справедливості, підвищена тривожність і страх, акцент уваги на втратах, відчуття дискомфорту.

Одна з реакцій на психологічну травму є проекція минулого досвіду, що формується протягом життя. Люди, які пережили схожий досвід, можуть реагувати на поточні події як на тимчасову трагедію, з котрою можна впоратись. Наприклад, ветеран війни, який вже мав досвід, може не відчувати такого самого страху, як інші, оскільки знає, що робити в подібних ситуаціях. Однак минуле здатне вплинути на нього негативно і створити подвійне навантаження для психіки (Мюллер, 2014).

Реакція шоккової травми є захисним механізмом психіки, що виникає у людей, які пережили події, спричинені шоком. Під час шоку особа здатна функціонувати механічно, але її внутрішній світ може зупинитися. Важливо навчитися приймати цей стан як тимчасову анестезію. Щоб знову відчути

життя, необхідні психологічні ресурси. Потрібно знайти опору, яка допоможе пережити поточні події, наприклад, легка активність, що дає позитивний результат. Після шоку людина може перейти до етапу відторгнення і роздумів про свої дії та реакції. Причиною гніву постає переконання, що події можна було змінити або діяти інакше. Слід переосмислити ситуацію та реакцію, щоб не застрягти на цьому етапі, що погіршить емоційний стан. Далі – етап торгу: людина шукає способи змінити минуле і торгується з ним, чинить спроби відтермінувати реальність і шукає способи її змінити. Потім настає етап депресії, коли особа повністю визнає, що її життя ніколи не буде таким, як раніше. Згодом – етап випробувань: індивід шукає реалістичні рішення і пробує зайнятися чимось новим. Останній етап – прийняття: людина визнає травму і прагне покращення (Гридковець, Пророк, Царенко та ін., 2018). Для повного одужання важливо мати комфортні умови і психологічну підтримку, самостійно зрозуміти, що потрібно для комфортного життя зараз.

Результати

Завдяки спілкуванню з дітьми та батьками з Маріуполя та Вінниці вдалося визначити низку проявів травми у дітей. Передусім йдеться про страх, що є поширеною емоцією серед малечі, особливо під час повітряних тривог і вибухів.

Кожна дитина переживала травму війни по-різному, залежно від того, була вона у зоні бойових дій чи у безпеці. Діти з Маріуполя (свідки травмівних подій) спочатку проявляли значну мовчазливість, але згодом ставали менш замкнутими та невротичними. Переїзд до Вінниці дав їм спокій, але травма залишилась. Діти з Вінниці були спокійнішими, проте підлітки виявляли гнів на терористичну країну. Більшість боялася повітряних тривог, однак спокій дорослих позитивно впливав на дітей. Через дев'ять місяців війни чимало адаптувалися до повітряних тривог, однак травма лишилась, оскільки відбулася фіксація на негативному досвіді, пережитому страху.

Результати досліджень вчених із медичного факультету в Єрусалимі свідчать про різні реакції людей на війну: від помірного стресу до серйозних психічних порушень, передусім посттравматичний стресовий розлад (New wars, 2019). Психологічна травма виникає, коли людина проживає події, що загрожують її життю, викликають перевантаження психіки, накопичення спогадів про терор. Психотравму краще пропрацьовувати зі спеціалістом для отримання належної підтримки та допомоги у впорядкуванні з травмою (Шийчук, Ільчук, Пекарюк та ін., 2022). Деякі люди після пережитої травми можуть почуватися добре. Згідно з дослідженнями вчених з Огайо (США), більшість тих, хто пережив війну, поступово одужують, адаптуючись до нової реальності, а деякі почувуються добре у відповідь на стресові події, наче у них відкрилося «друге дихання», звикають до нових умов і розвивають нові навички, зокрема гнучкість. Однак для ефективної роботи з психотравмою важливо залучити спогади про різні аспекти життя людини, її емоційну сферу, тілесні відчуття і реакції. В умовах війни доступ до психологів та психотерапевтів зазвичай забезпечується безкоштовно, тому важливо відчувати підтримку і звертатися до них для отримання належної допомоги.

Фахівці (Мюлер, 2014; Гридковець, Пророк та ін., 2018) визначають такі види травм:

- Первинні – людина вперше отримала травму (наприклад, на людину впали уламки снаряду, вона не може з цим впоратися).
- Вторинні – людина стала свідком, як хтось отримує травму (наприклад, людина бачила, як уламки снаряду вражають іншу особу).

Також травми розрізняють за тривалістю травмивного впливу: шокова психологічна (спонтанна травма, яка здебільшого триває недовго, з'являється в результаті загрози для власному життю чи близьких); гостра психологічна (стан переживання, що супроводжується розгубленістю, відчуттям хаосу; біль від події); хронічна психологічна (негативний затяжний вплив на психіку, який може тривати десятиліттями) (Гридковець, 2016; Шийчук та ін., 2022). При зазначених видах травм обов'язково потрібна підтримка, що прискорює одужання травмованої людини. Проте, варто зауважити, що підтримка потрібна для кожного різна (комусь достатньо мотиваційних слів, а для когось важлива матеріальна допомога).

Характер реакцій на травмивні події частково обумовлений рівнем задоволення потреб людини у дитинстві. Актуальною метафорою є вираз: «Достатньо хороша мати», що, за Віннікоттом (Віннікотт, 2005), окреслює неньку, яка чутливо реагує на потреби та бажання дитини, створює умови для здорового розвитку. Поняття «холдингу» описує підтримку і стурбованість матері, яка допомагає малечі відчувати безпеку й упевненість. Цей тип взаємодії мати-дитина сприяє емоційній прихильності та формує основу подальшого поступу. Важливо зауважити, що підтримка сама по собі не виступає єдиним рішенням для подолання травми, але може бути одним з елементів і ресурсів, що сприяють ефективній протидії наслідкам травмивного досвіду.

Крім того, травматизація населення на окупованих територіях України відбувається через пережите фізичне насильство (катування, викрадення, примусові дії) та вибухи, що стають частиною повсякденного життя людей – цивільних, волонтерів та військових. Науковці вирізняють фізичне (тілесні ушкодження; удари, бійки, травми, кидання предметами), психологічне (погрози і булінг – моральна шкода) та економічне насильство (пошкодження майна, вимагання речей або грошей), що зумовлює фізичні або / і психологічні ушкодження, які мають зовнішні та внутрішні наслідки для постраждалих (Гридковець, 2016).

Наприклад, у М. Єфросиніної, посла ООН, є Благодійний фонд «Маша», створений ще до повномасштабної війни. Проте з початком активних бойових дій люди почали наполегливо телефонувати і говорити переважно про події, пов'язані із війною. Засновниця фонду наголосила: «Я звертаюся до всіх жінок, дівчат, підлітків, які зазнали сексуального насильства від окупантів: я знаю, що ви є, і я знаю, що ви переживаєте і пережили найстрашнішу трагедію у своєму житті, я знаю, що ви втратили паралельно рідних, чоловіків... я знаю, що все, що вам зараз хочеться – це померти. Дайте нам знищити цю пададь. Я

щиро сподіваюся, що більша частина з них... знищена нашою армією. Але ті, хто залишилися в живих, вони понесуть покарання. Все, що мені від вас потрібно, – будь ласка, повідомте про скоєне». В інтерв'ю Марії Єфросиніної та Есхакзай Раміни висвітлені страшні історії жінок, які були піддані насильству, включаючи фізичне побиття і знущання майже до смерті.

Висновок

Проблема воєнних дій на території України охоплює широкий спектр населення, котре потребує психологічної допомоги – передусім військових, полонених, жителів активних бойових зон, біженців, тимчасово переміщених осіб і тих, хто втратив близьких. Однією із найбільш ефективних методик задля покращення власного стану є «Щоденник думок», в якому можна малювати (арт-терапія), переживаючи завдяки творчості тривогу, внутрішні конфлікти, страхи, травму.

На основі досліджень щодо ефективного подолання психологічних травм війни, виокремлено головні принципи у покращенні стану людини: перенаправлення отримувачів допомоги до фахівців, які надають психологічні та реабілітаційні послуги; встановлення чітких вимог до провайдерів психологічної допомоги для ветеранів, котрі повинні бути закріплені в нормативно-правовому акті; здійснення психологічної підтримки за принципом рівний-рівному самими ветеранами або членами родини, які пройшли відповідну психологічну підготовку (Іванова, Пінчук та ін., 2016). Кожен вид психотерапії має свої протоколи роботи з психотравмами.

Залежно від віку, специфіки і тривалості травмивної події відбувається різне проживання травмивного досвіду людиною та виявляються різні психологічні наслідки. Зазначені параметри психологічного впливу травми на особистість потрібно враховувати при виборі підходу та методів психологічної реабілітації, які мають груповий та індивідуальний характер.

Список використаних джерел:

1. Бондаренко, Н. (2015). Супровід групи самопомоги осіб, які мають проблеми психічного здоров'я. *Наукові записки НаУКМА*. Педагогічні, психологічні науки та соціальна робота, 175. 58-60.
URL: http://nbuv.gov.ua/UJRN/NaUKMApp_2015_175_12
2. Венгер, О., Ястремська, С., Рега, Н. та ін. (2016). Посттравматичний стресовий розлад. ТДМУ.
3. Винникотт, Д. (2005). Достатньо хороша мати. Концепції дитячого розвитку. URL: https://ua-referat.com/Концепції_дитячого_розвитку_Винникотта
4. Гридковець, Л., Пророк, Н., Царенко, Л. та ін. (2018). Основи психологічної реабілітації. В 3-х томах. ОБСЄ.
5. Гридковець, Л. (2016). Світ життєвих криз людини як дитини своєї сім'ї, свого роду та народу: монографія. Скриня.
6. Звернення Марії Єфросиніної до згвалтованих жінок. (2022).
URL: <https://tsn.ua/ato/masha-yefrosinina-zvernulasya-do-zgvaltovanih-rosiyskimi-okupantami-ukrayinok-2025484.html>

7. Іванова, О., Пінчук, І. та ін. (2016). Методичні рекомендації щодо надання першої психологічної допомоги сім'ям з дітьми, дітям, які перебувають / перебували у зоні збройного конфлікту. Підтримка реформи соціального сектору в Україні. <http://zn-upszn.at.ua/DOK/methodic.pdf>
8. Мюллер, М. (2014). Якщо ви пережили психотравмуючу подію. Свічадо.
9. Шийчук, А., Ільчук, В., Пекарюк, Р. та ін. (2022). Як розпізнати психологічну травму та впоратися із нею. Обговорення під час психологічного клубу видавництва Vivat.
10. «New wars» and the problem of terrorism. Philosophical anthropological analysis. (2019). *Belgorod State University Scientific bulletin. Series «Philosophy Sociology Law»*, 44 (3). URL: <http://nv.bsu.edu.ru/nv/mag/detail.php?ID=602290>

Максим Лавренчук,

Оксана Бакуліна, канд. екон. наук

КІБіТ

Перспективи розвитку інноваційної діяльності в Україні

Ключові слова: економіка, інновації, бізнес, інноваційна діяльність, розвиток.

Вступ

Сучасний поступ економіки провідних країн світу та країн, що розвиваються, базується на масштабному розвитку інновацій, визначається, залежно від цілей, різними концепціями: Індустрія 4.0, 6-й технологічний уклад, наукомістка чи цифрова економіка. Інновації виступають не тільки винаходами чи нововведеннями, але й інструментом, який дозволяє відкрити нові можливості та перспективи розвитку для бізнесу, знизити рівень виробничих і транзакційних витрат, підвищити якість виробленої продукції та послуг, вийти на нові ринки, забезпечити конкурентоспроможність і економічну безпеку.

Метою статті є аналіз сучасного стану інноваційної діяльності в Україні та визначення проблем і перспектив її розвитку.

Методи та матеріали

У процесі дослідження використано методи логіки та порівняльного аналізу, системного підходу й аналогій. Матеріалами для дослідження слугували публікації зарубіжних та українських вчених.

Результати

Основна мета будь-якої комерційної організації – отримати прибуток. Забезпечити її у сучасних умовах ведення бізнесу можливо тільки за належного рівня конкурентоспроможності організації, що формується завдяки вирішенню завдань із безперервного вдосконалення господарської діяльності, прагненню оновлювати асортимент продукції, розширенню видів послуг, послуговуючись незамінним інструментом – інноваціями, які можуть бути пов'язані з різними процесами та завданнями: економія часу і витрат; застосування нових технологій; поява нової продукції; впровадження нових

способів управління; використання нових підходів у підборі, відборі, наймі й управлінні персоналом; впровадження нових способів і прийомів маркетингу та збуту продукції; поява нових послуг, пов'язаних з післяпродажним обслуговуванням. Інновації є однією із обов'язкових умов ефективного ведення бізнесу. Тож управління процесами зі створення та впровадження інновацій є важливим аспектом діяльності будь-якої організації, що водночас постає головним державним завданням, адже від політики у сфері інновацій залежить конкурентоспроможність країни. Створення умов для розвитку інноваційної діяльності розпочинається з ухвалення відповідних нормативно-правових актів, розвитку освітнього процесу, орієнтованого на підготовку фахівців з новим інноваційним способом мислення. Заключним етапом стимулювання інноваційної активності виступає створення спеціальних інститутів підтримки й розвитку інновацій, формування у всіх сферах господарської діяльності специфічної культури інновацій.

Варто зазначити, що будь-яка діяльність, зокрема інноваційна, базується на правових засадах, які визначають правила і межі можливостей, запроваджують єдині трактування понять, встановлюють єдині методики й інструменти, рекомендують і описують алгоритми дій та правила прийняття рішень у різних господарських ситуаціях. Правове і консультаційне забезпечення організації та здійснення інноваційної діяльності визначає напрями й інтенсивність її розвитку.

Сьогодні в Україні активно реалізується значна кількість державних стандартів, нормативно-правових актів та документів, що регламентують інноваційну активність і діяльність, діють інститути, які сприяють інноваційному розвитку. Крім того, міжнародною організацією зі стандартизації (ISO), а саме Технічним комітетом ISO/TC279 Innovation management (Інноваційний менеджмент), здійснюється робота з розробки та прийняття найбільш актуальних міжнародних стандартів у сфері управління інноваційною діяльністю, що свідчить про першочергову важливість і зацікавленість у впровадженні та розвитку ефективних інноваційних процесів у всі галузі життєдіяльності. Підприємці та бізнесмени розуміють, що без поставлених «на потік» інновацій вони не мають шансів вижити у конкурентній боротьбі. Тому створення, впровадження і розвиток інноваційних процесів у суб'єктах економічної та соціальної діяльності є завданням державної важливості, що формує конкурентоспроможність країни на міжнародному рівні.

На траєкторію інноваційного і технологічного розвитку економіки України впливає значна кількість внутрішніх та зовнішніх чинників: пандемія та війна зумовили серйозні зміни на макроекономічному рівні, вплинувши на кон'юнктуру ринку праці, зайнятості, змінивши умови ведення економічної діяльності для суб'єктів господарювання, погіршили економічні умови, призвели до зміни внутрішньої політики на державному рівні, підвищили значущість сфери охорони здоров'я і наукових досліджень, спричинили появу нових моделей поведінки споживачів та домашніх господарств, посилили роль і значення онлайн-сервісів та платформ, зумовили перехід бізнесу до різних

видів цифрової взаємодії. Означені умови врешті-решт викликали прискорення інноваційного розвитку з використанням можливостей переходу на наступний технологічний уклад. Завдяки постійному прагненню впроваджувати інноваційні розробки, мобільності, здатності та гнучкості малого і середнього бізнесу ключова роль в інноваційній економіці належить саме їм. Так, за даними Всесвітньої організації інтелектуальної власності (GLOBAL INNOVATION INDEX), у 2023 р. Україна покращила рейтинг і посіла позицію, після 57 у 2022 р., що пов'язано з розвитком інноваційних проєктів і появою 80 нових стартапів за два роки повномасштабної війни.

Заслуговують на увагу результати опитування, які показали, що, незважаючи на війну, інновації залишаються актуальними для значної частини виробничого сектору: 73% підприємств потребують спеціальних довгострокових програм підтримки галузі, 41% – фіскальні стимули для стимулювання інноваційної діяльності; 42% підприємств скорочували витрати на інноваційну діяльність, 39% – залишили витрати на інноваційну діяльність на довоєнному рівні, 19% – збільшували витрати на інноваційну діяльність, а для 31% підприємств інновації неактуальні. Серед ключових можливостей відновлення інноваційної діяльності респонденти назвали галузеві програми підтримки (73%), фіскальні стимули (41%) та інші заходи на рівні держави (Рис. 1).



Рисунок 1. Відповіді на запитання «Що може найбільше стимулювати інноваційну діяльність компанії в теперішніх умовах?», % (Нове щомісячне опитування, 2023)

На думку вчених, стратегічними пріоритетними напрямками інноваційної діяльності в Україні є такі:

- ✓ технологічне оновлення і розвиток сфер національної безпеки й оборони;
- ✓ освоєння нових технологій транспортування енергії, впровадження енергоефективних, ресурсозберігаючих технологій, освоєння альтернативних джерел енергії;

- ✓ освоєння нових технологій високотехнологічного розвитку транспортної системи, ракетно-космічної галузі, авіа- і суднобудування, озброєння та військової техніки;
- ✓ освоєння нових технологій виробництва матеріалів, їх оброблення і з'єднання, створення індустрії наноматеріалів та нанотехнологій;
- ✓ технологічне оновлення та розвиток агропромислового комплексу;
- ✓ впровадження нових технологій та обладнання для якісного медичного обслуговування, лікування, фармацевтики;
- ✓ широке застосування технологій більш чистого виробництва та охорони навколишнього природного середовища;
- ✓ розвиток сучасних інформаційних, комунікаційних технологій, робототехніки.

Доречно зазначити, що наразі саме ЄС спрямовує найбільший обсяг підтримки на фінансування малого і середнього бізнесу. Однак, як зазначають дослідники, сподіватися лише на репарації та міжнародну допомогу означає відкинути передумови для майбутнього прискореного зростання ВВП, що сприятиме підвищенню зарплат і покращенню соціальної складової. Оскільки існують ризики гарантії інвестицій, то саме підтримка держави є найбільш актуальною. Так, вже сьогодні імпорт нового устаткування на територію України звільняється від сплати податку на прибуток і ввізних мит; орендна плата за користування земельною ділянкою під реалізацію проекту відбувається на пільгових умовах; отримання грантів на стартапи; часткова компенсація відсоткових ставок за кредитами («Доступні кредити 5-7-9%»); створення умов для розвитку виробництв, передусім продукції з високою доданою вартістю.

З огляду на вищезазначене, до основних заходів, які спрямовані на розвиток інноваційної діяльності в Україні, належать: державний контроль у сфері формування інноваційного потенціалу інноваційних розробок на мікро- та макрорівнях; створення умов для розвитку інноваційного підприємництва; впровадження нових методів і технологій в освітню систему, які допоможуть підготувати висококваліфікованих спеціалістів для реалізації інноваційних проектів; розвиток національних технологічних та інноваційних центрів, що стануть платформою для проведення інноваційних проектів; налагодження партнерських взаємин між державою та приватним сектором, активної ролі держави як посередника і замовника між приватним бізнесом та НДДКР.

Висновок

Отже, в сучасних реаліях розвиток інноваційної діяльності потребує підтримки та інвестування держави в інноваційні проекти передусім у найбільш пріоритетні галузі, що підвищить конкурентоспроможність і економічну самодостатність країни. Така підтримка потребує формування відповідної стратегії інноваційного розвитку і тісної співпраці держави з бізнесменами та науковцями.

Список використаних джерел:

1. Ангел, Є. (2023). Інновації під час війни не на часі, але як без них відновити країну? *Дзеркало тижня*. 12 червня. <https://zn.ua/ukr/macroeconomics/>

2. Беялов, Т. (2022). Інноваційний розвиток підприємництва в умовах війни та в післявоєнний період. Інституційний депозитарій Київського національного університету технологій та дизайну.
https://er.knutd.edu.ua/bitstream/123456789/20218/1/PIONBUG_2022_P066
3. Біла, І.С., Посна, В.С., Шевченко, О.О. (2023). Інноваційний розвиток як чинник повоєнної відбудови економіки України. Наукові записки НаУКМА. *Економічні науки*, 8 (1). 10-16.
4. Давимука, С.А. (2023). Інноваційний імператив стратегії відбудови України. *Регіональна економіка*, 3. 5-17.
5. Нове щомісячне опитування підприємств. Український бізнес під час війни. (2023). *Інститут економічних досліджень та політичних консультацій*, 12. <http://www.ier.com.ua/ua/institute/news?pid=7191>
6. Підтримка інвестицій у промисловість України в умовах війни та повоєнного відновлення (2023). *Інститут економічних досліджень та політичних консультацій*. 25 травня. URL: <https://niss.gov.ua/news/komentari-ekspertiv/pidtrymka-investytsiy-u-promyslovist-ukrayiny-v-umovakh-viyny-ta>
7. Писаренко, Т.В., Куранда, Т.К. (2023). Наукова та науково-технічна діяльність в Україні у 2022 році: науково-аналітична доповідь. УкрІНТЕІ.
8. Романенко, К. (2022). Український бізнес під час війни: приклади успішних проєктів. <https://cases.media/article/ukrayinskii-biznes-pid-chas-viini-prikladi-uspishnikh-proyektiv>
9. Яцкевич, І.В. (2022). Інноваційна політика України у післявоєнний період. *Економіка та суспільство*, 39.
<https://economyandsociety.in.ua/index.php/journal/article/view/1392/132>
10. Global Innovation Index. (2022). WIPO.
https://www.wipo.int/global_innovation_index/en

Юлія Лановенко,
завідувач кафедри психології КІБіТ,
канд. психол. наук, доц.
КІБіТ

Інтелектуальний компонент навчальної діяльності студентів

Ключові слова: навчальна діяльність, компетентності, юнацький вік, когнітивна сфера, інтелектуальний потенціал.

Вступ

Будь-який вчинок людини, будь-яка її думка чи мрія, будь-яка її активність проявляються в її діяльності. По суті, діяльність супроводжує все наше життя, і в цьому розумінні людина будь-якого віку є суб'єктом діяльності. Всі наші особливості, здібності, психічні процеси і властивості проявляють, розкриваються і формуються саме в діяльності. Зрозуміло, що йдеться не про ту діяльність, яка своїм результатом має певний матеріальний

продукт, а про широке тлумачення терміна – процес, результатом якого є сама людина, її внутрішній світ, її досвід.

Серед різних видів діяльності навчальна посідає особливе місце, оскільки її змістом виступає оволодіння узагальненими способами дій у сфері наукових понять (Павленко, 2014). Однак головний акцент ставиться не на засвоєнні системи знань, напрацюванні та застосуванні практичних навичок, а на розвитку суб'єкта навчальної діяльності – особистості учня, що відбувається через залучення його до соціокультурного досвіду, практичної, дослідницької, теоретичної, творчої та інших видів діяльності.

Методи та матеріали

Навчальна діяльність, яка здійснюється в межах закладів освіти, належить до сучасної школи компетентностей XXI ст. (Данько та ін., 2021). Компетентності є динамічним поєднанням знань, навичок, умінь і здатностей (Захарченко та ін., 2014). Оскільки специфіка навчальної діяльності полягає в існуванні двох систем – того, хто приймає знання (учень), і того, хто передає знання (викладач), – компетентності, безумовно, постають результатом взаємодії учня і викладача, однак не через їх засвоєння (заучування), а завдяки розвитку, оволодінню. Це принципово відрізняє їх від знань, які можна засвоїти за допомогою, наприклад, такої психічної функції, як пам'ять. Тобто компетентності неможливо передати, їм неможливо наслідувати, їх неможливо скопіювати. Вони виступають тим самим специфічним продуктом навчальної діяльності, який можна виміряти через систему оцінювання знань, однак неможливо зімітувати, якщо вони не сформувалися в учня через його неповноцінну навчальну діяльність.

Повноцінність навчальної діяльності забезпечується адекватними мотивами й зумовленими ними діями. Ще радянські психологи приділяли особливу увагу навчальним мотивам, як системоутворюючим чинникам успішності навчальної діяльності. Ельконін під «адекватними» мотивами розумів ті, які або безпосередньо пов'язані зі змістом засвоюваного матеріалу (озвучується учнями як «цікаво»), або мотиви власного зростання, удосконалення себе (складніші мотиви, пов'язані із системою ціннісних орієнтацій). Решта мотивів мають відтінок «неадекватності», оскільки мета діяльності не відповідає конкретним засобам її досягнення (найрозповсюдженій приклад: бажання мати диплом вищої освіти не збігається з діями, які треба здійснити для його отримання). У результаті не тільки навчальна діяльність сама по собі страждає через порушення процесу та результату навчання, але й розвиток особистості учня набуває елементів накопиченого неуспіху, що, безумовно, відображається на самооцінці.

Окремо треба врахувати соціальну доцільність навчальної діяльності, яка зазнала певної динаміки. Незважаючи на відповідальність вищої школи готувати різнопрофільних фахівців задля виконання ними соціально-значущої діяльності (промислової, виробничої, комерційної), останнім часом все яскравіше проявляється невідповідність між сформованими компетентностями випускників ЗВО, з одного боку, та невдоволеною суспільною потребою у висококваліфікованих фахівцях, з другого боку. Ні в

кого не викликає сумнівів, що з розвитком суспільства змінюються способи, результати і предмет навчальної діяльності студентів. У період становлення нашого суспільства система вищої освіти наголошувала на зростаюче значення самостійності студентів (самоосвіта, участь в наукових проєктах, залучання до професійної діяльності у межах навчання) (Дьяченко & Кандибовіч, 2003). Однак приєднання України до Болонського процесу, інтеграція в європейські простори вищої освіти і дослідження, зумовили зміни: ключові складники та чинники освітнього процесу стали залежними від особистості учня, що вимагає від останнього навчальної діяльності інноваційного типу (Бугров та ін., 2014). Було наголошено, що навчання у ЗВО має бути студентоцентрованим, на відміну від предметоцентрованого минулого століття (Захарченко та ін., 2014).

Тож особистість студента стала транслюватися визначальним чинником успішної навчальної діяльності, що не збігається з трактуванням факторів успішного навчання у самих студентів, оскільки, починаючи зі шкільних років, молоді люди звикли скидати відповідальність за процес і результати навчання на викладачів. Єдиний фактор, який залишився для них безумовно бажаним та цінним у навчанні, – можливість висловити власну думку. Решта особливостей навчального процесу є другорядними.

Результати

Психологічним підґрунтям подібного ставлення до навчальної діяльності є факт, що навчання у ЗВО відбувається зазвичай у період юнацького дорослішання, коли провідною стає потреба у смисложиттєвому самовизначенні. Тобто під час перебігу юнацького періоду відбувається активна, іноді кардинальна, зміна психологічної організації особи, що супроводжується всіма симптомами перехідного періоду психічного розвитку (передусім наростанням внутрішньої та зовнішньої конфліктності), для завершення котрого потрібно сформувати ціннісну, смисложиттєву основу свого існування (Лановенко, 2006). У внутрішньому плані смисложиттєві цінності являються суб'єкту в яскравих мріях, планах, цілях на майбутнє, про які хочеться думати й говорити. Натомість навчальна діяльність постає для індивіда цінною формою життєдіяльності, якщо вона виступає не тільки плацдармом здійснення соціально схваленої активності, але й тренувальним майданчиком для рефлексії особистого досвіду.

Рефлексія, як здатність спрямовувати думку на думку, належить до когнітивної сфери психіки, яка виступає провідним психологічним механізмом для здійснення навчальної діяльності через засвоєння людського суспільно-історичного досвіду, вираженого у вигляді системи наукових знань, суджень, правил. Когнітивні процеси забезпечують прийом, обробку та збереження інформації, виступають запорукою створення нових знань, без чого не відбувся би прогрес людства як такого. Тому не дивно, що в системі освіти всіх ступенів завжди акцентується розвиток саме когнітивних функцій.

Зрозуміло, що решта психічних функцій, належних до емоційної, мотиваційної та вольової сфер, не виключаються з навчальної діяльності й забезпечують її перебіг на такому самому рівні значущості, як і когнітивні

функції. Поєднання адекватної вмотивованості із працездатним емоційним станом та відповідальним відношенням до навчання – ось, по суті, формула успішного навчання. Проте на рівні конкретних освітніх програм, навчальних дисциплін та завдань ми не знайдемо тих, які би вимагали від учнів якусь іншу дію, ніж «пригадати» («вгадати») або «подумати» («придумати»). Тобто примат когнітивної сфери в системі сучасної освіти є очевидним.

Коли щодо конкретної особи постає питання, наскільки вона буде успішна у навчанні, то, починаючи від визначення готовності дитини до школи та завершуючи вимірюванням профпридатності молодого фахівця – вчорашнього випускника ЗВО, система діагностики обов'язково міститиме тести, спрямовані на виявлення рівня інтелектуального потенціалу особистості – центрального компоненту когнітивної сфери. Дослідження інтелектуального потенціалу не є винятковою темою у психологічних дослідженнях, оскільки сама психодіагностика, як наукова галузь, розвинулась передусім завдяки вимірюванню інтелекту – це був перший соціальний запит до практичної психології, який на межі ХІХ–ХХ ст. надійшов майже одночасно з боку освітньої, медичної, промислової та воєнної сфер (Бурлачук & Морозов, 1999). Тому студіювання інтелекту дали науковій спільноті не лише різноманітні теорії щодо будови психіки та її окремих елементів, а й інструменти статистичного обчислення даних, зокрема факторний аналіз, поява якого цілком і повністю відбулася в межах психологічних досліджень.

Отже, повертаючись до проблеми інтелектуального компонента навчальної діяльності, враховуючи, що інтелект – це генералізована розумова здібність, яка виявляється в якості, швидкості й точності вирішення розумових задач, темпі й успішності навчання (Палій, 2010), стає зрозуміло, чому навчальна діяльність зумовлює задоволення провідної потреби юнака: вивчаючи, пізнаючи світ, вивчаєш і пізнаєш себе.

Подібний наслідок процесу навчання, безумовно, мав би вмотивувати будь-яку особу юнацького віку до активного залучення в навчальну діяльність. Однак маємо дивний парадокс, який, з одного боку, не є унікальним і незвичним для навчання, а з другого боку, свідчить про появу серйозної проблеми у сучасній молоді. Йдеться про небажання вчитися, яке досліджувалося психологами «вздовж і впоперек», що досі є невирішеним питанням та не викликає у сучасних студентів жодного занепокоєння щодо власних спроможностей: своє небажання вчитись вони обґрунтовують, виправдовують, раціоналізують (інакше – застосовують всі форми психологічного захисту) як таке, що аж ніяк не заважатиме розкриттю їхнього потенціалу в майбутньому; коли настане час працювати, вони за якимось магічним законом будуть здатні здійснювати численні складні дії, що вимагатимуть від них реалії професійної діяльності.

На жаль, сучасні роботодавці підтримують це знецінення навчальної діяльності, часто прямо заявляючи, що краще самі адаптують молодих фахівців до виконуваних функцій, а теоретичні знання не потрібні, бо все одно залишаться «мертвим вантажем». Проте вони також зіштовхуються з

недостатньою вмотивованістю молодих фахівців сумлінно працювати, що актуалізує численні психологічні дослідження і психотерапевтичні заходи, які мають пояснити: чого не вистачає сучасній молоді, аби бути активними, продуктивними, успішними.

Тут слід розрізняти мотиви: по-перше, успішними хочуть бути всі, однак не «колись там, у майбутньому», а «зараз»; по-друге, бажано, щоб досягнення успіху не супроводжувалося надмірними та виснажливими зусиллями. Ця диференціація мотивів дуже нагадує претензії учнів до навчання: дайте щось цікаве, а ще краще – зразу диплом, і не вимагайте від мене якихось дій (робити домашнє завдання, писати наукові проекти тощо). Традиційно погані результати навчання чи їх відсутність пояснюються недостатньою мотивацією.

Висновок

Численні спостереження за поведінкою студентів на заняттях під час семінарських та практичних робіт зумовили важливий висновок (який, щоправда, потребує окремого дослідження, але це – гідний виклик дослідницькій перспективі): спостерігається падіння не мотивації, а значущості інтелектуального потенціалу серед молоді як результат відсутності реальних тренувальних дій, які вони мали би здійснювати під час навчальної діяльності. Сучасні студенти не «не хочуть» вчитися, а «не можуть» вчитися, не вміють цього робити. Як би перехід до Болонської системи не закликав заклади вищої освіти виховувати у слухачів провідну компетентність – «здатність вчитися», вона й досі залишається радше абстракцією, ніж реальним досягненням пересічного студента. У переважній більшості інтелектуальний потенціал так і зостається потенціалом чи, в кращому разі, вони задіють ресурси пам'яті, коли дати правильну відповідь означає «пригадати», а не «придумати».

На завершення хочеться навести відповідь, яку дав Іван Франко, коли його запитали, чому він, український поет, пише вірші німецькою мовою. Каменяр відповів: «Бо можу!» «Можу», а не «хочу» чи «повинен», відображає актуалізовану здібність. Саме цей факт – актуалізований інтелектуальний потенціал – має відіграти вирішальне значення не тільки на рівні розвитку кожної конкретної особистості, але й нашої країни загалом.

Список використаних джерел:

1. Бугров, В., Гожик, А. та ін. (2014). Правові засади реалізації Болонського процесу в Україні: монографія. ДП «НВЦ «Пріоритети».
2. Данько, Н., Павлущенко, Н., Васько, О. (2021). Здійснення педагогічної інтеграції на уроках образотворчого мистецтва в початкових класах. *Педагогічні науки: теорія, історія, інноваційні технології*, 5 (109). 45-59.
3. Дьяченко, М.І., Кандибовіч, Л.А. (2003). Психологія вищої школи: підручник. Тесей.
4. Захарченко, В.М., Луговий, В.І., Рашкевич, Ю.М., Таланова, Ж.В. (2014). Розроблення освітніх програм. Методичні рекомендації. ДП «НВЦ «Пріоритети».

5. Лановенко, Ю.І. (2006). Екзистенціальний зміст суб'єктного аспекту юнацької кризи. *Соціальна психологія*, 5 (19).
6. Павленко, В.В. (2014). Технологія розвивального навчання Д.Б. Ельконіна – В.В. Давидова. *Історичні аспекти, сучасний стан і перспективи розвитку системи дошкільної і початкової шкільної освіти*, 201, 11-14.
7. Палій, А.А. (2010). Диференціальна психологія: навч. посіб. Академвидав.

Павло Литвиненко
КІБіТ

Характеристика емоційного інтелекту особистості як реабілітаційного ресурсу

Ключові слова: емоційний інтелект, психологічний ресурс, реабілітація, особистість.

Вступ

Упродовж останнього десятиліття в Україні суспільство стикається із низкою викликів (АТО, обмеження через пандемію Covid-19, повномасштабна війна), що супроводжуються зміною звичного темпу життя, формуванням нової життєвої позиції як відповіді на стресову ситуацію, зумовлюють пошук шляхів побудови продуктивних взаємин із навколишнім світом, зокрема й відновлення після тривалого стресу. За таких умов абсолютно виправданим є зростання інтересу до емоційного інтелекту як психологічного феномену, який безпосередньо впливає на якість життя особи. Важливо, щоб рівень його розвитку відповідав новим ускладненим умовам і сприяв відновленню індивіда. Необхідність розгляду емоційного інтелекту в цьому аспекті доводять наукові розвідки учених (Дж. Мейер, П. Селовеї, Д. Карузо, Д. Гоулман, Р. Бар-Он, К. Петрідес, Е. Фернхем, Т. Бредбері, Дж. Гривз Е. Носенко).

Методи та матеріали

У роботі використано такі методи дослідження: синтез, аналіз, порівняння, узагальнення.

Емоційний інтелект (ЕІ) вперше визначений Г. Гарднером (Gardner, 1983) здатністю розуміти емоції, свої та оточення. У 1990 р. Дж. Мейер та П. Селовеї окреслили ЕІ як набір компетенцій, пов'язаних з емоціями (Salovey, 2008). Отже, емоційний інтелект – здатність пізнавати, розуміти й управляти емоціями, власними та інших людей. Згідно з різними науковими підходами, ЕІ передбачає:

- Здатність усвідомлювати власні емоції та почуття інших (Гоулман, 2009).
- Уміння використовувати емоції для мотивації себе та інших (Гоулман, 2009).
- Ефективне керування емоціями (Гоулман, 2009; Бар-Он, 2000).

- Розуміння емоційної інформації та використання її для прийняття кращих рішень (Mayer et al., 2004).
- Здатність до емпатії та співпереживання (Petrides & Furnham, 2010).

Як психологічне утворення, ЕІ розглядається рисою особистості (Petrides & Furnham, 2010), когнітивно-особистісним утворенням (Bradberry & Greaves, 2010), емоційною розумністю (Носенко, 2014) та інтелектуальною здатністю (Лящ, 2013), звідси, може значно впливати на успіх у житті: академічні здобутки, кар'єрне зростання, стосунки та психічне благополуччя (Goleman, 2009).

Результати

Існує теоретичний характер зв'язку між емоційним інтелектом і особистістю. Індивідуальні риси та прояви характеру, спрямованість особистості визначають унікальність емоційного інтелекту кожної людини. Як індивід розвивається протягом життя, так і його ЕІ видозмінюється та удосконалюється під впливом вікових і статевих закономірностей, соціальних аспектів та особистісних криз, впливаючи на розвиток особи, усвідомлення нею власних шляхів, цілей та сенсів, місця і призначення в соціумі, подолання перешкод і труднощів у житті. Доречно зауважити: засновники вчення про емоційний інтелект (Г. Гарднер, Дж. Мейер, Д. Карузо, П. Селовей) метою розвитку ЕІ вважали емоційне та інтелектуальне зростання, благополуччя і покращення життєдіяльності людини, що характеризує емоційний інтелект як інтегральну характеристику особистості.

Детермінанти розвитку емоційного інтелекту:

- ✓ біологічні (емоційний інтелект батьків, правопівкульний тип мислення, спадкові задатки, властивості темпераменту, особливості переробки інформації);
- ✓ соціальні (ступінь розвитку самосвідомості дитини, впевненість у своїй емоційній компетентності, рівень освіти батьків і сімейний дохід, емоційно благополучні стосунки у родині, зовнішній локус контролю);
- ✓ психологічні (вивчення онтогенетичних змін у здібностях до розуміння та управління емоціями, цілеспрямований або тренінговий вплив на розвиток окремих компонентів ЕІ).

Висновок

Отже, проаналізувавши специфіку емоційного інтелекту як реабілітаційного ресурсу, доцільно виокремити в його структурі утворення, здатні забезпечити відновлення особистості: самооцінка, самосвідомість, мотивація, розуміння та управління власними й емоціями інших людей, емпатія, що може сприяти адекватному вираженню емоційного стану та формуванню екологічних взаємин з оточенням.

Список використаних джерел:

1. Лящ, О.П. (2013). Емоційний інтелект як предмет психологічних досліджень. *Проблеми сучасної психології*, 22. 324-335. <http://nbuv.gov.ua/UJRN/Pspl>

2. Носенко, Е.Л. (2004). Емоційний інтелект як соціально значуща інтегральна властивість особистості. *Психологія і суспільство*, 4. 95-109. <http://dspace.tneu.edu.ua/handle/316497/29759>
3. Носенко, Е.Л., Коврига, Н.В. (2003). Емоційний інтелект: концептуалізація феномену, основні функції. Вища школа.
4. Носенко, Е.Л., Четверик-Бурчак, А.Г. (2014). Теорія емоційного інтелекту. Вища школа.
5. Bradberry, T., Greaves, J. (2009). Emotional intelligence 2.0. TalentSmart.
6. Cooper, R.K., Sawaf A. (1997). Executive IQ: Emotional intelligence in leadership and organizations. Grosset / Putnum.
7. Gardner, H. (1983). *Frames of Mind: A Theory of Multiple Intelligences*. Basic Books.
8. Gardner, H. (1993). *Multiple intelligences: the theory in practice*. Basic Books.
9. Goleman, D. (1998). *Working with emotional intelligence*. Bantam Books.
10. Mayer, J.D., Caruso, D.R. & Salovey, P. (2016). The ability model of emotional intelligence: Principles and updates. *Emotion Review*, 8. 1-11.
11. Mayer, J.D. (1997). What is emotional intelligence? *Emotional development and emotional intelligence: Educational implications*. Basic, 3-31.
12. Petrides, K.V. (2010) Trait Emotional Intelligence Theory. *Industrial and Organizational Psychology*, 3. 136-139.
13. Roberts, R.D., Zeidner, M., Matthews, G. (2001). Does Emotional Intelligence Meet Traditional Standards for an Intelligence? Some New Data and Conclusions. *Emotion*, 1 (3). 196-231.
14. Salovey, P. (2008). *Emotional intelligence*. The Guilford Press.

Мар'яна Лясковська,
Ірина Мосійчук, канд. екон. наук, доц.
КІБіТ

Вплив екологічної освіти на знання та ставлення суспільства до навколишнього середовища

Ключові слова: *освіта, екологія, екологічна освіта, екологічне виховання, екологічна культура, людська свідомість*

Вступ

Екологічна криза в умовах нашого життя є глобальною проблемою, з якою стикається все людство, і результатом впливу сукупності факторів, починаючи зі споживацького ставлення до природи, низького рівня екологічної освіти та виховання, екологічної культури більшості жителів планети. За останні 25 років дослідження в галузі екологічної освіти (ЕО) зросли в результатах, обсягах, методах і підходах. Інноваційні технології у формуванні трирівневої ЕО та проблеми дистанційної екологічної освіти розглядали такі науковці, як М.М. Орфанова, Т.М. Яцишин, О.І. Рибак.

Метою роботи є виявлення впливу ЕО на знання і ставлення суспільства до навколишнього середовища, тенденцій розвитку неперервної екологічної

освіти та виховання молодого покоління, підготовки фахівців, спроможних вивести людство зі стану глибокої екологічної кризи, у якій воно опинилося через ігнорування законів взаємодії та взаєморозвитку природи й суспільства.

Методи та матеріали

У дослідженні використано такі методи: системного аналізу, аналогій, абстрактно-логічний для теоретичного узагальнення результатів і формулювання висновків.

Екологічна освіта і навчання сприяють формуванню особистості, яка дотримується норм екологічно компетентної поведінки у повсякденному житті та підтримує практичні дії державних органів і громадян щодо охорони навколишнього середовища. Дбайливе ставлення до природи, розширення екологічних знань і плекання культури повинні стати рисами характеру кожної людини, в основі яких має бути якісно новий цілісний підхід до виховання та єдиний процес безперервної освіти. Люди повинні кардинально змінити своє ставлення до природи та її ресурсів. Сьогодні людина може виробляти сільськогосподарську і промислову продукцію в достатній кількості без шкоди для навколишнього середовища. Досягнення науки й техніки відкривають можливості для задоволення потреб індивіда і створюють передумови для охорони та примноження ресурсів землі. Люди можуть значно покращити умови, що склалися в біосфері Землі. Тому надважлива екологічна освіта та навчання всього населення, особливо молоді, яка відіграватиме ключову роль у вирішенні цього виклику.

Екологічна освіта – спосіб впливу на почуття, свідомість, погляди та мислення людей, за мету якого править формування фізичного, психічного і духовного здоров'я особи й суспільства загалом. Оскільки ЕО не гарантує захисту від нерозумного і навіть злочинного ставлення до природи чи до людини, то саме наша свідомість – безпека нації та запорука життя на землі. Екологічна освіта охоплює сфери знань, навичок і компетенцій, необхідних для догляду за природним середовищем та постає основою професійної підготовки фахівців у всіх галузях, пов'язаних з природою, навіть опосередковано.

Результати

Лише наприкінці 1960-х років в Україні почали створювати мережу наукових і освітніх установ для вивчення цієї проблематики. Екологічне виховання в дошкільному віці передбачено окремим розділом «Програми виховання дитячого садка»: спонукати дітей любити рідний край, цінувати красу природи, дбайливо ставитись до всього живого, мати елементарні знання про навколишній світ і взаємозв'язки між явищами. У дітей 5-6 років вже повинні бути сформовані уявлення про зв'язок природних явищ і залежність життєвих незручностей від умов середовища, пов'язаних із діяльністю людини. Цей період має велике значення для подальшого навчання дітей, особливо екологічного.

В школі навчальний процес умовно поділяють на три етапи, а саме:

1 етап: вивчення у 1-3 класі компонентів природи, сезонних змін та їх причин, загальних понять про використання природних ресурсів, аби діти екологічно грамотно мислили.

2 етап: учні 4-9 класів вивчають соціальну історію, бо розвитку суспільства відображає основні етапи природокористування людиною для задоволення потреб; доречними стануть курси за вибором з екології та сучасного стану охорони природи.

3 етап: у 9-12 класах засвоюються основи діалектичного підходу до розуміння єдності та взаємозалежності суспільства і природи. Аналіз освітніх програм, починаючи з 1924 р., показав, що зміст екологічних аспектів освіти й навчання значно залежить від реального ставлення соціуму до природи, матеріальних умов і потреб людини.

Обмін практиками та ідеями з національного досвіду в Європі освітніх профспілок та екологічної освіти підкреслив необхідність більшої участі цих організацій у прийнятті державних рішень щодо навчальних програм і оновлення системи оцінювання. Представники профспілок погодилися: посилення підтримки вчителів є ключовим фактором для забезпечення стабільної освіти, адже педагогам бракує часу та ресурсів для навчання та професійного розвитку.

Висновок

Екологічна освіта і навчання постають однією з найактуальніших проблем сьогодення, вирішення якої потребує термінових дій. Настав час, коли природа вимагає захисту. Питання екологічного виховання сягають основ людської цивілізації. Цю проблему намагалися вирішити різні покоління педагогів і мислителів. Еко-культура сама по собі є історичним явищем, плинним і мінливим у вирі життя. Слід зосередити увагу на програмному, дослідницькому й оцінювальному аспектах. По-перше, розробити і впровадити надійні системи оцінки, які б ефективніше відстежували результати збереження та якості навколишнього середовища. По-друге, заглибитися в екологічні результати, які важче виміряти – короткострокові, середньострокові й довгострокові прямі впливи на навколишнє середовище та соціально-екологічні результати.

Список використаних джерел:

1. Орфанова, М.М. (2019). Дистанційна екологічна освіта: можливості та перспективи. *Інноваційні технології в освіті: матеріали Міжнародної науково-технічної конференції*. (м. Івано-Франківськ). 185-186.
2. Орфанова, М.М. та ін. (2016). Інноваційні технології у формуванні трирівневої екологічної освіти. *Вісник ХНУ ім. В. Н. Каразіна*. Серія «Екологія», 14. 98-101.
3. Rickinson, M., & Reid, A. (2016). Synthesis of research in higher education for sustainable development (pre-publication version). *Routledge handbook of higher education for sustainable development*. Routledge. 142-160.
4. Ardoin, N.M., Biedenweg, K., & O'Connor, K. (2015). Evaluation in residential environmental education: An applied literature review of intermediary outcomes. *Applied Environmental Education & Communication*, 14(1), 43-56.

Олена Маркус
КІБіТ

Емоційний інтелект і його вплив на якість управління

Ключові слова: управлінська діяльність, лідерство, розвиток емоційного інтелекту.

Вступ

В сучасному світі, де відбуваються постійні технологічні трансформації та динамічні зміни в умовах праці, питання успішного управління організацією стає надзвичайно актуальним. Однак, крім традиційних навичок та компетенцій, що пов'язані з професійною експертною сферою, зростає роль факторів, які визначають міжособистісні стосунки та спроможність ефективно взаємодіяти з колективом. Серед цих факторів емоційний інтелект (ЕІ) – спроможність розпізнавати, розуміти й управляти власними емоціями та емоціями інших – виявляється ключовим елементом сучасного лідерства та управління. Тому щороку тема емоційного інтелекту привертає увагу більшої кількості науковців.

Перші дослідження емоційного інтелекту як психологічного феномену, теоретичне осмислення його сутності та істотних ознак належать американським вченим Г. Гарднеру (1983), П. Селовею (1990), Дж. Мейеру (1993), Д. Гоулману (1995), Р. Бар-Ону (1997) та Д. Карузо (2000). Зокрема, П. Саловей і Дж. Майер у 1990 р. уперше сформулювали концепцію емоційного інтелекту – здатності розпізнавати, розуміти та управляти емоціями. Їхня модель ЕІ зосереджувалася на чотирьох основних компонентах: сприйняття емоцій, розуміння емоцій, управління емоціями та використання емоцій. У праці Г. Гарднера «Множинність виявлення інтелекту» (1993 р.), конкретизовано розуміння емоційного інтелекту у двох формах його прояву: міжособистісного і внутрішньоособистісного. Видавши книгу «Емоційний інтелект» (1995 р.) Д. Гоулман популяризував цей термін, розширив його застосування до різних сфер життя, передусім управління та лідерства, виокремив п'ять ключових елементів ЕІ: самосвідомість, саморегуляція, соціальна свідомість, відносини та мотивація. Науковець стверджував, що ЕІ є критичним фактором успіху в професійній діяльності та управлінні.

Сьогодні вчені пропонують різні моделі ЕІ, що ускладнює узгодження підходів та понять у наукових дослідженнях, тривають дискусії щодо найбільш точних та об'єктивних методів оцінки емоційного інтелекту, особливо в контексті професійного управління. Тому потрібні глибші дослідження довгострокових впливів розвитку емоційного інтелекту в організаціях на їх продуктивність, інноваційність і здатність адаптуватися до змін. Враховуючи ці аспекти, зараз тема емоційного інтелекту залишається актуальною та важливою для подальших студіювань і практичного застосування в галузі управління.

Методи та матеріали

Слід окреслити цілі студіювання:

- проаналізувати спеціальну літературу щодо появи та розвитку концепції емоційного інтелекту;
- визначити методи оцінки емоційного інтелекту;
- встановити роль емоційного інтелекту в процесі здійснення управління;
- з'ясувати вплив емоційного інтелекту на якість управління;
- виокремити способи розвитку емоційного інтелекту в лідерів та організаціях.

У роботі були використані такі методи дослідження: аналіз, синтез, узагальнення.

Натепер не існує єдиного визначення ЕІ, але можна проаналізувати різні тлумачення і визнати, що емоційний інтелект – це здатність розуміти і контролювати емоційні стани, свої та інших людей.

Вирізняють три основні моделі ЕІ, структури яких містять відмінні компоненти: модель здібностей, модель характеристик / рис та змішана модель.

У 1990 р. вперше було представлено чотирикомпонентну «модель здібностей» Майєра-Саловея із такими структурними компонентами:

- ✓ прийняття емоцій;
- ✓ використання емоцій для стимуляції;
- ✓ розуміння емоцій;
- ✓ керування емоціями (Кулик, 2017).

Представники змішаних моделей емоційного інтелекту інтерпретують його як складне психологічне утворення, що має когнітивну й особистісну природу (Goleman, 1996).

До моделей характеристик належить модель емоційної самоефективності К.В. Петридісата та Е. Фернхема (Petride, 2010). Аналіз її складників дозволяє зауважити, що за своїм змістом вона близька до змішаних моделей інтелекту, адже включає, крім особистісних характеристик, і когнітивні здібності. В її межах автори розглядають емоційний інтелект як сукупність рис.

Проблеми сучасного суспільства, пов'язані з військовою агресією в Україні, спричинили підвищений рівень стресогенності, нестабільності політичних і соціально-економічних умов та вимагають постійного оновлення процесів управління загалом і зміни підходів до підготовки особистості до життєдіяльності зокрема. Нині підприємства існують в умовах глобальної конкуренції, пропозиція переважає попит, зростають вимоги споживачів до якості продукції, що передбачає додаткові стимули розвитку: постійно ускладнюючи розвиток, з одного боку, та створюючи сприятливі умови для інновацій та змін, з другого боку. Саме вказані чинники зумовили пошук нових якісних способів управління.

Результати

Управління як вид управлінської діяльності нерозривно пов'язано з рухом до досягнення цілей (індивіда чи організації). Управлінська діяльність є

складним соціально-психологічним явищем з чітко вираженою домінантою волею, що вирізняється інтелектуальним характером, вираженим у спрямованості на вироблення, прийняття і практичну реалізацію управлінських рішень, покликаних змінювати у бажаному напрямі стан і розвиток суспільних процесів, свідомість, поведінку та діяльність людей. Така діяльність має бути здатною відображати соціальну дійсність і все, що в ній відбувається, розкривати наявні ресурси, засоби й резерви, знаходити оптимальні способи її удосконалення і переведення на новий рівень (Дзвінчук, 2000).

У контексті розгляду питання про якість управління варто виокремити критерії його належності до категорії «якісне». Якість – внутрішня визначеність предмета, яка становить специфіку, що відрізняє його від решти; ступінь вартості, цінності, придатності чого-небудь для його використання за призначенням (Словник української мови, 1979, 468).

На думку Т. Мостенської, на якість управлінського рішення впливають кваліфікація кадрів, соціально-психологічний клімат, час реалізації, час розроблення, методологія розроблення, методи управління тощо (Мостенська та ін., 2008). Проте Мальцев Е.А. вважає, що «будь-які рішення або дії, які ми вчиняємо, скеровуються нашими власними теоріями або, як їх ще називають, ментальними моделями. Діючи (створюючи причину), ми сподіваємось отримати певні очікувані наслідки. Наші очікування щодо зв'язку причин та наслідків, наше розуміння причинності і є наші персональні теорії» (Мальцев, 2015, 17).

У процесі прийняття рішень емоції відіграють значну роль. Водночас ЕІ допомагає уникнути імпульсивних рішень, заснованих на миттєвих емоціях, дозволяє краще розуміти та враховувати потреби, почуття і погляди інших осіб, що може допомогти уникнути конфліктів та визнати власні упередження, емоційні мотиви й ефективно управляти стресом і емоціями в ситуаціях невизначеності.

Діяльність керівника сучасної організації характеризується високим ступенем відповідальності, стресогенністю, інтенсивними міжособистісними взаєминами, необхідністю введення інновацій, що вимагає від управлінців передусім прояву лідерських здібностей через кардинальну зміну векторів: замість уже звичного TQM (Total Quality Management) фахівці починають говорити про настання ери TQL (Total Quality Leadership) – загального лідерства задля якості. Саме наявність творчого інноваційного мислення, оптимізму, емоційної стійкості, підприємливості, стресостійкості, уміння керувати власною поведінкою та створювати соціально-психологічний комфорт у колективі визначально впливає на успіх управлінської діяльності як керівника, так і колективу загалом (Бреус, 2016).

Висновок

Найкращим шляхом ефективного управління постає управління з використанням емоційного інтелекту.

Взаємодія між емоційним та інтелектуальним «мозком» виступає фізичним джерелом ЕІ, шлях якого починається з органів відчуття і спинного

мозку. Первинні почуття спочатку потрапляють сюди та мають пройти певний шлях до головного мозку, доки людина отримає можливість раціонально осмислити досвід, який вона щойно отримала. Насамперед інформація потрапляє до т. зв. old brain (від англ. – старий, або давній мозок) – лімбічної системи, місця, де генеруються емоції, після цього сигнали відправляються до лобових долей головного мозку для раціонального осмислення. Перша реакція людини на будь-які події – емоційна (McKee & other, 2008). Розвиток емоційного інтелекту можливий у будь-якої людини зі збереженим інтелектом, що демонструє мотивацію та здатність до навчання, крім окремих випадків інтелектуальних патологій (Гаранян, 2003). Як зазначає Книш А.Є., «у міру тренування навичок емоційного інтелекту, мозок будує нейронні шляхи, які дозволяють перетворити тільки що засвоєну навичку в автоматичну звичку. Чим більш успішним буде досвід застосування навичок емоційного інтелекту, тим вище вірогідність того, що старі нейронні зв'язки, що забезпечували неефективні форми поведінки, будуть ставати слабкішими» (Книш, 2016, 21). Розвиток емоційного інтелекту в лідерів вимагає цілеспрямованих зусиль та свідомої практики і може здійснюватися за допомогою таких способів та технік: саморефлексія, самоаналіз, ведення журналу емоцій, відвідування тренінгів з ЕІ, зворотній зв'язок від колег та підлеглих, вправи на розвиток емпатії, читання відповідних книг, статей та досліджень, розвиток навичок активного слухання та відкритості до поглядів інших тощо.

Розвиток ЕІ в організаціях можливий шляхом використання різних способів, як-от: проведення регулярних тренінгів та майстер-класів з ЕІ для співробітників на всіх рівнях, підготовка керівників і менеджерів з акцентом на розвиток навичок емоційного інтелекту, щоб вони могли краще керувати своїми командами, підтримка емоційного благополуччя працівників тощо.

Список використаних джерел:

1. Бреус, Ю. (2016). Роль емоційного інтелекту в професійній діяльності керівника закладу середньої освіти: навч. посіб. ДП «НВЦ «Пріоритети».
2. Дзвінчук Д.І. (2000). Психологічні основи ефективного управління: навч. посіб. Нічлава.
3. Книш, А.Є. (2016). Емоційний інтелект лідера у сфері бізнесу: навч. посіб. ДП «НВЦ «Пріоритети».
4. Кулик, Н. А., & Гільова, Л. Л. (2017). Емоційний інтелект: аналіз сучасних західних досліджень. *Зб. наук. пр. «Проблеми сучасної психології»*, (39). 79-90. <https://doi.org/10.32626/2227-6246.2018-39.79-90>
5. Мальцев, Е.А. (2015). Персональний розвиток управлінця: навч.-метод. посіб. НаУКМА.
6. Мостенська, Т.Л., Новак, В.О., Луцький, М.Г. & Симоненко, Ю.Г. (2008). Корпоративне управління: навч. посіб. Каравела.
7. Словник української мови. (1979). Управління. <https://sum.in.ua/s/upravlinnja>
8. Goleman, D. (1996). *Emotional Intelligence – Why it Can Matter More Than IQ*. Bloomsbury.

9. McKee, A., Boyatzis, R.E. & Johnston, F. (2008). *Becoming a Resonant Leader: Develop Your Emotional Intelligence, Renew Your Relationships, Sustain Your Effectiveness*. Harvard Business School Press.
10. Petrides, K.V. (2010). Trait Emotional Intelligence Theory. *Industrial and Organizational Psychology*, 3. 136-139.

Антон Машаров
КІБіТ

**Сегментація та оцінка ринку астрологічних послуг:
перспективи та майбутні професійні можливості**

Ключові слова: сегментація ринку, астрологічні послуги, ринковий аналіз, майбутні професії, ринкові тренди, попит і пропозиція, конкурентний аналіз, цільова аудиторія, прогноз розвитку, інновації в астрології

Вступ

Ринок астрологічних послуг демонструє значне зростання і розвиток у всьому світі. Сучасні технології, соціальні мережі та зміна ставлення до езотеричних практик сприяють популяризації астрології, що відкриває нові можливості для професіоналів у цій галузі, створюючи нові професії та бізнес-моделі. У даній роботі розглядаються сегментація та оцінка ринку астрологічних послуг, перспективи майбутніх професій.

Методи та матеріали

Для проведення дослідження були використані такі методи:

- Аналіз вторинних даних: збір інформації з наукових статей, ринкових досліджень, звітів аналітичних агентств і даних інтернет-ресурсів.
- SWOT-аналіз: визначення сильних і слабких сторін ринку, можливостей та загроз.
- Опитування та інтерв'ю: проведення опитувань серед споживачів астрологічних послуг та інтерв'ю з галузевими професіоналами.

і матеріали:

- звіти аналітичних агентств (Allied Market Research, Grand View Research);
- наукові статті з ринкових досліджень;
- дані соціальних мереж (Facebook, Instagram, TikTok);
- відповіді на опитування та інтерв'ю.

Результати

Характеристики ринку астрологічних послуг:

Характеристика	Опис
Послуга	Надання астрологічних консультацій, гороскопів, тлумачень та інших послуг, пов'язаних з астрологією.

Цільова аудиторія	Люди, які цікавляться астрологією, шукають поради та вказівки щодо свого життя, кар'єри, взаємин з оточенням.
Конкуренція	Компанії та фахівці, які пропонують астрологічні послуги, зокрема онлайн-платформи, індивідуальних консультантів, астрологічні школи.
Тенденції	Зростання популярності астрології серед молоді, збільшення попиту на персоналізовані й інтерактивні астрологічні послуги, використання технологій для покращення якості та доступності послуг.
Потенціал	Ринок астрологічних послуг має потенціал для подальшого зростання і розвитку, оскільки інтерес до астрології збільшується, а попит на якісні та персоналізовані послуги залишається високим.

Сегментації ринку:

- ✓ Демографічна: основними споживачами астрологічних послуг є жінки віком 18-45 років. Відзначається зростання інтересу серед молоді (покоління Z) та міленіалів.
- ✓ Географічна: найбільший попит на астрологічні послуги спостерігається в США, Індії, Китаї та країнах Європи.
- ✓ Психографічна: споживачі поділяються на групи за інтересами, стилем життя і цінностями (пошук духовного розвитку, підтримки в складних життєвих ситуаціях, просто цікавість модними трендами).

Основні цільові групи користувачів астрологічних послуг:

Підлітки та студенти	Молоді професіонали	Пари, що планують весілля	Люди середнього віку, які знаходяться на життєвому перехресті	Люди поважного віку, зацікавлені в духовному розвитку
15-24 роки	25-35 років	20-40 років	40-60 років	60+ років
Потреби: Самопізнання та особистісний розвиток, поради щодо освіти та вибору професії.	Потреби: Напрямок у кар'єрі та особистому розвитку, методи вирішення професійного стресу і знаходження	Потреби: Гармонізація стосунків, визначення оптимальних дат для проведення важливих подій.	Потреби: Розуміння життєвих циклів, інтерпретація минулого, допомога у прийнятті важливих рішень.	Потреби: Духовне керівництво, роздуми про життя і спадщину, пошук спокою та внутрішнього миру.

	робочого балансу.			
Очікування: Інтерактивність і залученість, цікаві та захоплюючі формати, що відповідають їхнім цифровим звичкам.	Очікування: Прагнення до практичних, конкретних порад у форматах, що легко інтегруються в щоденний розклад через мобільні та цифрові технології.	Очікування: Емоційна підтримка і заспокоєння через особистісні консультації та детальний аналіз сумісності.	Очікування: Глибокий особистісний аналіз, підтримка в пошуку нових напрямків у житті.	Очікування: Глибокий емоційний зв'язок і вдумливість, традиційні підходи та використання класичних астрологічних методів.

Оцінка ринку:

- Ринок астрологічних послуг оцінюється в \$12,8 мільярдів у 2021 році з прогнозом досягти \$22,8 мільярдів до 2031 року.
- Основними драйверами зростання є зростання зацікавленості серед молоді, доступність онлайн-сервісів та інтеграція технологій (штучний інтелект) для персоналізації прогнозів.
- Перспективи майбутніх професій:
 - онлайн-астрологи: попит на консультації через інтернет-платформи;
 - розробники астрологічних додатків: програми й додатки для персоналізованих гороскопів і прогнозів;
 - контент-креатори: блогери, відеоблогери та інфлюенсери, які спеціалізуються на астрологічних темах;
 - освітні фахівці: проведення курсів та вебінарів з астрології для новачків та досвідчених користувачів.

Спеціалісти, які будуть користуватись попитом в астрологічній індустрії:

Астрологічний дата-аналітик:	Астрологічний консультант із кар'єри	Віртуальний астролог	Астрологічний психолог
Функції: Збір великих обсягів астрологічних даних. Використання сучасних аналітичних інструментів.	Функції: Аналіз індивідуальних біоритмів клієнтів. Надання рекомендацій щодо здорового способу життя. Індивідуальні консультації.	Функції: Надання астрологічних консультацій. Використання технологій для створення інтерактивного досвіду.	Функції: Інтеграція астрологічних знань у психологічну практику. Надання консультацій з урахуванням

Аналіз астрологічних карт. Створення прогнозів на основі даних.	Взаємодія з іншими фахівцями в галузі охорони здоров'я.	Підготовка віртуальних презентацій та сеансів астрологічних консультацій.	астрологічних профілів клієнтів. Аналіз міжособистісних взаємин. Підготовка індивідуальних планів терапії та розвитку.
Навички: Знання астрології. Володіння аналітичними інструментами (Python, R, SQL). Досвід роботи з великими даними (Big Data). Знання статистики та методів машинного навчання.	Навички: Знання астрології. Розуміння основ медицини та здорового способу життя. Вміння спілкуватися з клієнтами. Вміння аналізувати астрологічні карти.	Навички: Знання астрології. Володіння технологіями віртуальної та доповненої реальності. Вміння створювати інтерактивний контент. Добре володіння комп'ютерними технологіями.	Навички: Глибокі знання астрології. Психологічна освіта і досвід роботи. Вміння поєднувати астрологічні та психологічні методи. Вміння спілкуватися з клієнтами й надавати підтримку.

Висновок

Ринок астрологічних послуг має значний потенціал для зростання та розвитку. Його сегментація дозволяє краще зрозуміти потреби та інтереси споживачів, що сприяє створенню ефективних маркетингових стратегій. Перспективи майбутніх професій у галузі є багатообіцяючими, особливо з огляду на інтеграцію технологій та зростання популярності астрології серед молоді.

Список використаних джерел:

1. Allied Market Research. (2021). Astrology Market by Type and End User: Global Opportunity Analysis and Industry Forecast, 2021-2031.
2. Grand View Research. (2021). Astrology Market Size, Share & Trends Analysis Report.
3. American Anthropological Association: What is Anthropology?
4. Reports and data from social media platforms (Facebook, Instagram, TikTok).

Ніна Наумчик,

канд. психол. наук, доц.

КІБіТ

До проблеми конкурентоздатності випускників закладів вищої освіти

Ключові слова: конкурентоздатність, професійна кваліфікація, сумлінність, комунікативна адекватність, впевненість у собі.

Вступ

Відомо, що завданням діяльності ЗВО є підготовка конкурентоспроможних фахівців, які за будь-яких умов на ринку праці, а тим паче – у складних умовах сьогодення, за високого рівня безробіття через обвал економіки внаслідок війни, можуть продемонструвати здатність адекватно працевлаштуватися і, працюючи, не тільки не втратити довіру керівництва до себе та до своїх можливостей, а й примножити її, підвищивши шанси на постійну роботу і кар'єрне зростання.

Методи та матеріали

Якими є властивості такого фахівця? На що має спрямовуватися навчально-виховний процес у ЗВО та саморозвиток студентів? Цьому було присвячене дослідження, здійснене шляхом теоретичного аналізу проблеми й контент-аналізу висловлювань учасників дискусії, фахівців і студентів, на відповідну тему.

Проблемі конкурентоздатності фахівців та її психологічним чинникам і складовим присвячено багато праць. Провідні теоретичні й методологічні питання висвітлені в роботах Л. Карамушки, Л. Лісогор, Л. Мітіної, В. Рибалки, М. Семикіної та інших. У дослідженнях А. Овчарова, М. Невмержицької, Т. Стойчик аналізується сутність категорій «конкурентоспроможності» та «конкурентоздатності», розглядається їх змістовна подібність і відмінність, аргументується спосіб їх застосування у відповідних працях. Варто розглядати зазначені категорії як синонімічні, зміст яких є фактично ідентичним.

У роботах сучасних дослідників конкурентоспроможності значна увага присвячена питанням її об'єктивної обумовленості закономірностями людського життя, проявів і форм, операційних критеріїв у різних галузях суспільної практики, визначенню психологічних чинників та корелятивів.

Так, у дисертаційному дослідженні Невмержицької М.В. на основі аналізу сутності та значення явища конкуренції як реально існуючої умови людського існування встановлено, що конкурентоздатність і конкурентоспроможність є умовами самореалізації та джерелами успішності особистості в умовах змагальності як типу стосунків між людьми, зокрема завдяки здатності особистості швидко адаптуватися до організаційно-технічних, технологічних, суспільно-комунікаційних та інших змін в життєдіяльності, зберігаючи при цьому власну ідентичність та індивідуальність (Невмержицька, 2014).

У студіях, присвячених ефективності організації діяльності підприємств і організацій в контексті забезпечення їх прибутковості, акцентується значущість конкурентоспроможності персоналу, яка має суттєвий вплив на діяльність підприємства. Тож увага дослідників фокусується на розробці

заходів, що сприяли б її підвищенню (Арапова, 2015). Індивідуальна конкурентоздатність фахівця постає важливим чинником його успішної професійної діяльності та кар'єри (Капіца, 2013).

Звідси, вивчення конкурентоспроможності як характеристики суб'єкта професійної праці, що розглядається у контексті сучасної трудової діяльності осіб і організацій, визнається значущим та актуальним.

Результати

Пріоритетним напрямом досліджень є визначення психологічних особливостей конкурентоздатних фахівців та джерел їх походження з метою розробки на цій основі технологій сприяння розвитку відповідних якостей у молодих людей ще під час їх підготовки до трудової діяльності. За результатами дослідження, основними якостями конкурентоздатного фахівця є такі:

- висока професійна кваліфікація;
- сумлінність;
- доброзичливість;
- впевненість у собі.

Варто розтлумачити наведені дані.

1. Висока професійна кваліфікація постає необхідною умовою можливості виконання фахівцем професійної діяльності на високому рівні. Конкурентоспроможний фахівець – той, чия кваліфікація виявляється вищою за професійні можливості його колег. Ця характеристика конкретизується такими визначеннями: «прагнення і здатність до високої якості та ефективності своєї діяльності, а також до лідерства в умовах змагальності, суперництва і напруженої боротьби зі своїми конкурентами», «вищий рівень прояву здібностей як можливостей людини для досягнення конкурентних переваг» (Овчаров, 2012), «здатність ...відповідати вимогам роботодавця в даний період, через конкурентні (професійні та індивідуальні) переваги по відношенню до інших фахівців» (Стойчик, 2017), «досконалість у порівнянні з іншими» (Логвись, 2023). У забезпеченні високого рівня професійної кваліфікації, звичайно, важливу роль відіграють здібності та їх чинники. Оскільки компетентності та кваліфікованості легше досягти, маючи для цього передумови (природні задатки, допоміжний вплив середовища розвитку) та досвід власних зусиль у відповідній галузі (Овчаров, 2012, Стойчик, 2017).

Аби бути конкурентоздатним, потрібно, по-перше, постійно розвиватися, вчитися, освоювати нові професійно цінні навички, ставати «кращою версією себе» (Капіца, 2013, Невмержицька, 2014, Логвись, 2023); по-друге, вміти самовизначатися – знаходити справді свою справу й адекватні, відповідні власним можливостям і реальним умовам роботи способи її здійснення. Отже, необхідно вміти добре орієнтуватися у собі та обставинах, «тверезо» оцінювати власні здібності, сильні й слабкі риси, вміти представляти себе з кращого боку (Логвись, 2023). А для цього потрібен гарний інтелект (результат навчання і розвитку) та розвинена і чесна самосвідомість. Високий рівень кваліфікації передбачає наявність широкої загальної ерудиції, що допомагає знаходити спільну мову з партнерами та

розвивати нові напрями удосконалення своєї роботи (Капіца, 2013, Стойчик, 2017, Березовська, 2018).

2. Сумлінність або добросовісність як свідоме підпорядкування своєї ділової поведінки інтересам справи, моральним вимогам, обов'язку, володіння собою за несприятливих обставин, постійна налаштованість на самовдосконалення (Кицкай, 2016) – друга необхідна якість конкурентоспроможного фахівця. Адже нікому не потрібен працівник, який ставиться до справи несерйозно та безвідповідально, має схильність до невиконання чи неналежного виконання посадових обов'язків.

3. Будь-яка професійна діяльність здійснюється людьми, для людей та протікає у взаємодії людей, тому комунікативна адекватність і комунікативна компетентність, зокрема – здатність працювати в команді (Стойчик, 2017), емпатійність і гнучкість особистості (Логвись, 2023) абсолютно необхідні фахівцю та працівнику, який претендує бути затребуваним. А оскільки найкраща гра – це чесна гра, то провідною складовою комунікативної адекватності людини-фахівця-працівника є реальна, щира прихильність до людей – соціальний інтерес (за А. Адлером).

4. Як відомо, людське життя, робочі процеси, взаємодія людей не завжди складаються легко і безпроблемно, час від часу неминуче виникають певні труднощі, впоратися з якими людині допомагають, як вже зазначалося вище, соціальний інтерес і комунікативна компетентність, безумовно позитивне ставлення до самої себе, довіра до своєї природи і досвіду, впевненість у силах та здібностях.

Конкурентоздатність передбачає гармонію з собою та навколишнім світом (Овчаров, 2012), високу мотивованість до успіху, комунікабельність і готовність до розумного, виваженого ризику (Березовська, 2018), емоційну стійкість, усвідомлення вимог дійсності та відчуття себе пристосованим до життя і професії (Свекла, 2021). Конкурентоспроможний – той, хто справляється з труднощами, не ламається, оптимістично дивиться на життя і надихає своєю впевненістю оточення.

Отже, конкурентоспроможний фахівець – той, хто:

- є розумним, добре освіченим і постійно продовжує навчатися;
- усвідомлює дійсність і себе, здатний прислухатися до себе, з одного боку, і керувати собою – з другого;
- любить життя, людей та себе;
- реаліст і оптиміст одночасно.

Цілком очевидно: фахівець із такими якостями – конкурентоспроможний фахівець – це особистість високого рівня розвитку, психологічно здорова та психологічно зріла людина. Щоб стати такою особистістю і реалізувати наявний до цього потенціал потрібно:

- по-перше, мати відповідний орієнтир (знати критерії та показники конкурентоздатності, основи психологічного здоров'я і психологічної зрілості);
- по-друге, мати бажання і сили для саморуху до цього орієнтиру;
- по-третє, діяти у відповідному напрямі.

Висновок

У роботах, що були розглянуті в дослідженні, визначена низка якостей (показників) конкурентоздатного фахівця, передусім особистісні складники (інтелектуальні, емоційно-вольові, морально-мотиваційні, комунікативні), що починають формуватися з раннього віку, та професійні (висока кваліфікація, загальна ерудиція, додаткова освіта), які активно розвиваються у професійних навчальних закладах. Отже, формування такого фахівця залежить від наявних внутрішніх і зовнішніх умов (Овчаров, 2012, Стойчик, 2017), на поглиблене вивчення котрих, а також критеріїв, показників, механізмів вдосконалення конструктивних із позиції конкурентоздатності та ширше – життєвої адекватності й адаптивності – психологічних якостей спрямовані наші дослідження, метою яких є сприяння студентам у розвитку психологічних чинників конкурентоспроможності протягом навчання у закладі вищої освіти.

Список використаних джерел:

1. Арапова, О.М. & Горицька, К.М. (2015). Конкурентоспроможність персоналу та її значення у діяльності підприємства. *Ефективна економіка*, 7. Режим доступу: http://nbuv.gov.ua/UJRN/efek_2015_7_26.
2. Березовська, Л.І. (2018). Психологічна характеристика конкурентоздатності майбутнього фахівця туристичної галузі. *Актуальні проблеми психології*, 49 (I). 48-52. Режим доступу: <http://www.apppsychology.org.ua/data/jrn/v1/i49/10.pdf>
3. Капіца, В.Ф. & Орлова, О.І. & Шурупова, К.В. (2013). Професійна кар'єра успішного фахівця: монографія. ВЦ «КНУ». Режим доступу: <http://ds.knu.edu.ua:8080/jspui/bitstream/123456789/3519/1/%D0%9A%>
4. Кицькай, Л.І. (2016). Самомаркетинг як інструмент успішного працевлаштування та формування іміджу працівника. *Інвестиції: практика та досвід*, 6. 26-31. Режим доступу: http://www.investplan.com.ua/pdf/6_2016/6.pdf
5. Логвись, О.Я. Опитування «Конкурентоздатність педагога» в рамках діяльності центру професійного розвитку «Centre for teaching excellence» ТНПУ. Режим доступу: https://tnpu.edu.ua/news/6045/?sphrase_id=29789.
6. Невмержицька, М.В. (2014). *Формування конкурентоспроможності особистості в умовах масового суспільства*: автореф. дис. ... канд. філософ. наук: 09.00.03. URL: http://eprints.zu.edu.ua/22473/1/aref_Nevmerzhytska%20M.V.pdf.
7. Овчаров, А.О. (2012). Конкурентоздатність вчителя як наслідок соціально-психологічних впливів в освітньому середовищі. *Вісник психології і соціальної педагогіки*, 9. Режим доступу: <http://www.psyh.kiev.ua/>
8. Свекла, М.-Р. (2021). Взаємозв'язок кар'єрних орієнтацій вчителів україномовних та румуномовних шкіл з їхніми особистісними властивостями. Режим доступу: https://archer.chnu.edu.ua/bitstream/handle/123456789/4078/educ_2022_062.pdf?sequence=1&isAllowed=y.
9. Стойчик, Т.І. (2017). Конкурентоздатність фахівця професійного навчального закладу: проблеми і перспективи. *Науковий вісник НУБіП*

Тіна Нечипорук
КІБіТ

Синдром професійного вигорання та методи його діагностики

Ключові слова: професійне вигорання, симптоми, причини, способи попередження, профілактика.

Вступ

Українська система професійної реалізації подібна до американської системи професійного функціонування і передбачає повну віддачу сил працівника протягом трудової діяльності. Натомість європейська система побудована за принципом узгодженості трудової діяльності з періодом відновлення / відпочинку. Надмірна навантаженість працівників нерідко спричиняє професійне вигорання. Негативні психофізіологічні наслідки для здоров'я і благополуччя фахівців, організаційно-економічні наслідки вигорання працівників для підприємства засвідчують потребу пошуку ефективних шляхів профілактики професійного вигорання особистості. Проблеми професійного вигорання присвятили свої праці такі науковці та практики: Максименко С.Д., Карамушка Л.М., Зайчикова Т.В. (2004), Гридковець Л.М., Вашека Т.В. (2015), Нагоскі Е., Нагоскі А. (2021) та ін. Варто зауважити, що проблема вигорання не лише не втрачає своєї актуальності, але й в умовах сьогодення, пов'язаного з війною, набуває особливого значення.

Методи та матеріали

«Професійне вигорання – це психофізіологічна реакція організму людини на тривалі стреси різного рівня інтенсивності, що обумовлена її професійною діяльністю та розгортається в поетапному проходженні рівнів: напруження, резистенція та виснаження» (Гридковець, 2018). Відчуття вигорання проявляється: 1) у відчутті спустошеності, скінченності власних професійних ресурсів, у виникненні байдужого чи навіть негативного ставлення до людей, з якими людина спілкується (колегами, учнями); 2) у зниженні самооцінки своєї компетентності (в негативному сприйнятті себе як професіонала), невдоволенні собою, негативному ставленні до себе як особистості (зниженні робочої продуктивності); 3) у наполегливій думці про те, щоб залишити роботу; 4) в нездатності концентрувати увагу; 5) в посиленні підозрливості й недовіри; 6) у цинічному осуді й негуманному ставленні до хворих і людей, які потребують допомоги; 6) в заклопотаності власними потребами й особистим виживанням (Овсяннікова, 2012).

Т. Рогинська зауважує, що вигорання часто виникає у людей, схильних до емоційної ригідності, а в імпульсивних осіб формування синдрому відбувається значно повільніше. За результатами дослідження вченої, виявлено такі типи, які належать до групи ризику: емоційний (представники характеризуються сенситивністю, надмірною емпатійністю, емоційною

нестабільністю, інтроверсією); демонстративний (працівники перетворюють свою роботу на місію, прагнуть домінувати у всьому); педантичний (схильні до консерватизму особи, стереотипного і ригідного мислення, підвищеного самоконтролю, висування завищених вимог до себе й інших) (Рогинська, 2002).

Натомість Г. Рурик вирізняє такі категорії щодо ризику виникнення професійного вигорання: 1) особи, які виконують професійні обов'язки у сфері постійного спілкування з людьми, активної взаємодії з колегами, пацієнтами, учнями, споживачами; 2) інтроверти, схильні накопичувати негативні емоції та переживання, не розкриваючись оточенню; 3) люди, які бояться втратити роботу (вік, вимоги, конкуренція, потреба підтверджувати кваліфікацію), не знають, де можуть реалізувати себе ще, крім поточного місця; 4) працівники із невирішеним внутрішнім конфліктом щодо професійної сфери (не може збалансувати професійну і сімейну царини, роботу й відпочинок, незадоволені зарплатою, умовами праці, складним графіком); 5) індивіди, схильні до зайвої самокритики, надзвичайно акуратні, емоційно чутливі, сприймають надто особисто різні ситуації, близько до серця, мають низьку самооцінку, не впевнені у своїх силах, вміннях; можуть відчувати синдром самозванця: мають відповідні навички, але не довіряють собі, бояться викриття власної недосконалості (Рурик, 2020).

На думку М. Скугаревської, актуальність вивчення проблеми вигорання в працівників зростає, оскільки молоді фахівці та найбільш продуктивні працівники (до 30-40 років) частіше «вигорають» (Скугаревська, 2002).

На розвиток професійного вигорання впливає стаж роботи: чим більший стаж трудової діяльності та більш ригідний працівник на тому самому місці роботи без кар'єрного росту, тим вищі прояви вигорання. За результатами досліджень Н. Мілорадової, існує пряма залежність між перебігом вигорання професіонала і його професійним досвідом: стаж працівника на службі – займана посада (Мілорадова, 2009).

Результати

Найбільш вживаними методиками для досліджень професійного вигорання є такі: опитувальник визначення вигорання МВІ (К. Маслач і С. Джексон); мотивація професійної діяльності (К. Замфір, в модифікації А. Реана); методика визначення стресостійкості та соціальної адаптації (Т. Холмса і Р. Раге); методика «Індикатор копінг-стратегій» (Д. Амірхан); методика В. Бойко «Емоційне вигорання».

Опитувальник на визначення вигорання МВІ (К. Маслача і С. Джексона) призначений для виміру ступеня «вигорання» у професіях типу «людина-людина» для діагностики професійної деформації у профілактиці негативних наслідків, пов'язаних із професійною діяльністю. Опитувальник має три шкали: «емоційне виснаження» (головний складник «професійного вигорання»), що проявляється у зниженому емоційному фоні, байдужості чи емоційному перенасиченні); «деперсоналізація» (деформація стосунків з іншими людьми у формі підвищеної залежності від інших або підвищеного негативізму, цинічності установок і почуттів щодо реципієнтів: пацієнтів,

клієнтів, підлеглих); «редукція особистих досягнень» або «професійна успішність» (в тенденції до негативного оцінювання себе, своїх професійних досягнень і успіхів, негативізму щодо службових можливостей, редукуванні власної гідності, обмеженні можливостей, обов'язків щодо інших). Чим більшою є сума балів за кожною шкалою окремо, тим сильніше в обстеженого виражені різні складники «вигорання».

В основу методики «Мотивація професійної діяльності» (К. Замфір, в модифікації А. Реана) покладено концепцію про внутрішню і зовнішню мотивації особистості, які можуть призводити до професійного вигорання, чи, навпаки, стимулювати людину до активних дій щодо профілактики. Про внутрішній тип мотивації можна говорити, якщо діяльність значима для особистості сама по собі. Якщо в основі мотивації професійної діяльності лежить прагнення до задоволення інших потреб, поза її межами (мотиви соціального престижу, зарплати), то йдеться про зовнішню мотивацію, в якій мотиви диференціюються на зовнішні позитивні й зовнішні негативні. У процесі обробки результатів підраховуються показники внутрішньої мотивації (ВМ), зовнішньої позитивної (ЗПМ) і зовнішньої негативної (ЗНМ). При інтерпретації слід враховувати не тільки тип мотиваційного комплексу, але і те, наскільки сильно один тип мотивації перевершує інший за ступенем вираженості, що дає можливість виокремити ймовірні причини виникнення професійного вигорання.

«Методика визначення стресостійкості та соціальної адаптації» (Т. Холмса і Р. Раге) призначена для визначення рівня опірності стресу – стресостійкості, оскільки саме стрес на робочому місці часто є причиною розвитку професійного вигорання. Американські лікарі Т. Холмс і Р. Раге (США) вивчали залежність різних захворювань (зокрема інфекційних та психосоматичних хвороб, травм) від стресогенних життєвих подій у понад 5 тисяч пацієнтів та висували: психічним і фізичним хворобам передують серйозні зміни в житті людини. Тож лікарі розробили шкалу, в якій кожній важливій життєвій події відповідає певна кількість балів залежно від ступеня її стресогенності. Високі результативні бали свідчать про реальну небезпеку для соматичного та психічного здоров'я респондента, високу ймовірність захворюваності, оскільки йдеться про значне нервово виснаження.

Методика «Індикатор копінг-стратегій» (Д. Амірхан) призначена для діагностики переважної копінг-стратегії поведінки, якої дотримується респондент у стресових, складних ситуаціях.

Методика «Діагностики рівня емоційного вигорання» В. Бойка є найбільш вживаною та комплексною, бо забезпечує системність і деталізацію міри проявленості дванадцяти симптомів синдрому «вигорання»: «напруження» (за такими компонентами: переживання психотравмуючих обставин; незадоволеність собою; відчуття «загнаності у кут»; тривога і депресія), «резистенція» (за критеріями неадекватного вибіркового емоційного реагування; емоційно-моральної дезорієнтації; розширення сфери економії емоцій; редукції професійних обов'язків), «виснаження» (за рівнем емоційного дефіциту, емоційного відчуження, особистісного відчуження

(деперсоналізації), психосоматичних та психовегетативних порушень). Отримані результати дозволяють визначити причини і специфіку вигорання (домінуючі симптоми, роль професійної діяльності у виснаженні, особистісні якості, що сприяють виснаженню) та підібрати методи подолання професійного вигорання.

Висновок

Проблема професійного вигорання є вкрай актуальною. В умовах воєнного стану переважна більшість військових і активних громадян зазнають вигорання через професійну діяльність і травмівні ситуації. Важливо створити на робочих місцях умови профілактики професійного вигорання, мати фахівців, здатних розпізнати його початок у працівників. Оскільки профілактика вигорання негативно впливає не тільки на професійність людини, а й на все її життя, керівникам підприємств слід приділити увагу розвитку стресостійкості та резильєнтності у підлеглих.

Список використаних джерел:

1. Гридковець, Л.М. та ін. (2018). Основи реабілітаційної психології. Т.3. ОБСЄ.
2. Гридковець, Л.М., Вашека, Т.В. (2015). Психологічне консультування: посібник. Літера.
3. Максименко, С.Д., Карамушка, Л.М., Зайчикова, Т.В. (2004). Синдром «професійного вигорання» та професійна кар'єра працівників освітніх організацій: гендерні аспекти: навч. посіб. Міленіум.
4. Нагоскі, Е., Нагоскі, А. (2021). Вигоряння. Стратегія боротьби з виснаженням удома та на роботі. Клуб сімейного дозвілля.
5. Мілорадова, Н. (2009). Особливості прояву емоційного вигорання у працівників органів внутрішніх справ з різним стажем професійної діяльності. *Вісник Національної академії оборони*, 2 (10). 106-110.
6. Овсяннікова, В.В. (2012). Особливості синдрому професійного вигорання у викладачів вищого навчального закладу. *Проблеми сучасної психології*: зб. наук. пр. ЗНУ, 1. 113-118.
7. Рогинська, Т.І. (2002). Синдром вигорання у соціальних професіях. *Психологічний журнал*, 23 (3). 85-95.
8. Скугаревська, М.М. (2002). Синдром емоційного вигорання. *Медичні новини*, 7. 3-9.
9. Felton, J.S. (1998). Burnout as a clinical entity-its importance in health care workers. *Occupational medicine*, 48, 237-250.
10. Griffiths, A. (1998). *The Burnout Companion to Study and Practice. A Critical Analysis*, L.
11. Maslach, C.A. (1994). *Multidimensional Theory of Burnout. Theories of Organizational Stress*, Oxford.
12. Maslach, C.M. (2003). Job burnout: new directions in research and intervention. *Current Directions in Psychological Science*, 12. 189-192
13. Maslach, C. M., Schaufeli, W.B. & Leiter, M.P. (2001). Job burnout. In S.T. Fiske, D.L. Schacter, C. Zahn – Waxler. *Annual Review of Psychology*, 52. 397-422.

Анна Пирожок
КІБіТ

Особливості фінансової сімейної соціалізації

Ключові слова: фінансова сімейна соціалізація, фінансові результати, фінансові переконання, фінансовий досвід, фінансова поведінка, фінансовий сценарій

Вступ

Люди асоціюють гроші з потужними сенсами та емоціями – повага, безпека, любов, успіх (Jenkins et al., 2002), із коштами почуваються автономними й самодостатніми (Vohs, Mead, & Goode, 2006). Звісно, «гроші мають величезний символічний потенціал» (Stanley & Einhorn, 2007, 294). Однак у межах сімейної терапії фінансовому питанню приділяють недостатню увагу. Грошові проблеми посилюються при розгляді їх впливу на родину. Особисті фінансові питання, з якими стикається окремий член сім'ї, позначаються на всіх. Процес навчання та прийняття сприйняття і / або переконання про гроші починається з родини.

Ідея життєвих сценаріїв стверджує, що розвиток особистості у дитинстві формується настановами й атрибутами батьків та інших агентів впливу. Ці повідомлення є внутрішніми та використовуються для визначення ідей того хто ми або ким повинні бути. Приписи й атрибуції, які отримуємо, визначають концепції того, що означає бути щасливим, успішним, невдахою тощо. Після формування сценарії є довгостроковими і роблять свій внесок у рішення, що приймаємо, як концептуалізуємо себе, наші дії та місце у світі (Hart, 2001).

Фінансова соціалізація є процесом, за допомогою якого особи набувають і розвивають навички, знання, ставлення та поведінку щодо фінансових питань (Gudmunson & Danes, 2011). Вона впливає не тільки на економічну безпеку людини, але й на аспекти особистісного й соціального розвитку, зокрема інтелектуальний потенціал, який стосується здатності особи думати, міркувати та вирішувати проблеми. Тому варто дослідити взаємодію між фінансовою соціалізацією та реалізацією інтелектуального потенціалу.

Зв'язок між двома названими явищами підкреслюється теорією людського капіталу. Згідно з Becker (1993), людський капітал складається з навичок, знань і досвіду, які має особа, що відображає її інтелектуальний потенціал. Фінансові ресурси й можливості для навчання, що сприяють ефективній фінансовій соціалізації, діють як інвестиції в людський капітал, дозволяючи особам розвивати та використовувати свій інтелектуальний потенціал.

Фінансова соціалізація впливає на доступність і доступ до освітніх можливостей в реалізації інтелектуального потенціалу (Kim & Chatterjee, 2013). Ставлення до грошей є значною частиною особистості людини, може бути як джерелом почуття захищеності та комфорту, так і незадоволеності та тривожності. Але гроші та їх значення – тема, яка зазвичай не розглядається в

явному вигляді. Значення чи цінність грошей неявно обумовлюється у взаєминах. Основу «що таке гроші» та як їх отримати людина бере в родині.

При розгляді фінансових сценаріїв у межах фінансової терапії слід зазначити, що більшість формується у батьківській сім'ї. За допомогою взаємодії батьків та дітей родина створює невидиме середовище фінансової соціалізації, надаючи молодшому поколінню можливість засвоїти фінансові установки, цінності, знання і поведінку, щоб підготувати до власного фінансового життя (Beutler & Dickson, 2008). Центральним елементом плідного сімейного середовища є потенційний зразок для наслідування батьків, який постає мірою інтерналізації сімейних фінансових відносин, цінностей, норм, знань і поведінки. Те, що з часом було засвоєно дорослими, розвивається і створює механізми саморегулювання фінансової поведінки, бо вони розвиваються самостійно. Така поведінка може покращити чи обмежити їхнє фінансове благополуччя (Danes & Yang, 2014; Gudmunson & Danes, 2011).

Фінансова поведінка, що виступає результатом фінансової соціалізації, відображає «шаблон фінансових дій, таких як заробляння грошей, форми витрати й заощадження, дарування та благодійність» і «ключові фінансові моменти та прийняття рішень» (Gudmunson and Danes, 2011, 650). Фінансові переконання, знання і здібності тісно пов'язані з фінансовою поведінкою, вказують на безпосереднє зв'язок між фінансовим благополуччям і фінансовими переконаннями, знаннями та можливостями (Gudmunson and Danes, 2011). Ця взаємодія впливає на реалізацію інтелектуального потенціалу, що стає очевидним у здатності особи критично мислити, розв'язувати проблеми та приймати обґрунтовані рішення щодо фінансових сценаріїв.

Метою роботи є *відтворення механізму фінансової соціалізації через формулювання фінансових сценаріїв*: як особа, здібна до розробки та інтерпретації різноманітних фінансових сценаріїв, може використовувати певні навички для кращого розуміння та управління своїми фінансами, що сприяє реалізації її інтелектуального потенціалу.

Методи та матеріали

Для виконання завдання дослідження було проведено інтерпретаційний контент-аналіз відповідей 128 респондентів на відкрите запитання: «Якщо попросити розповісти вашу коротку історію відносин з грошима, як би ви її описали?» Результати було проаналізовано та виокремлено 15 індуктивних категорій, об'єднаних у 4 групи. Вибірка контент-аналізу склала 128 осіб, 115 жінок та 13 чоловіків віком від 25 до 66 років (середній 36,12). Абсолютна більшість респондентів мають вищу освіту – 114 (89%), одружені – 79 (61,7%), є діти – 67 (52,3%). Після формування категорій контент-аналізу та підрахунку згадок кожної з них було проведено подальше студіювання і складено матриці даних, зазначена частота згадок та питома вага категорій. Розрахунок питомої ваги категорії проведено за формулою:

$$k = \frac{nk}{n}$$

де k – питома вага, k_n – кількість одиниць аналізу, що фіксують категорію, k_o – загальна кількість одиниць аналізу.

Оскільки кількість згадок кожної категорії різна, то взаємини їх питомої ваги не лінійні. Для визначення значущості була використана матриця випадковостей за методом Ч. Осгуда: визначено взаємини між категоріями, розглядаючи ймовірність спільних згадок і реальні згадки. Розрахунок ймовірності спільних згадок здійснено за формулою:

$$p = \frac{K_a \cdot K_b}{n},$$

де K – питома вага кожної з категорій, n - кількість вступних контент-аналізу (128 для нашого дослідження).

У результаті порівняння реальних (n) і теоретичних показників (P) згадки отримано значення взаємодії категорій:

- якщо n приблизно дорівнює P , то між категоріями є нейтральний зв'язок, у межах статистичної ймовірності;
- якщо n значно менше P , то категорії не пов'язані або антагоністичні;
- якщо n значно більше P , то в категорій є позитивний взаємозв'язок, вони впливають одна на одну.

Для аналізу патернів взаємодії категорій у дослідженні використовується специфічна форма сімейного сценарію – грошовий. Відповідно до теорії соціального навчання, сімейні сценарії – центральні переконання, які приймаються та поділяються членами родини, визначають спосіб функціонування сім'ї (Nichols & Schwartz, 2009).

Синтез теоретичних і практичних даних дозволив скласти загальну схему «фінансового» сценарію та взаємодії груп категорій (Рис. 1).



Рисунок 1. Схема взаємодії категорій дослідження у межах «фінансового сценарію»

Використовуючи цю схему, було визначено основні завершені фінансові сценарії, які впливають на фінансові результати й реалізацію фінансового потенціалу.

Результати

У результаті проведення контент-аналізу сформовано 15 унікальних категорій, кожна з яких згодом була внесена до ширшої групи (Табл. 1)

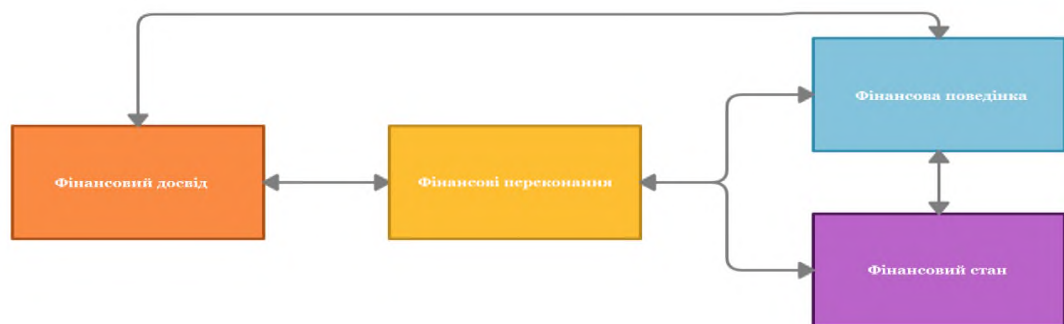
Таблиця 1. Розподіл категорій контент-аналізу за групами

Група категорій	Категорія
Фінансовий досвід	Ранній заробіток; Задоволення від заробітку; Злидні в дитинстві; Нестача грошей; Сімейне Моделювання
Фінансові переконання	Гроші – це зло; Гроші – це стрес; Гроші – це ризик; Гроші – це сором; Гроші – це ресурс
Фінансова поведінка	Витрата; Економія; Накопичення
Фінансовий стан	Задоволеність фінансовим станом; Незадоволеність фінансовим станом

Фінансовий сценарій №1. Нестача фінансових коштів

Категорія «Злидні в дитинстві» позитивно пов'язані з «Нестачею грошей», тобто респонденти з бідної родини більш схильні до того, щоб переживати нестачу фінансів у зрілому віці. Обидві ці категорії пов'язані з переконанням «Гроші – це стрес», оскільки, перебуваючи з дитинства у несприятливому фінансовому середовищі, людина починає формувати психологічне ставлення до грошей як до стресу, що викликає дискомфорт: нестача коштів одразу викликає стрес і гроші є джерелом стресу (Рис. 2).



Рисунок 2. Взаємодія категорій фінансового сценарію «Нестача фінансових коштів»

Тому розвиток шаблону поведінки «витрата» така: людина сприймає гроші як стрес і прагне якнайшвидше позбутися їх, конвертувавши у щось приємне. Наприклад, імпульсивні покупки та неконтрольовані витрати, які не дають можливості реалізувати інтелектуальний потенціал.

Фінансовий сценарій №2. Фінансовий достаток

Респонденти, які отримують задоволення від роботи й переконані, що гроші – ресурс. Трактуювання досить широке, але головне в ньому – інструментальна природа грошей, котрі цінні лише як медіатор, абстрактна свобода і можливість обміну на необхідне. Це зумовлює фінансову поведінку

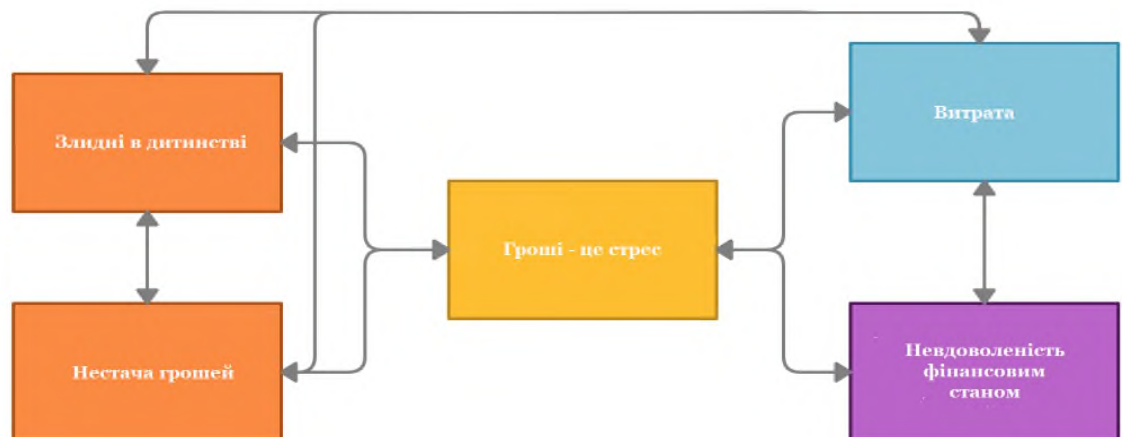
«Накопичення» – контроль над рухом грошей та створення запасу, достатнього для закриття потреб (Рис. 3).



Рисунок 3. Співвідношення груп категорій у фінансовому сценарії «Фінансовий достаток»

Поєднання параметрів забезпечує задоволення своїм фінансовим становищем, що проявляється в можливості конвертації грошових ресурсів у реалізацію інтелектуального потенціалу.

Висновки

Протягом дослідження було розглянуто процес сімейної соціалізації та механізм передачі фінансових переконань, виявлено механізми взаємодії між фінансовими переконаннями і фінансовою поведінкою, вплив інтерпретації фінансового досвіду на формування переконань.

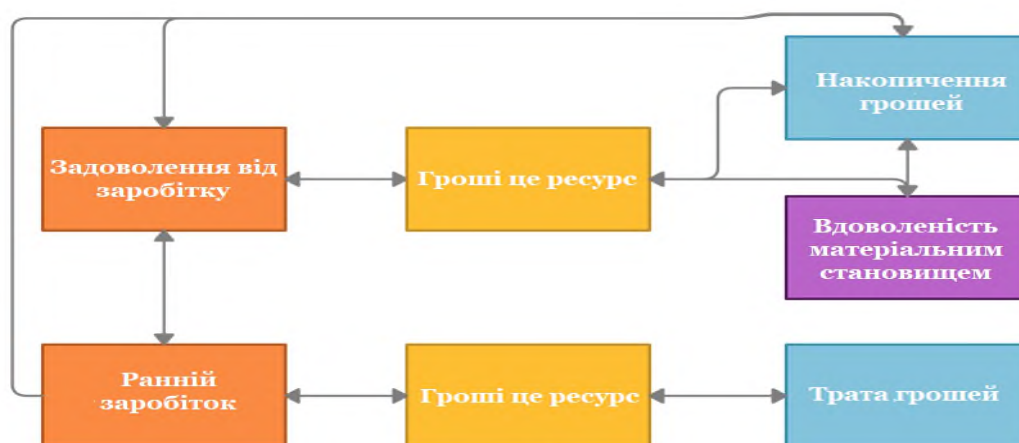
Більшість респондентів асоціюють гроші з відчуттям свободи й незалежності, передусім у прийнятті рішень і діях. Наявність грошей закриває ще одну із потреб людини – почуття захищеності. Хоча тут спрацьовує певний механізм компенсації – гроші самі по собі не гарантують безпеку, а радше прибирають тривогу і занепокоєння. Гроші є універсальною валютою обміну на матеріальні та нематеріальні блага, тому логічно, що індивід асоціює кошти з можливостями отримання благ.

Основними категоріями фінансових переконань є «гроші – стрес» та «гроші – ресурс», кожне з яких формує певний фінансовий сценарій.

Перший сценарій демонструє зв'язок між бідним дитинством і нестачею фінансів у зрілому віці, коли відмінністю сформованого переконання від об'єктивної реальності через відсутність грошей стає те, що фактором стресу виступають самі гроші, а не лише їх відсутність, викликаючи фінансову поведінку «витрати», тобто рятування від стресу. Тобто домінує циклічний процес «відсутність грошей – стрес – отримання грошей – стрес – витрата – відсутність грошей», наслідком якого є незадоволеність фінансовим станом.

Другий сценарій формується на основі переконання, що гроші є ресурсом / інструментом, підтриманого досвідом отримання задоволення від процесу заробітку: раціональне ставлення до грошей, поведінка «накопичення». Оскільки наявність фінансів дозволяє успішно реалізовувати

функцію грошей як ресурсу, то респонденти зазвичай задоволені своїм фінансовим добробутом, що сприяє кращому психологічному стану.

Список використаних джерел:

1. Becker, G.S. (1993). Human capital: A theoretical and empirical analysis, with special reference to education. The University of Chicago Press.
2. Beutler, I.F., & Dickson, L. (2008). Consumer Economic Socialization, w: Handbook of Consumer Finance Research, red. JJ Xiao.
3. Bourdieu, P. (1986). The forms of capital. Handbook of Theory and Research for the Sociology of Education. Greenwood.
4. Danes, S.M., & Yang, Y. (2014). Assessment of the use of theories within the Journal of Financial Counseling and Planning and the contribution of the family financial socialization conceptual model. *Journal of Financial Counseling and Planning*, 25(1). <http://doi.org/10.1891/1052-3073.25.1.16>
5. Furnham, A., & Argyle, M. (1998). The psychology of money. Routledge.
6. Gudmunson, C.G., & Danes, S.M. (2011). Family financial socialization: Theory and critical review. *Journal of Family and Economic Issues*, 32(4), 644-667. <http://doi.org/10.1007/s10834-011-9269-9>
7. Hart, K. (2001). Money in an unequal world. *Anthropological Theory*, 1(3), 307-330. <http://doi.org/10.1177/14634990122228590>
8. Huston, S.J. (2010). Measuring financial literacy. *The Journal of Consumer Affairs*, 44(2), 296-316. <http://doi.org/10.1111/j.1745-6606.2010.01170.x>
9. Jenkins, N.H., Stanley, S.M., Bailey, W.C., & Markman, H.J. (2002). You paid how much for that?!: How to win at money without losing at love. John Wiley & Sons.
10. Kim, J., & Chatterjee, S. (2013). Childhood financial socialization and young adults' financial management. *Journal of Financial Counseling and Planning*, 24(1), 61-79. <http://doi.org/10.1891/1052-3073.24.1.61>
11. Lusardi, A., & Mitchell, O.S. (2014). The economic importance of financial literacy: Theory and evidence. *Journal of Economic Literature*. <http://doi.org/10.1257/jel.52.1.5>
12. Nichols, M.P., & Schwartz, R.C. (2009). The essentials of family therapy. Allyn and Bacon Publishers.
13. Stanley, S.M., & Einhorn, L.A. (2007). Hitting Pay Dirt: Comment on «Money: A Therapeutic Tool for Couples Therapy». *Family Process*, 46(3), 293. <http://doi.org/10.1111/j.1545-5300.2007.00216.x>
14. Vohs, K. D., Mead, N. L., & Goode, M. R. (2006). The psychological consequences of money. *Science*, 314(5802), 1154-1156. <http://doi.org/10.1126/science.1132491>

Аліна Піскун
КІБіТ

Сенс життя як чинник подолання життєвих криз

Ключові слова: життєва криза, смисложиттєві ресурси, сенс життя, подолання, нормативні життєві кризи, ненормативні життєві кризи, адаптація.

Вступ

Проблема життєвої кризи стосується майже всіх людей у суспільстві. Життєва криза може виникнути через певні зміни (втрата родича, коханого, домівки або роботи, розлучення, хвороба, переїзд в нове місце проживання), що часом зумовлюють стрес, тривогу, депресію, невпевненість у своїх здібностях і можливостях, викликаючи проблеми із психічним здоров'ям.

Питання життєвої кризи потребує уваги і вивчення з боку психологів та інших спеціалістів, які можуть допомогти людям пережити труднощі та розв'язати проблеми, адже в сучасному світі швидкість змін зростає, ризики втрати роботи, здоров'я через терористичні напади, війну, природні катаклізми та інші негативні події стають реальнішими.

Методи та матеріали

Життєві кризи – це складна життєва колізія, коли людина зіткнулася з несподіваною ситуацією, що викликає сильні емоції та потребу в розв'язанні проблеми (втрата роботи, розлучення, смерть близької людини, хвороба, фінансові проблеми, травми). Протікання кризового процесу можна умовно поділити на кілька етапів, кожен з яких має свої особливості (відповідний зміст і форма поведінкових реакцій): перший – початковий, другий – накопичення напруги, третій – критичний або інтенсивних переживань, четвертий – період виходу і стабілізації, коли приймаються рішення.

Основні ознаки життєвої кризи такі (Титаренко, 2005):

- почуття розлучення, роздратування, тривоги, страху;
- зміна настрою, втрата інтересу до раніше улюблених речей та діяльності;
- зміна сну й апетиту;
- переживання вини та жалості до себе;
- проблеми з концентрацією уваги та прийняттям рішень.

Життєві кризи можуть виникати в різні періоди та бути складними для переживання. Проте проходження через них допомагає людині знайти нове осмислення себе і своїх цінностей, підвищити рівень самооцінки.

Результати

Життєві кризи поділяються на нормативні та ненормативні (Титаренко, 2007). Нормативні кризи є очікуваними та передбачуваними періодами у житті людини, пов'язані зі змінами в ролях, статусі, відповідальності й вимогах, які виникають на певних етапах життєвого циклу (дорослість, одруження, народження дитини, вихід на пенсію). Ненормативні кризи постають неочікуваними й непередбачуваними ситуаціями, які можуть виникнути будь-коли, пов'язані зі здоров'ям, смертю близької людини, втратою роботи, розлученням або іншими негативними подіями, що часто супроводжуються високим рівнем стресу й емоційних переживань та вимагають професійної допомоги для їх подолання. Нормативні та ненормативні кризи є складовими

життєвого процесу людини. Кожна криза може викликати різні рівні стресу та емоційних переживань. Водночас вони виступають важливими можливостями для особистісного зростання і розвитку, аби людина змінилась і адаптувалась до нових ситуацій (Титаренко, 2007).

У стані кризи спостерігаються дві взаємопов'язані суперечливі тенденції. З одного боку, існує консервативна здатність отримувати якісні зміни, позитивні та негативні. З другого боку, наявні потенційні внутрішні можливості подолати стримування, ідучи на новий рівень життя, навіть за певних втрат і страждань. Переважання однієї з цих тенденцій суттєво залежить від випадкового флуктуаційного впливу в кульмінаційний момент кризових переживань (Титаренко, 1997). Дослідник Ф. Василюк підкреслює: люди переживають і долають кризові ситуації по-різному, що залежить від їхнього «типу життєвого світу». Кожна особа має тісний зв'язок зі своїм життєвим світом, оскільки ніколи і ніде не можна зустріти живу істоту, яка була би поза цим зв'язком, що складається із двох аспектів: зовнішнього світу, який може бути легким (є гарантії забезпечення) чи важким (відсутність гарантій); внутрішнього світу людини, який може бути простим (одна актуальна потреба) чи складним (одночасно декілька актуальних потреб). Життєва криза не є лише «поворотним пунктом життєвого шляху», а постає інтерпретацією, яку роль особа дає певній події, розглядаючи її ключовою в житті. Ця ідея проявляється у відмінностях у «життєвих ставленнях» різних людей. Оскільки «життєвий шлях особистості складається залежно від здатності людини подолати труднощі, обставини і саму себе», то виникає розмаїття стратегій впорядкування складних життєвих умов, тобто різних життєвих стратегій.

Основою формування життєвих стратегій постають ціннісні орієнтації особи, які формують дії, роздуми і міркування, забезпечують життєдіяльність, є вихідною точкою для адаптації до змінних умов шляхом розвитку нових форм поведінки в критичних ситуаціях. Під впливом кризового періоду, нормативного або ненормативного, виникають особистісні зміни у вигляді нових психічних формацій чи досвіду, зумовлюючи трансформацію психологічної організації людини, її особистісного зростання. Глибинною квінтесенцією ціннісних орієнтацій виступає сенс життя. На думку В. Франкла, людям властива внутрішня потреба мати сенс та ціль у своєму житті, що може бути задоволена через пошук і знаходження смислу в тому, що ми робимо, хто ми, з ким взаємодіємо. Сенс життя можна знайти у трьох основних джерелах: в роботі або творчості, у любові до інших людей та в знаходженні сенсу в стражданні. Дослідник називав свій терапевтичний підхід «логотерапією» і вірив, що здатність відшукати смисложиттєвий ресурс навіть у найважчих життєвих обставинах (життєвих кризах) може допомогти людині знайти мотивацію і задоволення в своєму житті.

Висновок

Смисложиттєвий ресурс – це ресурс, який використовується людиною для того, щоб дати новий сенс життю і визначити свої життєві цілі:

- Цінності та переконання допомагають індивіду зрозуміти, що важливо для нього в житті.
- Інтелектуальний розвиток і креативність допомагають розвивати свої здібності й таланти.
- Емоційна компетентність допомагає розуміти та керувати своїми емоціями.
- Саморозвиток і самоаналіз допомагають розвивати свою особистість, зростаючи як людина.
- Соціальна підтримка і взаємодія допомагають знайти своє місце у суспільстві та взаємодіяти з іншими.
- Релігійні та духовні переконання допомагають знайти сенс життя і зрозуміти, що важливо для людини (Володін, 2012).

Доречно виокремити ресурси, які допомагають людині в життєвих кризах:

- ✓ Фізичні – здоров'я, енергія, стан фізичного тіла, фізичні здібності та навички.
- ✓ Психологічні – любов до себе, самооцінка, впевненість, здатність до адаптації та регулювання емоцій.
- ✓ Соціальні – підтримка близьких людей, комунікація безпосередньо або через соціальні мережі.
- ✓ Культурні – знання, навички та досвід, отримані завдяки освіті, культурі.
- ✓ Економічні – гроші, ресурси для отримання доходу, надання допомоги тощо.
- ✓ Часові – час, що витрачається на роботу, навчання, відпочинок та інші дії.

Ці ресурси можуть взаємодіяти між собою, вплітатися у розвиток людини та впливати на її успіх у різних сферах життя (Жулинський, 2013). Під час подолання життєвої кризи людиною задіюються різні психологічні функції, які допомагають впоратись із кризовою ситуацією, відновити емоційне та психологічне благополуччя:

I. Особиста історія людини створює індивідуальну варіацію відповіді на життєві труднощі, впливає на спосіб рецесії, реагування, адаптації до кризової ситуації. Попередні досвід і набуті навички можуть визначати здатність особи ефективно впоратись із кризою, зрозуміти її причини і знайти шляхи виходу з неї.

II. Зміна ролей пов'язана з потребою переструктурувати самоідентичність, змінити звички, переглянути цілі та плани, цінності, знайти нові можливості, виявити свої потенційні сили і ресурси.

III. Психологічні захисні механізми, як спосіб керування емоційними й афективними станами при виникненні психологічного дискомфорту в життєвих кризах, допомагають впоратись з емоційними переживаннями, загрозами або конфліктами, які виникають через неприємні події.

IV. Соціальна підтримка у зв'язках із родиною, оточенням, участь у громадських організаціях, передбачає наявність розуміння, емоційної підтримки та практичної допомоги.

V. Особистісний контекст, який належить до внутрішнього світу й характеристик особи, охоплює мотиваційні, волевій, рефлексивні, комунікативні аспекти, характеристики активності особистості, пов'язані з відповідальністю і саморегуляцією, що впливають на сприйняття, реакцію та здатність впоратись із кризою.

Список використаних джерел:

1. Володін, П.В. (2012). Сенс життя людини як філософська проблема. *Гуманітарний вісник ЗДА*, 51. 115-123.
2. Жулинський, М. (2013). Сенс життя у світлі теорії еволюційної свідомості. *Світогляд – Філософія – Релігія*, 4. 33-42.
http://nbuv.gov.ua/UJRN/sfr_2013_4_6
3. Титаренко, Т.М. (1997). Кризова особистість у психолого-антропологічному вимірі. Генеза.
4. Титаренко, Т.М. (2005). Особистісний вибір: психологія відчаю та надії. Міленіум.
5. Титаренко, Т.М. (2007). Життєві кризи: технології консультування. Ч.2. Главник.

Тетяна Пішеніна, д-р екон. наук, проф.
КІБіТ

Посилення професійних компетенцій в умовах трансформаційної економіки

Ключові слова: професійні компетенції, трансформаційна економіка, крос-платформне навчання.

Вступ

Трансформація економіки виступає основою розвитку держави. Залежно від гнучкості й адекватності економічної системи відбуваються еволюційні процеси у галузевих розрізах і змінюються складники економічної системи.

Трансформаційні процеси стають рушійною силою ефективного управління на інституційному, демографічному, соціальному та інших рівнях, особливо в галузі освіти. Зростання поступу змін у бізнес-середовищі зумовлює необхідність посилення професійних компетенцій випускників ЗВО. Тому реалізація сучасних інноваційних форм навчання є найважливішим складником бізнес-освіти.

Методи та матеріали

У КІБіТ разом із традиційними методами навчання студентів запроваджуються інноваційні технології, що значно розвивають hard skills та soft skills. Такі методи стають успішною адаптацією міжнародного досвіду в навчальний процес. При реалізації модульного навчання здійснюється

поєднання тематичних блоків (модулів) для вирішення конкретної бізнес-задачі з формуванням певних професійних компетенцій.

Аналіз та обговорення реальних ситуацій дозволяє розвивати практичні компетенції здобувачів освіти і здійснювати моделювання сучасних проблемних ситуацій в бізнесі для набуття практичних навичок комунікацій. Але диверсифікація професійних компетенцій показує необхідність застосування крос-платформного навчання.

Результати

Зараз більшість студентів обирають дисципліни варіативної частини навчального плану з урахуванням сучасних викликів бізнесу, які суттєво посилюють їх професійні компетенції (проектний менеджмент, цифрова економіка, міжнародні стандарти з менеджменту, логістика тощо). Можливість опанувати складні, однак сучасні дисципліни з використанням ІТ-технологій, поєднання різних інформаційних систем при вивченні спеціальних дисциплін формує основу крос-платформного навчання.

Крос-платформність навчального процесу – це можливість використання ІТ-продуктів для різних предметних галузей, що дозволяє посилювати знаннєвий потенціал і поєднувати різні дисципліни: ІТ і маркетинг, ІТ і менеджмент, ІТ і банківські технології, ІТ і логістику. Коли викладач з великим досвідом та професійними навичками створює таку ІТ-платформу для дисциплін менеджерського напрямку, час підготовки модулів значно збільшується.

Реалізація крос-платформних освітніх модулів можлива тільки при створенні окремої, для кожної дисципліни, операційної системи. Це означає, що для забезпечення ефективного навчального процесу необхідна розробка окремої інформаційної платформи для кожної дисципліни, що передбачає наявність змістовного наповнення дисципліни навчально-методичними матеріалами, відкритість доступу до безперервної комунікації з викладачем, можливість проводити власні дослідження та експериментувати в поєднанні різних змістовних модулів. Складність крос-платформних освітніх технологій пов'язана з тим, що вони орієнтовані на динамічний контент (банківські новітні портали, сучасні концепції менеджменту) – ключовий фактор, який визначає їх успішність. Саме так забезпечуються високі сучасні стандарти бізнес-освіти, адже зазначений технологічний підхід стає невід'ємною частиною сучасного бізнесу, що прагне збільшити свою онлайн присутність.

Висновок

Складна розробка лекційної частини та практичних занять вимагає значної підтримки ІТ-спеціалістів, але при тестуванні такої дисципліни виявляється значно вищий результат посилення професійних компетенцій студентів, оскільки здійснюється взаємодія окремих навчальних модулів, що збільшує витрати часу викладача, проте забезпечує створення високого синергетичного ефекту.

Юлія Полещук
КІБіТ

Проблеми через вживання алкоголю

Ключові слова: свідомість, залежність, втеча від реальності, наслідки, адикція.

Вступ

Експериментування із вживанням різних речовин та зміни своєї свідомості відомі зі стародавніх часів. Сьогодні споживання алкоголю є масовим явищем, яке поєднують із соціальними категоріями (традиції та звичаї) і громадською думкою та модою, проте воно також пов'язане з індивідуальними психологічними особливостями, сприйняттям алкоголю як «ліків» і зігриваючого напою. Споживання алкоголю в певні історичні періоди набувало різних форм, зокрема релігійні ритуали, терапевтичні методи та елементи людської «культури». Люди часто звертаються до алкоголю, аби відчувати приємний настрій, зняти психічну напругу, заглушити втому чи моральне незадоволення, втекти від реальності нескінченних турбот і переживань, подолати психологічні бар'єри та встановити емоційний контакт, а для інших, особливо неповнолітніх, алкоголь розглядається засібом самоствердження і показником «мужності» чи «дорослості».

Вживання алкогольних напоїв є однією з найгостріших проблем сучасного суспільства, яка набуває тотально катастрофічного характеру. Поширення вживання алкоголю молоддю, по-перше, пов'язане зі збільшенням його виробництва, по-друге терпимим ставленням населення до сп'яніння, по-третє, з урбанізацією, інтенсифікацією сучасного життя і, безперечно, війною, що зумовлюють виникнення стресів. Незважаючи на широку поінформованість про наслідки вживання алкоголю зростає кількість людей, які охоче звикають до небезпечного пиття ледь не щодня.

Методи та матеріали

Досвід України, Європи, США показав, що медичне лікування, реабілітація, заборона продажу алкоголю після 10 години не вирішують проблеми з викоріненням алкогольної залежності загалом. Натомість соціально-психологічні, медичні, економічні наслідки адиктивної поведінки особистості, що закономірно призводять до незворотніх змін психіки та деградації особистості, перетворилися на загрозу стабільного функціонування сучасного суспільства. Щороку в Україні відбувається омолодження адикції, зокрема й алкогольної. Психотерапевтичні та психосоціальні стратегії лікування залежності в Україні лише починають розвиватися, тому є необхідність у ретельних дослідженнях і розробках. Особливого значення набуває виявлення патопсихологічних симптомокомплексів, що виникають при різних психопатологічних станах і стадіях алкогольної залежності, вивчення психологічних підструктур, які потребують психокорекційного втручання. Не менш важливими залишаються напрями й етапи психокорекції, принципи побудови та створення ефективних психокорекційних програм. Дослідження психологічних характеристик залежних від ПАР має важливе прогностичне значення.

Серед українських дослідників патаннями психоповедінкових особливостей алкозалежних займалися: Лобанов І. Ю. (2019), Шапочка Є. (2019), Литвиненко В. В. (2019), Сідак Л.М. (2019), Гапонов К. Д. (2018), Варяниця А.А. (2018), Маркозова Л. М. (2016) та ін.

Результати

Перший етап емпіричного дослідження полягав у виборі діагностичного інструментарію (опитувальник «Міні-мульти», методика В.В. Бойко та проєктивна методика М. Люшера). Другий етап охопив формування вибіркової сукупності з 56 учасників, з яких 28 перебувають на лікуванні в реабілітаційному центрі. Третій етап – безпосереднє опитування і діагностика осіб у присутності психолога. Четвертий етап описує обробку і статистичне опрацювання даних, зокрема порівняльний аналіз за допомогою U-критерію Манна-Уїтні. П'ятий етап – інтерпретація результатів та пошук шляхів допомоги особам з алкогольною залежністю. Діагностичний інструментарій: методика В.В. Бойко для визначення типу емоційної реакції та проєктивна методика М. Люшера для аналізу кольорових виборів, дозволяючи оцінити емоційний стан і стабільність індивіда. Також використовувалися математичні критерії (Колмогорова-Смірнова і непараметричний критерій Манна-Уїтні) для обробки й аналізу даних із виявленням відмінностей між групами.

Отже, алкоголізм як соціально-психологічна проблема в суспільстві загалом виступає наслідком дії комплексу соціально-економічних, соціально-психологічних, історико-культурних та інших факторів. Рівень споживання алкоголю більше визначається прийнятими у суспільстві соціокультурними нормами ставлення до нього, ніж біологічними особливостями індивідів, що пояснюється реакцією подолання соціального стресу, породженого соціальними змінами.

Є два рівні алкоголізації: пияцтво й алкоголізм. У психологічному словнику «пияцтво» визначається як ситуаційно обумовлене зловживання алкоголем без появи ознак звикання. В Енциклопедичному словнику із психології та педагогіки дається ширше трактування: «періодичне вживання спиртних напоїв з метою збудження, зняття емоційного напруження і полегшення спілкування, що поступово призводить до формування потреби в алкоголі та психологічної залежності від нього. Пияцтво негативно впливає на працю, здоров'я, добробут особистості та суспільства в цілому». В «Тлумачному словнику» наявне інше визначення: «постійне і непомірне вживання спиртних напоїв». Доречно сформулювати робоче визначення: пияцтво – це вживання спиртних напоїв у значній кількості з метою вилучення психоемоційної напруги, без ознак залежності, але яке поступово її зумовлює.

З медичного погляду, алкоголізм – хронічне захворювання, що характеризується непереборним потягом до спиртних напоїв; хвороба, що характеризується патологічною залежністю від спиртного з поступовою соціально-моральною деградацією особистості. Надмірне вживання алкоголю згубно впливає на здоров'я, працю, добробут і моральні основи суспільства.

Розроблена з урахуванням клінічних, психологічних, юридичних та інших критеріїв, найбільш поширеною є класифікація людей, що вживають алкоголь, згідно з якою виокремлюють 4 групи:

- 1) вживають алкогольні напої;
- 2) помірно вживають алкогольні напої (безпроблемне пияцтво);
- 3) зловживають спиртним (поява проблем, пов'язаних із пияцтвом, у родині чи на роботі), але без ознак алкогольної хвороби;
- 4) хворі на алкоголізм.

Також розрізняють:

- епізодичне вживання алкоголю;
- зловживання алкоголем або звичне пияцтво, яке може перерости в алкоголізм: часте вживання спиртних напоїв (від одного до кількох разів на тиждень) або, хоча і рідкісне, але в значній кількості (більше 200 мл.);
- алкоголізм – хронічне захворювання, що характеризується патологічним (непереборним) потягом до спиртних напоїв.

Поняття «зловживання алкоголем» поєднує пияцтво й алкоголізм. Хронічний алкоголізм – захворювання, обумовлене систематичним уживанням спиртних напоїв і фізичної та психічної залежності від алкоголю, формуванням абстинентного синдрому і розвитком ознак алкогольної деградації, постає не тільки медичною, а й соціальною проблемою. Специфіка пияцтва й алкоголізму як форми девіантної поведінки полягає в тому, що ці явища виступають каталізатором, який сприяє прояву інших видів соціальних відхилень: злочинності, адміністративних правопорушень, соціального паразитизму, самогубств, аморальної поведінки тощо.

Особливої гостроти в сучасних умовах набуває алкоголізація молоді. Середній вік початку вживання алкоголю становить 13 років. Якщо у дорослої людини перехід від п'янства до алкоголізму займає 5-10 років, то у підлітка формування хронічного алкоголізму відбувається в 3-4 рази швидше, що пов'язано з анатомо-фізіологічною будовою молодого організму. Вживання алкоголю спотворює та ускладнює розвиток особистості, адже навіть малі дози шкодять індивіду і суспільству. Доведено, що систематичний прийом понад 20 гр алкоголю на добу може супроводжуватися алкогольним отруєнням

Фахівці ВООЗ виокремлюють три основні види наслідків пияцтва та алкоголізму:

I. Проблеми для того, хто п'є: короточасні функціональні розлади та втрата самоконтролю; агресивність; нещасні випадки; настання адміністративної відповідальності за перебування у нетверезому вигляді у громадських місцях; отруєння алкоголем. Наслідки тривалого непомірного вживання: розвиток цирозу печінки, деяких видів раку і серцево-судинних захворювань, недостатність харчування, довгострокові функціональні розлади, втрата самоконтролю і працездатності, розвиток алкоголізму й алкогольних психозів, рання смерть або самогубство;

II. Проблеми для сім'ї людини, яка зловживає спиртним: конфлікти, невиконання подружніх, батьківських і материнських обов'язків; втрата поваги; матеріальні труднощі; неправильне виховання та юнацький алкоголізм серед дітей алкоголіка; злочинність.

III. Проблеми для суспільства: порушення громадського порядку; дорожньо-транспортні пригоди; нещасні випадки; зниження продуктивності праці та прогули; економічний збиток, пов'язаний із витратами на лікування і допомогу з непрацездатності; витрати на охорону правопорядку.

Перший ознака алкоголізму – потяг до спиртного, який п'ючі люди часто заперечують і стверджують, що п'ють, як усі (на свята, з друзями, під час важких стресів, зняти втому), але це найраніша і найстійкіша ознака алкоголізму (фундамент захворювання), котру можна виявити за такими ознаками:.

- ✓ Велика кількість приводів для вживання алкоголю: кінець робочого тижня, перша зарплата, аванс, розслабитися, відрядження. Поступово коло спілкування змінюється, з'являються нові люди, як правило, любителі випити (заміна друзів, що не п'ють). Вдома поступово з'являються запаси алкоголю із мотивацією: несподівано прийдуть друзі і треба чимось пригощати. Особа вже не представляє спілкування без алкоголю.
- ✓ Зміна поведінки: людина, яка зловживає, помітно веселіє, пошваблюється, починає метушитися, намагається швидше закінчити зі справами, щоб скоріше сісти за стіл і випити. Усі дії показують, що вона перебуває в передчутті.
- ✓ Позитивне ставлення до всього, пов'язаного з алкоголем. Пияцтво оцінюється лише з позитивного боку, перешкоди пияцтву – з негативного. Людина, яка п'є, не любить розмов із рідними щодо регулярного пияцтва, жорстко відстоює свої права на випивку, агресивно реагує на докори, часто влаштовує скандали.
- ✓ Психологічний та фізичний комфорт. Саме в стані алкогольного сп'яніння, а не за тверезості, особі наче стає добре.
- ✓ Поява системи виправдань. Доказами користі алкоголю виступають такі висловлювання: алкоголь у малих дозах радять лікарі, алкоголь знімає почуття втоми й емоційну напругу, алкоголь підвищує працездатність; наведення позитивних відгуків та відкидання негативних; прагнення переконати оточення у своїй правоті.
- ✓ Перебудова життєвих цінностей та моральних принципів: усе, що сприяє випивкам, оцінюється тільки позитивно, а те, що перешкоджає, – різко негативно. Робота, сім'я, діти, сімейні обов'язки заважають випивати і стають тягарем.
- ✓ Відсутність самокритики: більшість алкоголіків не вважають себе алкоголіками, відкидають будь-які натяки на те, що пияцтво змінило їх життя на гірше.

Висновок

Алкоголізм і пияцтво є складними медичними та соціальними проблемами, які потребують негайного уваги й комплексного підходу. Хронічний алкоголізм викликає фізичну і психічну залежність, що призводить до серйозних наслідків для здоров'я та соціальної адаптації. З соціального погляду, ці проблеми сприяють девіантній поведінці, злочинності та соціальній деградації. Особливо тривожним є розвиток алкоголізму серед молоді.

Для подолання пияцтва й алкоголізму необхідно посилення превентивних заходів, ефективна медична підтримка та психосоціальна реабілітація. Важливо розвивати освітні програми, спрямовані на формування здорового способу життя і попередження шкідливих звичок, забезпечувати доступ до якісної медичної допомоги та психологічної підтримки для осіб з алкогольними проблемами.

Список використаних джерел:

1. Петров, І., & Коваленко, В. (2020). Психологічні наслідки вживання алкоголю. *Психологічний журнал*, 35 (2). 45-57.
2. Шевченко, О., & Іванова, Т. (2021). Соціально-культурні чинники алкогольної залежності в Україні. *Наукові дослідження в Україні*, 10 (4). 123-134.
3. Atiel, M. (2012). Title of the source. *Journal Name*, 56 (1). 78-89. <https://doi.org/10.1000/j.jn.2012.01.001>
4. Brown, A., & Williams, K. (2017). Behavioral changes due to alcohol consumption. *Journal of Behavioral Studies*, 29 (4). 333-345. <https://doi.org/10.1080/10835621.2017.1095548>
5. Clark, H., & Davis, M. (2022). Long-term psychological effects of alcohol addiction. *Journal of Clinical Psychology*, 38 (5). 401-412. <https://doi.org/10.1002/jocp.2123>
6. Green, M., et al. (2019). Alcohol dependency and its impact on family dynamics. *Family Therapy Journal*, 11 (1). 22-36. <https://doi.org/10.1002/ftj.1112>
7. Helfman, G., & Waisel, L. (2008). Title of the source. *Journal Name*, 34 (6). 456-467. <https://doi.org/10.1016/j.jn.2008.06.001>
8. Miller, D., & Brown, L. (2023). Social and cultural factors influencing alcohol dependence. *Cultural Studies in Alcoholism*, 55 (3). 299-312. <https://doi.org/10.1016/j.cultstud.2023.02.009>
9. Smith, J., & Johnson, R. (2015). The effects of alcohol on mental health. *Addiction Research*, 45 (2). 200-213. <https://doi.org/10.1016/j.addres.2015.03.001>
10. Thompson, E., & Allen, S. (2021). Neurobiological effects of alcohol abuse. *Neuroscience Journal*, 48 (2). 120-130. <https://doi.org/10.1016/j.neuroj.2021.04.015>
11. Torrei, M., et al. (1998). Title of the source. *Journal Name*, 12 (3). 123-135. <https://doi.org/10.1000/j.jn.1998.03.001>
12. White, P., & Black, T. (2020). Psychological disorders associated with chronic alcohol use. *Psychiatry Today*, 67 (8). 555-567. <https://doi.org/10.1097/psy.0000000000000667>

Валентина Присяжнюк,
магістр соціальної педагогіки

Відновні практики у роботі психолога і фахівця соціальної сфери

Ключові слова: відновний підхід, медіація, кола, групові сімейні наради, форуми громадського правосуддя.

Вступ

Війна має суттєвий вплив на психічний стан всіх людей, навіть тих, які начебто стійко переживають її наслідки. Крім того, психологічна нестабільність зумовлює виникнення значної кількості міжособистісних та міжгрупових конфліктів. За прогнозами Міністерства охорони здоров'я, понад 15 мільйонів українців потребуватимуть психологічної допомоги, підтримки й відновлення.

Методи та матеріали

У даному контексті особливої уваги заслуговує поняття «відновний підхід».

По-перше, відновний підхід є комплексним, системним підходом до вирішення конфліктних ситуацій, який передбачає відновлення порушених конфліктом соціально-психологічного стану, зв'язків і відносин у житті його учасників та їхнього соціального оточення, виправлення спричиненої конфліктом шкоди; може застосовуватися у випадках конфліктів із законом та в разі міжособистісного непорозуміння.

По-друге, відновний підхід – це теоретичне підґрунтя відновних практик, тобто поєднання цінностей, на яких базується практика; спосіб реалізації цінностей та методів (практичних інструментів, процедур), що використовуються; висвітлення спільних цінностей, принципів і характерних рис різноманітних програм та процесів, які належать до відновних практик. Основними спільними принципами постають чуйність до потреб, повага до прав людини та гендерної рівності. Відновними практиками є такі, що залучають громади або тих, кого стосується окрема ситуація до прийняття відповідного рішення на умовах поваги, розуміння, турботи й відповідальності. Отже, загальними цінностями виступають відповідальність, повага до інших, терпіння, толерантність, стриманість, стресостійкість, уміння слухати та чути інших.

Впровадження у діяльність психологів і фахівців соціальної сфери відновних підходів, навчання відновним практикам клієнтів сприятиме покращенню психологічного мікроклімату, ситуації з дотриманням прав людини та дитини; попередженню правопорушень, насильства, дискримінацій; зміні підходів у реагуванні на конфлікти і правопорушення з адміністративно-каральних на відновлювальні; вирішенню конфліктів без застосування маніпуляцій або сили, відновленню позитивного емоційного та психологічного стану, усвідомленню відповідальності за скоєний вчинок, відповідну конфліктну ситуацію; формуванню відповідальності кривдника

(самостійне виправлення негативних наслідків свого вчинку і загладження заподіяної потерпілому шкоди); взаєморозумінню та відновленню стосунків між учасниками конфлікту. Відновні практики мають потужний соціально-педагогічний потенціал і використовуються у закладах освіти з метою навчання здобувачів навичкам розв'язання конфліктів мирним шляхом, зниження конфліктності, профілактики правопорушень, дитячої злочинності, насильства й агресії. Ефективним буде відновний підхід і його практики у роботі з неповнолітніми правопорушниками, щодо яких вони застосовуються.

Результати

До відновних практик, які широко використовуються правниками, психологами й фахівцями соціальної роботи, належать медіація та кола.

Медіація – добровільний і конфіденційний процес, у якому нейтральна третя особа (медіатор) допомагає учасникам знайти взаємоприйнятний варіант вирішення ситуації, що склалася; проводиться за певною процедурою з дотриманням основних принципів, передбачає підписання згоди на участь. Крім того, в Україні діє закон, що визначає правові засади та порядок проведення медіації як позасудової процедури врегулювання конфлікту, принципи, статус медіатора, вимоги до його підготовки та інші процедурні питання. У правовому акті визначено, що медіація – позасудова добровільна, конфіденційна, структурована процедура, під час якої сторони за допомогою медіатора (медіаторів) намагаються запобігти виникненню чи врегулювати конфлікт шляхом переговорів.

Якщо медіації потрібно спеціально навчатись, то використання тематичних кіл, кіл примирення, кіл психоемоційної підтримки можливе без сертифікації. Важливою умовою є наявність базових навичок, про які йшлося раніше (толерантність, відповідальність, терпіння, повага, стриманість, стресостійкість, вміння слухати й чути інших).

Кола – відновна практика, протягом якої проводиться зібрання людей, зацікавлених у вирішенні певної проблеми чи суперечки в атмосфері рівності та довіри, взаємоповаги й турботи, оскільки кожен має змогу бути почутим і висловити власну думку. Батьківщиною кола вважають Північну Америку, насамперед США та Канаду: корінні народи розв'язували суперечки та проблеми, сідаючи в коло для відкритого спілкування. В Україні теж існував досвід проведення кіл за трипільської культури, а згодом – на Запорізькій Січі. Залежно від мети проведення процедура називається «коло прийняття рішень», «коло примирення», «коло підтримки», «коло формування цінностей», «тематичне коло», «коло зцілення» тощо.

Варто виокремити особливості та складники зазначеного групового обговорення:

- ведучий («хранитель кола») – особа, яка інформує учасників про правила, формулює питання для обговорення, слідкує, щоб громада дотримувалась процедури, та відповідає за забезпечення атмосфери взаємоповаги, підтримки й толерантного ставлення;
- мовник – символічний предмет, що передається від одного учасника до іншого та дає право говорити; укладачі проєкту «Шкільні служби

порозуміння» пропонують використовувати братину – невелику керамічну, дерев'яну або металеву чашу, оскільки вона має українське коріння та духовно єднає з предками;

- символічний ритуал відкриття і закриття кола: учасники на початку та у кінці підіймалися, направляли ліву долоню до сонця, а праву до землі, бралися за руки, разом вимовляли слово «МИР», що символізувало єдність і мирне вирішення питання.

З козацьких часів збереглися правила проведення кола, яких дотримуються досі:

- «Мовник» / братина завжди рухається за сонцем.
- Говорити має право той, хто тримає в руках «мовник», або учасник, якому дозволив виступити ведучий.
- Коли «мовник» потрапив до учасника, однак він не має що сказати, то може зберігати мовчання, братина передається далі.
- Мовити потрібно «від серця», чесно та відверто, поважаючи присутніх, стисло й лаконічно, дотримуючись теми.
- Жоден з учасників не має права висловитись та піти, доки триває коло.
- «Мовник» рухається колом, поки є охочі висловитись.
- Коло завершується тоді, коли братина обійде його, а всі збережуть мовчання.

Менш поширеними відновними практиками є форум громадського правосуддя та групові сімейні конференції (наради).

Форуми (кола) громадського правосуддя передбачають участь у процедурі вирішення кримінального конфлікту представників громади, в якій було скоєно злочин чи правопорушення.

Сімейна групова конференція – розширена зустріч членів родини, друзів та важливих для дитини дорослих. Її суть полягає у тому, що всі ці люди розглядаються експертами у конфліктній ситуації, що склалася. Родина сама розробляє план вирішення проблеми і відповідає за його виконання.

Висновок

Варто підкреслити, що медіація, кола чи інші відновні практики не є панацеєю у вирішенні конфліктів, їх впровадження не зводиться лише до дотримання певних правил. Це має бути кропітка багаторічна робота психологів та фахівців соціальної сфери із формування системи цінностей, способу життя, філософії відновлення, покликана відновлювати не тільки зіпсовані стосунки й підсилювати наявні чесноти людини, а передусім створювати передумови для розвитку та збільшення потенціалу особистості, громади та країни.

Список використаних джерел:

1. Головатий, В., Горова, А., Коваль, Р., Синюшко, М., Семчишин, О., Шидловська, Л. (2009). Стратегії забезпечення життєздатності відновних практик: механізм співпраці правової системи та громади заради суспільної безпеки: посібник. Видавець Захаренко В.О.

2. Закон України «Про медіацію» від 16.11.2021 р. № 1875-IX. Режим доступу: <https://zakon.rada.gov.ua/laws/show/1875-20#Text>
3. Присяжнюк, В.Ю. (2019). Відновне правосуддя та відновні практики. *Соціальний педагог*, 5 (149). 8-9.
4. Присяжнюк, В.Ю. (2018). Психолого-педагогічні детермінанти впровадження відновних практик у діяльність фахівців соціальної сфери. *Вісник Київського інституту бізнесу та технологій*, 3 (37). 56-60.
5. Присяжнюк, В.Ю. (2017). Психолого-педагогічні детермінанти впровадження відновних практик у діяльність спеціалістів психологічної служби професійно-технічних навчальних закладів. *Психологічна служба ПТНЗ: професійні здобутки та перспективи розвитку*. Зб. матер. наук.-практ. конф.
6. Приходько, О. Понад 15 мільйонів українців потребуватимуть психологічної допомоги внаслідок війни. Режим доступу: <https://www.unian.ua/health/ponad-15-milyoniv-ukrajinciv-potrebuvatimut-psihologichnoji-dopomogi-vnaslidok-viyni-moz-11926818.html>
7. Розбудова миру (2016). Профілактика і вирішення конфлікту з використанням медіації: соціально-педагогічний аспект: навч.-метод. посібник. ФОП Стеценко В.В.
8. Шкільна служба розв'язання конфліктів: досвід упровадження (2009). Видавець Захаренко В.О.

Ольга Сverdлова
КІБіТ

Стратегії життя як детермінанти успіху на сучасному ринку праці

Ключові слова: життєва стратегія, гнучкість, імпульсивність, стабільність, планування, успіх, ринок праці, довгострокові цілі, адаптація.

Вступ

У світі, який стрімко змінюється, де нові технології та глобалізація створюють виклики й можливості, успіх на ринку праці значно залежить від наших особистих стратегій життя.

Життєва стратегія – це своєрідна соціальна, культурна і психологічна проекція індивіда на своє майбутнє. Найважливішою передумовою вибору життєвої стратегії є забезпеченість особистості комплексом психологічних ресурсів, зокрема системою ціннісних орієнтацій, необхідних для побудови певних альтернатив вибору.

Доречно проаналізувати дві основні стратегії – планомірну та імпульсивну, їхні характеристики, переваги й недоліки, вплив на професійний розвиток і досягнення кар'єрних цілей; зосередитись на важливості комбінування підходів для максимального використання потенціалу сучасного ринку праці. Планомірна стратегія життя передбачає чітке планування і встановлення довгострокових цілей, що дозволяє досягати стабільності та передбачуваності у професійному житті. Імпульсивна

стратегія, навпаки, акцентує увагу на стрімких рішеннях і адаптації до змін, що дозволяє використовувати нові можливості та швидко реагувати на виклики.

Наша мета – довести, що кожна стратегія має право на успіх, зрозуміти, як їх комбінування може сприяти благополуччю та які конкретні кроки індивід повинен зробити для того, аби стати більш конкурентоспроможним і успішним у своїй професійній та побутовій діяльності.

Методи та матеріали

Щоб дослідити питання життєвої стратегії респондентів, визначити, яка стратегія їм властива, як людина приймає рішення та організовує життя, було розроблено інтерв'ю для диференціації стратегії життя, застосовано суб'єктивне оцінювання успішності й діагностику суб'єктивного благополуччя. Вибірка опитуваних визначалась серед людей віком від 28 до 63 років – сформовані особистості, які мають певний життєвий та професійний досвід.

Інтерв'ю проводилось онлайн і офлайн у два етапи:

- безпосередньо саме інтерв'ю-опитування респондента;
- самостійне проходження опитування за онлайн-форми на визначення успішності та благополуччя досліджуваного.

Результати

За результатами інтерв'ю можна висувати, що люди використовують обидві стратегії у відмінному співвідношенні в різних сферах свого життя. Дехто впевнено вдається до планомірної стратегії в професійній діяльності, але імпульсивно приймає рішення в побутовій сфері (наприклад, під час відпочинку) й навпаки.

Планомірна та імпульсивна стратегії мають унікальні переваги та можуть сприяти досягненню кар'єрних цілей залежно від обставин. Планомірна стратегія, заснована на довгостроковому плануванні та стабільності, дозволяє передбачити майбутні події, управляти ризиками й забезпечувати стабільний професійний розвиток. Натомість імпульсивна стратегія акцентує увагу на швидкій адаптації та використанні нових можливостей, що є особливо цінним у динамічному і швидкозмінному середовищі.

Водночас наявні й недоліки. Планомірна стратегія може обмежувати гнучкість і здатність швидко реагувати на зміни, а імпульсивна – призводити до непередбачуваних результатів і підвищеного ризику. Тому найефективнішим підходом є комбінування обох стратегій, що дозволяє знайти баланс між стабільністю і гнучкістю, між довгостроковим плануванням та швидкою адаптацією.

Висновок

Успіх на сучасному ринку праці залежить не лише від вибору стратегії, але й від постійного розвитку професійних навичок, готовності до навчання та відкритості новим можливостям. Гнучкість і адаптивність – критично важливі якості, що дозволяють залишатися конкурентоспроможними та досягати високих результатів.

Тому кожен має знайти унікальний шлях досягнення успіху, враховуючи власні чесноти й недоліки, та специфіку своєї професійної сфери.

Список використаних джерел:

1. Atiel, R. (2012). Career Planning and Success in Dynamic Markets. *Journal of Professional Development*, 18 (4). 321-338.
<https://doi.org/10.1016/j.jpdp.2012.03.005>
2. Brown, A., & Smith, J. (2015). Adaptability and Career Success: A Study of Impulsive Strategies. *Human Resource Management Review*, 25 (3). 287-300.
<https://doi.org/10.1016/j.hrmr.2014.10.001>
3. Davis, K. (2017). The Impact of Long-term Planning on Career Advancement. *International Journal of Career Development*, 22 (2). 165-178.
<https://doi.org/10.1002/cad.2024>
4. Gromov, D. (2016). Стратегії життя в умовах сучасного ринку праці. КНУ.
5. Helfman, Y., & Waisel, A. (2008). Long-term Career Strategies and Their Effectiveness. *Journal of Vocational Behavior*, 73 (2). 248-259.
<https://doi.org/10.1016/j.jvb.2008.05.004>
6. Ivanov, P. (2019). Гнучкість та адаптивність на сучасному ринку праці. ХНУ.
7. Kim, S., & Park, J. (2020). Balancing Planned and Impulsive Strategies for Career Success. *Career Development Quarterly*, 68 (1). 45-61.
<https://doi.org/10.1002/cdq.1224>
8. Lee, T., & Lee, H. (2018). The Role of Flexibility in Career Development. *International Journal of Human Resource Management*, 29 (7). 1134-1150.
<https://doi.org/10.1080/09585192.2016.1194880>
9. Martynova, O. (2014). Розвиток кар'єри: планування та ризику. ОНУ.
10. Smith, L. (2021). Strategic Life Choices and Market Success. *Journal of Employment Studies*, 35 (1). 99-113.
<https://doi.org/10.1080/02642069.2020.1866199>
11. Tarei, A., Cohen, M., & Green, D. (1998). Career Decision Making: Impulsive vs. Planned Strategies. *Journal of Career Assessment*, 6 (1). 85-99.
<https://doi.org/10.1177/106907279800600105>
12. Vlasenko, I. (2015). Планування кар'єри в умовах нестабільності. ДНУ.
13. Williams, K. (2019). The Interplay of Stability and Flexibility in Career Development. *Career Development International*, 24 (3). 215-232.
<https://doi.org/10.1108/CDI-11-2018-0287>
14. Zhao, X., & Li, J. (2021). Utilizing Opportunistic Strategies for Career Growth. *Journal of Career Development*, 48 (5). 543-559.
<https://doi.org/10.1177/0894845320935648>

Діана Свинчук,
Даніїл Миценко, канд. пед. наук
КІБіТ

Психологічна підготовка воїнів: сутність, види та методи

Ключові слова: методи психологічної підготовки, психологічна готовність, психологічна стійкість.

Вступ

Тривале виконання військовослужбовцями службових обов'язків у складних та екстремальних умовах може призводити до виникнення різних стійких негативних психічних станів: дезадаптація, зниження опірності організму, нервово-психічна перенапруга. Тому проблема формування психологічної готовності військовослужбовців є надзвичайно значущою, оскільки від неї залежить не тільки ефективність службової діяльності, але й їх особиста безпека.

Аналіз бойового досвіду Збройних Сил України свідчить, що результат виконання бойових завдань підрозділами залежить від психологічної готовності особового складу, яка виступає пріоритетним завданням та забезпечується професійним відбором і підготовкою фахівців до ефективної та безпечної діяльності.

Методи та матеріали

Психологічна підготовка – процес формування у військовослужбовців психічної стійкості та психологічної готовності до дій у бою, складних і небезпечних умовах, обстановці, яка різко змінюється, під час тривалої нервово-психологічної напруги, подолання труднощів, пов'язаних із виконанням військового обов'язку як у воєнний, так і в мирний час.

Результати

У дослідженнях виокремлюють три види психологічної підготовки військовослужбовців до бойових дій:

- загальна: у воїнів формується усвідомлення необхідності виконання свого конституційного обов'язку, впевненість у власних силах і бойовій техніці, правдиве уявлення про характер сучасної війни, засоби її ведення, труднощі, які необхідно подолати для перемоги; тісно пов'язана з гуманітарною підготовкою; специфіка діяльності різних видів збройних сил, родів військ потребує її врахування у здійсненні психологічної підготовки – разом із загальними завданнями вирішуються специфічні;
- спеціальна: враховує специфіку роду військ і бойової спеціальності; умови занять характеризуються напруженістю, наявністю елементів ризику й раптовості, необхідністю прийняття нешаблонних рішень за обмеженого часу та високої відповідальності;
- цільова: слугує для забезпечення вирішення конкретних завдань (маршу, бойового десантування, наступу тощо).

Методи, що застосовуються в процесі психологічної підготовки воїнів є систематизованою сукупністю дій для вирішення визначених завдань або досягнення визначеної мети психологічної підготовки. Їх поділяють на вербальні та практичні. Перші застосовують як переконання (дозволяє військовослужбовцям усвідомити соціальні й військово-професійні вимоги, перетворити їх на мотиви службової діяльності), психологічне консультування

(сприяє усвідомленню воїном ситуації, висвітленню причин, актуалізації додаткових сил і резервів для її подолання), навіювання (спрямоване на підсвідомість і некритичне сприйняття інформації). Другі передбачають моделювання психологічних факторів (чинників) бою; тренування на спеціальних тренажерах та імітаторах, подолання смуги перешкод, завалів, спеціальні спортивні ігри; психологічні вправи для розвитку пізнавальних, емоційних і вольових рис; застосування методів аварійних ситуацій (створюються штучно, аби викликати стрес різних ступенів у військовослужбовців), стресових впливів та вольової регуляції.

Одним із головних завдань психологічної підготовки воїнів є формування психологічної готовності до бою, згодом – підрозділу до негайних бойових дій. Ознаки психологічної готовності воїна до бою:

- відсутність метушні або замкнутості,
- розважлива, рівна поведінка; чітке,
- безпомилкове виконання наказів і команд;
- нормальний фізіологічний стан (частота пульсу, дихання, колір обличчя тощо).

Рівні стану психологічної готовності до бою:

- низький: воїн невпевнений у собі, відсутнє прагнення до протиборства, нерішучий, надмірно метушливий або замкнутий, припускається помилок при виконанні найпростіших команд;
- середній: поєднання впевненості в собі та інших з недостатнім прагненням до протиборства й рішучих дій; воїн допускає незначні помилки при виконанні команд, фізіологічний стан близький до норми;
- високий: бажання боротьби, відсутність сумнівів, прагнення випробувати себе, домогтися перемоги над противником.

На високому рівні психологічної готовності воїн довго перебувати не може, спрацьовують захисні механізми психіки та фізіології людини. Тому важливо військовослужбовцям уміти підтримувати в себе та інших перед боєм середній рівень, а при переході до бойових дій домагатися високого рівня психологічної готовності.

У процесі бойового навчання кожен воїн повинен активно удосконалювати свою професійну і психологічну підготовку. Ефективним засобом підготовки до бою постає уявне промовляння послідовності власних дій: спочатку в уповільненому, безпомилковому, а потім зростаючому темпі. Коли військовослужбовець подумки вживається в обстановку настільки, що мимоволі починає робити рухи, це засвідчує встановлення міцного зв'язку між свідомістю та дією.

Висновок

Допомога ЗСУ стала сьогодні важливою складовою життя кожного свідомого українця. Розробка нових методик та практик, що дозволять підвищити ефективність психологічної підготовки воїнів є, на нашу думку, тим внеском який має зробити вітчизняна психологія у нашу спільну перемогу!

Список використаних джерел:

1. Формування психологічної готовності військовослужбовців військової служби за контрактом до виконання завдань за призначенням під час бойового злагодження. (2021). 7БЦ.
2. Методичні рекомендації щодо проведення психологічної підготовки особового складу збройних сил України. (2012).
https://www.mil.gov.ua/content/social_adaptation/psychological_preparation
3. Уманець Г. В. Фактори негативного впливу на психіку військовослужбовців під час ведення бойових дій. https://nuczu.edu.ua/images/topmenu/kafedry/kafedra-viiskovoi-pidhotovky/distant_content/T_4_PZ_2.pdf.
4. Психологічна підготовка (теоретичний аспект): навч.-метод. посіб. (2010). АСВ.
5. Бойко, В. (2017). Психологічна підготовка військових фахівців у конфліктах сучасності. *Військова освіта*, 2. 19-27. http://nbuv.gov.ua/UJRN/vios_2017

Наталія Слободянюк
КІБіТ

Роль емоційного інтелекту в реалізації особистісного потенціалу людини
Ключові слова: емоційний інтелект, потенціал, розвиток особистості, самореалізація.

Вступ

Кожній людині протягом життя хочеться максимально реалізувати свої можливості. Тому індивід постійно перебуває в пошуку себе, що проявляється в різних сферах діяльності, навчанні, відвідуванні різноманітних тренінгів, курсів.

Кожна людині має закладений потенціал, який в процесі її зростання та формування розкривається і набуває рис конкретних якостей, вмінь і навичок. Важливо розпізнати свої таланти, здібності та правильно їх використовувати.

Потенціал – здатність людини множити свої внутрішні можливості, розвиватися, бути продуктивною, ефективно взаємодіяти з іншими людьми та навколишнім світом. Вивченню процесу розвитку особистості присвятив праці відомий німецький соціолог Е. Фромм: кожна людина по-своєму унікальна, а реалізація свого внутрішнього потенціалу і розвиток особистості є головною метою кожного з нас.

Методи та матеріали

Проблема потенційних можливостей особистості та їх реалізації в діяльності розглядається в роботах таких учених: Б.Г. Ананьєв, Г.О. Балл, Л.С. Виготський, В.В. Давидов, Д.Б. Ельконін, О.М. Матюшкін, В.М. Мясіщев, Б.М. Теплов. Науковці досліджують питання ролі задатків і здібностей людини, зокрема когнітивного та емоційного інтелекту в повноті проявлення закладеного природою потенціалу. Чимало вчених розглядають потенціал особи як ресурс, який реалізується в передбачуваних і непередбачуваних ситуаціях (Собченко, 2010; Носенко, 2012; Ракітянська, 2019; Коханова,

Столярчук, 2021). У змістовному плані потенціал розкривається через характеристику моральних, естетичних, інтелектуальних цінностей із виокремленням таких структурних компонентів: пізнавальний (сфера пошуку істини), моральний (сфера пошуку добра), естетичний (сфера пошуку краси), для студіювання котрих доцільно використати методику багатофакторного дослідження особистості Кеттелла 16PF, самоактуалізаційний тест, інтерв'ювання.

Результати

Зазначену закономірність можна яскраво відстежити на прикладі сучасних подій в Україні: через кризові обставини люди починають проявляти свої приховані здібності й таланти (зокрема у служінні громаді), впливаючи на власний розвиток і поступ всього світу. При цьому одним з основних інструментів служіння людству є саме емоційний інтелект особи, ціннісний вплив якого можна побачити в будь-якій сфері життєдіяльності. Питання значимості емоційного інтелекту в подоланні складнощів соціального життя, набуття лідерських якостей чи кар'єрного зростання, що мають важливе значення в професійній діяльності, порушували Д. Гоулман, А. Сергієнко, І. Ветров; зв'язок із соматичним здоров'ям аналізував Д. Гоулман (роль емоційного інтелекту в подоланні стресових реакцій, його вплив на кровоносну, імунну, ендокринну систему людини); взаємодію з психологічним здоров'ям, окрім Д. Гоулмана, досліджували Н.І. Буркало, Л.М. Ракітнянська, висвітлюючи аспекти профілактики психічних розладів; проблему зв'язку характеру взаємовідносин висвітлено в роботах Гарднера (як емоційний інтелект впливає на розуміння людиною власних почуттів та емоцій інших, на рівень комунікації та здатність будувати позитивні стосунки).

Емоційний інтелект проявляється через спроможність людини відстежувати й ідентифікувати свої емоції та почуття інших, використовувати емоційну сферу для керування мисленням і поведінкою, активізувати мотивацію попри можливі провали, наполегливо прагнути досягти мети, стримувати пориви ситуативних бажань і відкладати отримання задоволення, контролювати настрій та не давати стражданням блокувати здатність аналізувати, співпереживати, сподіватись (Буркало, 2019). Неконтрольовані емоції викликають напруження і стрес, роблять людину вразливою, тривожною, можуть призвести до депресії чи інших психічних / соматичних захворювань. Здатність розуміти власні чуття і емоційний контроль зберігають психічне здоров'я, захищають особу від ізоляції та ризиків самотності, підвищують рівень психологічного благополуччя (Гоулман, 1995).

Соматичне, психічне здоров'я та соціальний добробут людини є критеріями її повного здоров'я. Зосереджуючи увагу на темі здоров'я, вчені з'ясували: особистість може впливати на свої стани, зокрема, розвиваючи емоційний інтелект, що почасти зумовлений генетично. Здатність до повноти використання цього потенціалу активізується ще в дитинстві, але значну частину якостей людина здатна розвивати протягом життя. При свідомому спрямувань зусиль на поступ, емоційний інтелект піддається

цілеспрямованому тренуванню, де відіграє значну роль соціальне середовище (Савченко, 2021).

Дані свідчать: люди, які вправно розуміють свої емоції та вміють керувати ними, розпізнавати почуття інших та користуються цим – мають перевагу в будь-якій сфері життя (інтимній, побутовій, діловій). Тобто індивіди з добре розвиненим емоційним інтелектом будуть доволі успішними та мають високий рівень задоволеності життям, адже беруть під свій контроль емоційні прояви і схильності розуму, забезпечують високу продуктивність праці. Особи, які не можуть встановити хоча б відносний контроль над емоціями, зрощують внутрішній конфлікт, внаслідок чого падає здатність ясно мислити, знижується зосередженість на діяльності.

Емоції необхідні нам для прийняття рішень, бо вказують потрібний напрям, коли безстрасну логіку можна використати якнайкраще. У взаємодії чуттів із думками емоційна складова керує нашими рішеннями, включає чи виключає мислення та виокремлює певні когнітивні конструкти (Ракітянська, 2019). Наприклад, зберігаючи спокій та рівновагу, ми ніби заражаєм інших тим самим, а навичка емпатії дозволяє зрозуміти емоційний стан оточення і демонструвати це розуміння у формі співпереживання і співчуття.

Найвищий рівень сформованості емоційного інтелекту відповідає найвищому рівню розвитку внутрішнього світу людини, базується на наявності у суб'єкта відповідних добродійних настанов щодо можливих для нього особисто альтернатив поведінки у конкретних ситуаціях життєдіяльності, які відбивають індивідуальну чітко усвідомлену систему цінностей. Такий етап розвитку емоційного інтелекту характеризується гармонійним співвіднесенням внутрішнього і зовнішнього (Білозерська, 2021). Вибір характеру поведінки, адекватного ситуації, здійснюється без надмірних зусиль волі, оскільки відображає систему соціальних навичок, які сформувалися під впливом переконань на рівні свідомості, – це властиво самореалізованим особистостям, незалежним у своїх вчинках, які керуються власними цілями та переконаннями, мотивуються за покликом серця.

У процесі дослідження було визначено, що для самоактуалізації необхідно розвивати такі характеристики емоційного інтелекту: прийняття людської природи як природнього прояву, здатність виражати свої почуття і спонтанність, самоприйняття, гнучкість поведінки, прийняття агресії та контактність; впевненість в собі – могутня внутрішня сила і корисна звичка, що виражається у позитивному сприйнятті себе та своїх можливостей.

На основі власних спостережень і джерел розроблено дієві кроки для підвищення рівня емоційного інтелекту, сформовано такі психологічні рекомендації:

- ✓ Відчуй себе на місці іншого (усвідомлення психологічного стану співрозмовника дозволяє зрозуміти почуття і вчинки оточення).
- ✓ Визначай та озвучуй свої та чужі емоції (аналіз почуттів виявляє власні емоційно слабкі місця – ведення щоденника настрою, в якому щодня фіксуються зміни, емоції під час та після подій, зустрічей, розмов, культурних заходів, нових знайомств, що допомагає виявити

характер впливу подій, розплутати клубок суперечливих почуттів, відстежити, які негативні емоції домінують у житті, підібрати конструктивний вихід виявленим почуттям. Розуміння власних емоцій допоможе у розумінні чужих емоцій та розпізнаванні їх у вербальних та невербальних проявах).

- ✓ Розширюй кругозір (важливо читати художні книги та мемуари, дивитися художнє та документальне кіно, цікавитися наукою, подорожувати, займатися самоосвітою, відвідувати курси, тренінги для розширення уявлення про відмінності різних людей, різні таланти і прагнення).
- ✓ Думай на випередження (ефективно розставляти пріоритети та цілі, стратегічно розподіляти власні ресурси й розпланувати тактику найближчих дій, відчувати спокій та стабільність, підвищувати стресостійкість завдяки стабільному контролю).

Висновок

Реалізація особистісного потенціалу та особистісний розвиток є провідною рушійною силою нашого життя, в якому інструментом реалізації стає емоційний інтелект, що відповідає за емпатію, усвідомлення власних і чужих емоцій, вміння керувати чуттями, мисленням, поведінкою, дозволяє набути навички міжособистісного спілкування, виробити мотивацію для досягнення мети. Аби розвинути емоційний інтелект, потрібно виховувати в собі впевненість, позитивне сприйняття світу й оточення, гнучкість поведінки, що забезпечить успішну адаптацію у мінливому сьогоденні. Гармонійний прояв зазначених здібностей позитивно впливає на самореалізацію людини в особистому та професійному житті й на рівень задоволеності власним буттям.

Список використаних джерел:

1. Білозерська, С.І. (2021). Особистісний потенціал у структурі особистості викладача. ДДПУ імені Івана Франка https://psych.vernadskyjournals.in.ua/journal/1_2021/17.pdf
2. Буркало, Н.І. (2019). Психологічні особливості емоційного інтелекту. *Психологічний часопис*, 5 (7). 34-49.
3. Коханова, О.П., Столярчук, О.А. (2022). Особистісний потенціал як засіб самореалізації сучасної молоді. *Зб. наук. пр. Інституту психології імені Г.С. Костюка НАПН України*. <http://appspsychology.org.ua/data/jrn/v6/i15/22.pdf>
4. Носенко, Е.Л. (2012). Емоційний інтелект як форма прояву важливої складової особистісного потенціалу – рефлексивної свідомості. *Вісник ДНУ*. Серія: Педагогіка і психологія, 18 (9). <https://core.ac.uk/download/pdf/228876194.pdf>
5. Ракітянська, Л.М. (2019). Емоційний інтелект у структурі творчого потенціалу вчителя. Педагогіка формування творчої особистості у вищій і загальноосвітній школах. http://pedagogy-journal.kpu.zp.ua/archive/2019/63/part_2/29.pdf

6. Савченко, І.Є. (2021). Емоційний інтелект як шлях до успіху особистості. Матеріали Всеукраїнської науково-практичної конференції «Інноваційні погляди у майбутнє». https://nadc.org.ua/docs/Conferencia/2021/Conferencia_mat_20210518_2.pdf
7. Собченко, О.М. (2010). Здібності у структурі емоційного інтелекту як фактор формування особистості. *Практична психологія та соціальна робота*, 4.
8. Goleman, D. (1995). *Emotional Intelligence: Why It Can Matter More Than IQ*, Bantam Books.
9. Goleman, D. (1998). *Working with Emotional Intelligence*. Bantam Books. <https://dspace.uzhnu.edu.ua/jspui/bitstream/lib/3>

Наталія Соболева
КІБіТ

Проблема професійної освіти

Ключові слова: профорієнтація, професійний вибір, кар'єра, професійна самореалізація, професійне самовизначення.

Вступ

У сучасному світі досить вагомо постає питання «життєвого успіху» та «успішності в професійній діяльності». Тому дуже важливим є професійне самовизначення, що стосується не тільки реалізації та розкриття особистістю своїх задатків, здібностей і потенціалу, але й необхідності забезпечити собі належний рівень життя. Дійсно, більшу частину життя людина проводить у професійній діяльності, від усвідомленого та правильного вибору залежить її стан і задоволеність життям загалом. Допомогти у цих рішеннях та правильно визначити професійне спрямування покликана профорієнтація

Профорієнтація передусім важлива при первинному виборі професійної освіти в підлітковий та ранній юнацький періоди, проте не менш значущою вона стає у дорослому віці, коли особистість вже набагато краще розуміє себе, свої здібності, схильності й інтереси, викристалізуються її цінності, напрацьовується досвід і навички у діяльності.

Значною проблемою у професійному самовизначенні є позиціонування соціумом, батьками чи педагогами, першого вибору професії та освіти як «вибір на все життя» – ця відповідальність занадто сильне тисне, і за неправильного первинного вибору фаху людині стає складніше в цьому зізнатись і змінити напрям діяльності чи професію. Вкрай важливо передусім отримувати задоволення від діяльності та розкривати свій потенціал. Тож у сучасному світі більшого розвитку набуває профорієнтація дорослих.

Методи і матеріали

Відповідність професійної діяльності дорослих їх типу особистості досліджено із застосуванням таких методик:

- ✓ Авторська анкета щодо освіти та професійної діяльності респондентів.

✓ Тест «Професійного типу особистості» Дж. Холланда.

Дослідження складалось із двох частин. У першій частині респондентам пропонувалась створена за допомогою гугл-форм авторська анкета для отримання даних про їх освіту та професійну діяльність, що містила три розділи:

- Особисті дані: стать, вік та електронна адреса – вихідні біографічні дані, які потрібні не стільки для психологічного аналізу, скільки для загальної статистики; електронні адреси зібрано для відправлення результатів дослідження і можливості поставити додаткові питання (за потреби).
- Дані про освіту: основна освітня спеціальність, причини її вибору, наявність досвіду роботи за фахом і додаткового фундаментального навчання – дані, необхідні для аналізу відповідності здобутої професійної освіти до професійного типу особистості. Інформація про причини вибору першої фундаментальної освіти зібрана для подальшого дослідження основних критеріїв, які впливали на респондентів при виборі освітнього напрямку в підліткові та ранні юнацькі роки.
- Дані про професійну діяльність: поточна професійна діяльність, перелік попередніх посад і спеціальностей, причини зміни місць роботи та зайнятостей – основний блок анкети, який показує реальну відповідність поточної та попередніх діяльності до професійного типу особистості. Причини зміни місця роботи дають можливість проаналізувати фактори, які вплинули на особистість, її професійний шлях.

У другій частині гугл-форми використовувався опитувальник «Професійного типу особистості» Дж. Холланда, який дозволяє у легкій та доступній формі визначити професійний тип особистості. Згідно з теорією науковця, задоволеність діяльністю залежить від відповідності типу особистості обраній сфері професійного середовища. Здебільшого люди тяжіють до діяльності, яка би відповідала їх цінностям та інтересам, дозволяла розкрити здібності й потенціал. Представники однієї професії за певними психологічними характеристиками є більш-менш однорідними, їх реакція в багатьох ситуаціях подібна. Саме тому в межах однієї професії створюється своє інтерперсональне середовище: одним типам особистості легко пристосовуватись і працювати в подібних середовищах, але важко адаптуватись до інших. Методика дозволяє визначити ключовий тип особистості, зрозуміти, яке середовище є найкращим для людини, визначити «резервні» професії та середовища (Коропецька, 2016).

Дж. Холланд виокремив шість типів особистості:

1. Реалістичний (раціональний): представникам властиві технічні та спортивні здібності, воліють займатися діяльністю, яка має відчутні результати, їх не лякає фізична праця; цікавить робота з технікою, подобається використовувати інструменти та механізми; віддають перевагу речам, а не людям.

2. Інтелектуальний (дослідницький): представники мають наукові, зокрема математичні, здібності та обирають працю наодинці; більше подобається досліджувати і розуміти речі, ніж переконувати інших, займатися вирішенням проблем, вивченням і дослідженням нового, отриманням актуальних знань; мають абстрактне мислення, широкий світогляд, здібності до аналізу та систематизації інформації.
3. Артистичний (художній): представники наділені художніми здібностями, люблять створювати щось оригінальне і мають розвинену уяву; обирають види діяльності, які потребують розвиненого естетичного смаку і творчості; не люблять режиму та формальностей.
4. Соціальний: представникам цікава робота, яка передбачає інтенсивну взаємодію з людьми; подобається емоційно насичена, жвава діяльність, люблять допомагати іншим, навчати й радити; не властива робота з механізмами.
5. Підприємливий (підприємницький): представники мають гарні організаторські, лідерські та ораторські здібності; обирають роботу, пов'язану з переконанням і направленням інших; цінують відносну свободу, самостійність; беруть відповідальність на себе, здатні ризикувати; сміливі, рішучі, ініціативні та підприємливі.
6. Конвенціональний (традиційний): представники володіють математичними й діловодними здібностями; обирають працю в приміщенні та люблять організовувати речі; подобається рутинна, робота за стандартами, чіткі правила і вказівки до виконання; властива точність, посидючість і акуратність; робота з цифрами, обробкою інформації, документами; прагнуть не мати частого спілкування та не хочуть керувати іншими людьми, нести за них відповідальність.

Опитувальник дозволяє достатньо точно визначити чільний професійний тип особистості, оскільки аналізує не тільки вподобання та інтереси, але й здібності, вміння і навички особистості; є легким у заповненні, мінімізує втому та ризики не завершити його проходження респондентами. У дослідженні взяли участь 119 осіб віком від 19 до 61 року.

Результати

У результаті проведеного дослідження виявлено досить низьку відповідність між професійним типом особистості та вибором професійної освіти і професії загалом.

Застосувавши частотний розподіл, встановлено: більшість досліджуваних (32%) обирали освітні напрями, що належать до «конвенційного» типу, через ситуацію на ринку праці та популярність економічних спеціальностей; основним критерієм вибору освітньої спеціальності у молодому віці є «порада батьків» (25%) сумарно з такими зовнішніми факторами, як «перспектива працевлаштування» і «зміг / змогла поступити» – ці фактори відіграли у 55% опитаних провідну роль при виборі

освіти, що могло спричинити некоректний вибір молодою людиною свого освітнього напрямку, який не відповідає типу особистості. Водночас 42% досліджуваних обирали освітню спеціальність, орієнтуючись на «відповідність своїм схильностям та здібностям» і «цікава мені особисто» – великий відсоток тих, хто базувався на своїх внутрішніх відчуттях та особистісних властивостях.

Подальший аналіз даних показав, що найбільша частина наших досліджуваних (77%) зайнята у професійній діяльності «соціального», «інтелектуального» та «підприємницького» типів, адже зараз (через пандемію, війну та інші зовнішні фактори) цінуються спеціальності з можливістю онлайн-доступу. Саме такі типи професійної діяльності можуть працювати віддалено. Додатково, в межах емпіричного дослідження, отримано частотний розподіл за професійним типом особистості та визначено, що найбільше серед вибірки особистостей «Соціального» та «Підприємницького» типів (22% і 19% відповідно). Це можна пояснити сучасною направленістю на роботу з людським фактором і економічні (підприємницькі) зв'язки.

Крос-табуляційний аналіз встановив статистично значимий помірний зв'язок тільки між «Реалістичним» професійним типом особистості й вибором відповідної освітньої спеціальності, між «Інтелектуальним» професійним типом особистості та вибором відповідної освітньої спеціальності. Молодь, обираючи освіту, не слідує за своїм покликанням. Тому під час навчання у вищому закладі освіти більшість студентів починає демонструвати падіння навчальної мотивації – відчують, що навчаються не тому, до чого насправді мають хист.

Було виявлено статистично значимий помірний зв'язок між «Соціальним» професійним типом особистості та поточною (останньою) професійною діяльністю. В генеральній сукупності частіше знаходять своє професійне покликання саме особистості «Соціального» типу, оскільки вони характеризуються розвиненими навичками саморефлексії, що сприяє знаходженню відповідної професійної діяльності.

Додатково виявлено, що саме у виборці особистості «Інтелектуального», «Реалістичного» та «Конвенційного» типу в підлітковому віці обирали здебільшого освітні спеціальності, які відповідали їх типу особистості, але «Підприємницькі», «Артистичні» та «Соціальні» особистості обирали освітні напрями, які відрізнялись від їх основного професійного типу. Поточне (останнє) місце роботи у наших респондентів частіше відповідає професійному типу особистості, ніж обраний освітній напрямок у підліткові роки: тип особистості та професія збіглися в 77% «Інтелектуального», 54% – «Соціального», 52% – «Підприємницького» типу.

Висновок

Вибір поточного (останнього) місця роботи серед респондентів більше відповідає професійному типу особистості, ніж обраний у підліткові роки освітній напрямок. Це обумовлено передусім нерозумінням себе, своїх схильностей, інтересів і орієнтацій в юному віці та зростаючим самоусвідомленням і набуттям професійного досвіду в дорослий період. Але

наведені дані не слід екстраполювати на генеральну сукупність, оскільки крос-табуляція виявила лише три статистично значимих зв'язки, що засвідчує: на рівні нашого суспільства маємо серйозну проблему невідповідності одержаної освіти та професійної діяльності до схильностей людини.

Список використаних джерел:

1. Корнещук, В.В. (2016). Профорієнтація та профвідбір як передумова підготовки конкурентоспроможних фахівців. Українській соціум.
2. Baltes, B.B., Dickson, M.J., Sherman, W.B., Weitz, E. (2007). Career success: The role of strategic flexibility. *Journal of Vocational Behavior*.
3. Brown, S.D., Lent, R.W. (2017). Career development and counseling: Putting theory and research to work. *The Oxford Handbook of Career Development*.
4. Dik, B.J., Duffy, R.D. (2009). Career calling as a predictor of academic major choice: The role of personality traits, self-concept, and social support. *Journal of Career Assessment*.
5. Feldman, D.C. (2010). Career engagement: Investigating the role of perceived organizational support. *Journal of Vocational Behavior*.
6. Hall, D.T. (2005). Career development in organizations: Recent advances and future challenges. *Development and Learning in Organizations*.
7. Lent, R.W., Brown, S.D., Hackett G. (1990). Career development: A social cognitive perspective. *The Career Development Quarterly*.
8. Locke, E.A. (2007). A dynamic model of the relationship of career planning, mentoring, and support to career success. *Journal of Vocational Behavior*.
9. Savickas, M.L. (1997). Career adaptability: An integrative construct for life-span, life-space theory. *Journal of Vocational Behavior*.
10. Savickas, M.L. (2004). Career construction theory: A social cognitive approach to career development and counseling. *Journal of Vocational Behavior*.

Ілля Сутула
КІБіТ

Застосування рекламно-інформаційних технологій в соціальній роботі
Ключові слова: рекламно-інформаційні технології, соціальна реклама, інформаційна реклама, комерційна реклама, соціальна робота.

Вступ

Соціальна реклама спрямована на розвиток суспільства, поширення достовірної, надійної інформації щодо актуальних суспільних питань. Здійснити це можуть допомогти інформаційні технології, зокрема, соціальна реклама. З одного боку, соціальна реклама не переслідує комерційні цілі, посідаючи окреме місце в рекламній царині, з другого – має нетипові технології просування думок у суспільство. Соціальна реклама в соціальній роботі покликана на просування позитивних цінностей – здорового способу життя, толерантності, рівності прав і свобод, попередження виникнення насильства (Рацул, 2019).

Методи та матеріали

У роботі були використані такі методи дослідження: синтез, аналіз, узагальнення.

Рекламно-інформаційними в соціальній роботі є технології, що використовують сукупність засобів і методів збору, обробки й передачі даних для отримання інформації нової якості про стан об'єкта, процесу чи явища (Панченко, 2015). Проте поняття саме «рекламно-інформаційних технологій» визначається процесом послідовного застосування, обрані суб'єктом розповсюдження засобів, прийомів і методів, аби покращити рівень освіченості людей щодо певного предмета рекламування (Нікітіна, 2021). Зазначену дефініцію тлумачать по-різному: Н. Панченко вважає, що це застосування інформаційних технологій у соціальному рекламуванні (Панченко, 2015); Р. Вайнола і О. Бичковська – сукупність знань і прийомів у процесі створення реклами та інформаційних повідомлень (Вайнола & Бичковська, 2014); В. Нікітіна – процес застосування соціальними робітниками певними методами розповсюдження у відповідній послідовності й аналіз ефективності рекламного впливу щодо інформаційного продукту соціальної спрямованості задля покращення комунікативних зв'язків соціальної підтримки вразливих верств населення (Нікітіна, 2021).

Класифікація реклами: реклама конкретної торгової марки; роздрібно-торговельна; корпоративна; довідково-адресна; реклама з наявністю зворотного зв'язку (наприклад, поштові повідомлення); політична; соціальна; бізнес-реклама (Данилко, Рибалко 2012). Сфери застосування рекламно-інформаційних технологій в соціальній роботі: телебачення; радіо; друковані засоби масової інформації; телефонний та документальний електрозв'язок; зовнішні рекламоносії (рекламні щити, реклама на фасадах будинків, споруд); внутрішні рекламоносії (будь-які носії реклами всередині приміщень); транспортні засоби. Також доречно згадати й додати Інтернет – цифровий засіб розповсюдження інформації та соціальної реклами (Про соціальну рекламу, 1998).

Результати

Розібравшись із визначенням рекламно-інформаційних технологій в соціальній роботі, слід зазначити про їх специфічні особливості, які визначаються інституційними нормами, законодавством України. Виокремлюють такі вимоги до соціальної реклами, яка насамперед не повинна підривати довіру суспільства до реклами: 1) дотримання основних принципів: законності, точності, достовірності, використання форм і засобів, які не шкодять споживачеві; 2) відповідність принципам добросовісної конкуренції; 3) відсутність інформації або зображень, які порушують етичні, гуманістичні, моральні норми, нехтують правилами непристойності; 4) врахування особливої чутливості дітей, не завдавати їм шкоди (Положення «Про рекламу»). Рекламно-інформаційні технології в соціальній роботі мають унікальну специфіку застосування, бо соціальна реклама може охоплювати одразу всі верстви населення чи визначені групи. Хоча вона має спільні ознаки з комерційною, адже «продає», формує необхідне уявлення, пов'язане із соціальними змінами, що є вагомим впливом на різницю у застосуванні

рекламно-інформаційних технологій в соціальній рекламі. Схожість соціальної та комерційної реклами зумовлюється однаковими функціями, які виокремив Л. Швець: інформаційна, економічна, просвітницька, соціальна, естетична (Швець, 2013).

Соціальна реклама, за Н. Грицютою, поділяється на два види: реклама суспільно корисних цінностей та інформаційна, що просуває соціальні програми, послуги (Грицюта, 2013). Переваги соціальної реклами: гуманізація суспільства, формування позиції громадськості, наслідування цінностей і залучення людей до соціального життя. Недоліки соціальної реклами: невизначеність у законодавстві, складність розміщення, відсутність можливості оцінити її вплив, фінансова невизначеність, оскільки відсутність прибутку (матеріальної вигоди) зменшує конкурентоздатність і унеможливує швидкий розвиток соціальної реклами, яку зазвичай створюють безкоштовно (Чала, 2013). У практичному застосуванні ефективність соціальної реклами не завжди буває високою, бо, на відміну від комерційної чи політичної, в ній переважають імперативні заклики (Яненко, 2017).

Щодо етики соціальної реклами, то соціальна реклама служить етичним потребам розвитку соціуму, її сенс полягає у забезпеченні згоди і розуміння суспільними підгрупами тих соціально прийнятих норм і правил поведінки, які допомагають процвітанню суспільства (Лаврик, 2008). У сучасній соціальній рекламі України є випадки поєднання соціальних мотивів із комерційними, наприклад: пропагування здорового способу життя, застереження щодо СНІДу та інших захворювань у рекламі методів контрацепції зі згадкою конкретних брендів. Чи, навпаки, реклама, в якій захист себе є лише однією з причин, чому слід вибрати продукт певного бренду, тобто комерційна реклама містить соціальний аспект; реклама горілки, яка є комерційною, проте із соціальним акцентом у застереженні щодо зловживання алкоголем (Грицюта, 2013). Такі маніпуляції з рекламою, аби просувати продукт із використанням соціального підтексту, можуть підірвати довіру до соціальної реклами та навіть реклами як явища загалом. Зневіра у дієздатності – одна з головних морально-етичних проблем у соціальній рекламі, адже цільова аудиторія повинна їй довіряти.

Висновок

Проаналізувавши специфіку застосування рекламно-інформаційних технологій в сучасній соціальній роботі, слід зазначити: вони мають особливості стратегічного планування та самої стратегії, що їх відрізняє від комерційних рекламно-інформаційних технологій. За повномасштабної війни в Україні питання, актуальні ще на початку конфлікту, набувають неабиякої популярності, що посприяло їх розповсюдженню і захопленню медіапростору соціальною рекламою.

Список використаних джерел:

1. Б'янка, Г.Г. (2022). Значення волонтерської діяльності для суспільства в умовах війни з Росією. *Наукові записки*, 1. 8-13.
<http://lib.ndu.edu.ua/dspace/bitstream/123456789/2592/1/3.pdf>

2. Вайнола, Р.Х., Бичковська, О.О. (2014). Популяризація здорового способу життя молоді засобами рекламно-інформаційних технологій. *Науковий часопис НПУ*, 11. 145-151. <http://enpuir.npu.edu.ua/handle/123456789/7263>
3. Грицюта, Н.М. (2013). Суспільно-етичні концепти соціальної реклами в Україні. *Наукові записки ІЖ*, 50. 134-142. http://nbuv.gov.ua/UJRN/Nzizh_2013_50_28
4. Данилко, В.О. (2012). Класифікація видів реклами. *Збірник наукових праць ХНПУ*, 6. 50-51. https://kafinfo.org.ua/files/Sbirnyk_6.pdf
5. Лаврик, О.В. (2008). Соціальна реклама в сучасному медіапросторі: до визначення поняття. *Вчені записки ТНУ ім. В.І. Вернадського*, 21 (1). 65-70. <https://cyberleninka.ru/article/n/sotsialna-reklama-v-mediaprostori>
6. Нікітіна, В.В. (2021). Використання рекламно-інформаційних технологій у соціальній роботі. *Актуальні проблеми, пріоритетні напрямки та стратегії розвитку України*. 410-414.
7. Панченко, Н.В. (2014). Рекламно-інформаційні технології як ефективний засіб розвитку соціальної активності та соціальної свідомості у майбутніх соціальних педагогів. *Zbiór raportów naukowych. Osiągnięć, projektu hipotezę*. 73-75.
8. Верховна Рада України (1998, 20 липня). Положення про соціальну рекламу в системі соціальних служб для молоді України. <https://zakon.rada.gov.ua/rada/show/v0080699-98#Text>
9. Рацул, О.А. (2019). Соціальна реклама як вектор розвитку інформаційної культури суспільства. *Наукові записки ЦДПУ імені Володимира Винниченка*, 180. 33-37. http://nbuv.gov.ua/UJRN/Nz_p_2019_180_8
10. Чала, Ю.В. (2013). Соціальна реклама як різновид усвідомленого впливу на соціум. *Вісник СНАУ*, 1. 173-184.
11. Швець, Л.М. (2013). Комерційна і соціальна реклама: порівняльний аналіз. *Гуманітарний вісник ЗДІА*, 55. 72-80.
12. Яненко, Я.В. (2017). Сучасна соціальна реклама: соціалізаційний аспект. *Соціально-гуманітарні аспекти розвитку сучасного суспільства*. 324-327. <https://essuir.sumdu.edu.ua/handle/123456789/66160>

Анна Халонен
КІБіТ

Діагностика інтелектуального розвитку дитини

Ключові слова: дитинство, розумовий розвиток, психічні процеси, дошкільна освіта, навички, пізнавальна діяльність.

Вступ

Дитинство є найважливішим етапом у житті кожної людини. Важливою складовою особистісного розвитку є розумовий розвиток дитини, на основі цього процесу формуються основні засади і процеси, необхідні для фізичного, естетичного і морального зростання. Інтелект у психолого-педагогічній літературі трактується такими розумовими здібностями людини: здатність

орієнтуватися в середовищі, адекватно відображати його закономірності; вміння мислити, навчатися, пізнавати світ; переймати соціальний досвід, вирішувати завдання, розумно діяти, передбачати наслідки своїх вчинків (Л. Савченко, 2019). Структура інтелекту охоплює психічні процеси – сприймання, мислення, запам'ятовування, мовлення. Розвиток інтелекту залежить від природних задатків, можливостей мозку і соціальних факторів – активної діяльності та життєвого досвіду.

Методи та матеріали

Розвиток інтелекту є пріоритетним завданням дошкільної освіти, особливо щодо інтелектуальної підготовки дітей до навчання у школі. Його показниками є загальна обізнаність із зовнішнім світом, елементи світогляду; рівень розвитку пізнавальної діяльності дитини; володіння елементарними навчальними навичками.

Показники сформованості високого рівня інтелекту в дошкільників такі: наявність наочно-образного мислення; володіння системою уявлень про природу і соціальні явища; наявність творчої уяви; розвиток монологічної і діалогічної мови; виявлення допитливості й пізнавальної активності; вміння прийняти пізнавальне завдання і виконувати його.

Дитинство є визначальним етапом у житті людини, її особистісному становленні, та щільно пов'язане з освітою. Однією з проблем всебічного розвитку дітей дошкільного віку виступає формування інтелектуальної сфери. Інтелект постає гарантією успішного навчання і досягнення високих успіхів особистості. Саме тому важлива упорядкована з дитинства система знань, вмінь і навичок, що базується на високому рівні розвитку всіх видів пам'яті, уваги, мислення із здібностями до аналізу, синтезу, абстрагування й узагальнення, уяви, мовлення. Дитина з високим рівнем інтелекту стане здатною самостійно використовувати набуті знання, уміння і досвід відповідно до проблемної ситуації, вирішувати пізнавальні завдання, розмірковувати, аналізувати різноманітні явища (Волинець, 2021).

У широкому значенні поняття «інтелект» характеризує всю пізнавальну діяльність особи, у вузькому – сферу розумових здібностей людини. Прояви інтелекту можна фіксувати у функціонуванні розуміння і структуруванні конкретної інформації, постановці завдань, пошуку й конструюванні розв'язку, прогнозуванні рішень, гіпотез, задумів, що становить основу креативності людини (Морквян, 2015).

Результати

Застосування малюнкових тестів для виявлення особливостей індивіда ґрунтується на принципі проєкції: винесення зовні переживань, уявлень, прагнень. Малюючи об'єкт, людина свідомо передає своє ставлення до нього. Навряд вона забуде намалювати те, що здається їй найважливішим, натомість другорядному буде приділено менше уваги. Якщо тема хвилює, то в зображенні виявляться ознаки тривоги.

Малюнок – це повідомлення, зашифроване в образах. Завдання психолога полягає в тому, щоб розшифрувати його, зрозуміти, що каже обстежуваний. Для діагностичного використання малюнків важливо, що вони

відбивають несвідомі установки людини, імпульси та переживання. Тому малювальні тести важко підробити, представивши в них себе не таким, яким індивід є насправді. Досвід застосування цього набору тестів акцентує низку психологічних особливостей, а саме:

- рівень загального розумового розвитку;
- переважання раціонального / емоційного підходу до дійсності;
- рівень психомоторного тону, підвищена / знижена активність, астения;
- недостатність самоконтролю та планування дій, імпульсивність;
- підвищена емоційна лабільність / ригідність;
- тривожність (як особистість) і тривога (як стан на момент обстеження);
- страхи;
- депресивні тенденції;
- особливості реакції на стрес;
- агресивність (диференції – фізична / вербальна, захисна / невротична агресія);
- екстравертність або інтровертність;
- демонстративність;
- незадоволеність потреби у спілкуванні;
- аутизація, уникнення спілкування;
- ступінь соціалізованості та конформності;
- антисоціальні тенденції;
- ставлення до сексуальної сфери;
- ставлення до родини й окремих членів сім'ї.

Для визначення психологічних особливостей інтелектуального розвитку дітей старшого дошкільного віку організують численні дослідження, визначаючи конкретну мету і завдання, обирають психодіагностичні методики, вибір яких обґрунтований їх релевантністю і здатністю виявити психологічні особливості інтелектуального розвитку респондентів (Калиненко, 2013).

Висновок

При застосуванні зазначених тестів було виявлено, що інтелектуальний розвиток дітей віком 5-7 років у межах вікової норми, малюнки містили основні деталі (голову, тулуб кінцівки з подвійними лініями; очі, рот, ніс, брови, волосся, шия, пальці, одяг).

Достатність інтелекту визначається урахуванням архетипів сприйняття. Бачимо в обстежуваних дітей відхилення від нормативного ряду, оригінальні мінус-рішення, що свідчить про високий інтелектуальний розвиток деяких респондентів. У кількох дітей була виявлена тонічна затримка, що вказує на емоційні переживання в процесі адаптації до дитячого садка.

Список використаних джерел:

1. Волинець, К. (2021). Формування творчої самостійності в дітей старшого дошкільного віку у процесі пізнавальної діяльності з математики. *Актуальні питання гуманітарних наук*, 38(1). 173-179.

2. Морквян, І.В. (2015). Суть та види інтелектуальних умінь. *Науковий вісник МДУ. Серія «Педагогіка та психологія»*, 2 (2). 70-74.
3. Родіна, Н.В. (2014). Малюнковий тест Вартегга. Історія створення та розвиток методу. *Scientific e-journal. РЕМ: Psychology. Educology. Medicine*, 3. 13-21.
4. Савченко, Л.Л. (2019). Інтелектуальний розвиток дітей старшого дошкільного віку як складник розумового розвитку. *Науковий часопис НПУ імені М.П. Драгоманова. Педагогічні науки: реалії та перспективи*, 71. 221-224.

доц.

Вікторія Харченко, канд. психол. наук,

КІБІТ

Особливості психологічної допомоги методом інтегративної терапії спільнот ІТС

Ключові слова: *ІТС, контекст, життєвий досвід, групова форма терапії, позитивні джерела сили.*

Інтелект створений, він побудований, не отриманий. Ми продовжуємо будувати інтелект через боротьбу за те, щоб досягнути і змінити світ. Саме тоді інтелект створюється, будується, і він є!

Знання з'являються тільки через відкриття, через неспокійне, нетерпляче, тривале дослідження, людську неухильну дію в світі, зі світом, одне з одним.

Пауло Фрейре

Вступ

ІТС розробив бразильський священник, психіатр, антрополог і професор Адальберто Баррето 1987 року. Цей метод став складником Програми охорони здоров'я уряду Бразилії. Зараз існує багато регулярних груп ІТС у Південній Америці та Європі, які зустрічаються у лікарнях, спільнотських центрах і школах. У країнах Західної Європи перший освітній курс відбувся у 1995 році в місті Гренобль, Франція. У Швейцарії групи почали зустрічі 2011 року, а за шість років потому адаптація методу відбулася в Таджикистані.

Методи та матеріали

Адаптація методу відрізняється в кожній країні відповідно до культурного контексту і традицій. Місія Баррето полягає у протидії психологічним стражданням, аби спонукати людей знову повірити в себе, зрозуміти, що навіть за матеріальної бідності кожний багатий на особистий життєвий досвід. Пан Адальберто створив групову форму терапії, яка зосереджена на потенціалі людей, а не на симптомах їхніх бід. Цей метод дуже орієнтований на власні людські ресурси, адже прагне активувати позитивні джерела сили, якою наділене людське буття. Недаремно священник-професор слушно зауважує: «Ніхто не настільки багатий, щоб нічого не потребувати.

Ніхто не настільки бідний, щоб мати можливість щось дати». Наукові спостереження за ІТС протягом 30 років показали, що цей метод змінює:

- почуття соціальної приналежності (залученості);
- місцеві ресурси;
- індивідуальні культурні компетенції учасників;
- повагу до різноманітності;
- почуття особистісної відповідальності; впевненість учасників у собі.

Загальні цілі ІТС в Україні такі:

- ✓ Ми зміцнюємо автономію, а не залежність.
- ✓ Ми реагуємо на страждання у суспільстві шляхом соціальної людської поведінки.
- ✓ Ми створюємо можливості для залучення та участі.
- ✓ Ми цінуємо і просуваємо наші власні традиції та культурні цінності.
- ✓ Ми формуємо ефективну відкриту і доступну платформу для багатьох людей.
- ✓ Ми створюємо безпечний простір для обміну життєвим досвідом між усіма зацікавленими особами.
- ✓ Ми сприяємо взаємній соціальній підтримці через членів спільноти.

Конкретні цілі сесій в ІТС:

- Створити атмосферу довіри.
- Створити відчуття солідарності та співчуття.
- Створити для учасників усвідомлення: «Це не тільки я з такою проблемою» і «Я не одна!»
- Створити простір, де йдеться не про погодження, а про різноманітність. Там може бути більше питань, ніж відповідей.
- Створити простір, де учасник може піти додому, відчуваючи: «Я є головним діячем у своєму житті». Пріоритет надано самоефективності й особистим ресурсам.
- Ми звертаємося до різноманітних рівнів від- і почуттів, аби спілкуватися одне з одним.
- Ми створюємо безперервність (регулярні зустрічі) та просуваємо живу соціальну мережу.

Сьогодні ІТС напевно здатна зіграти важливу профілактичну роль, оскільки структура забезпечує безпечний простір, де люди можуть висловлювати й відображати свої почуття, тим самим знижуючи власний емоційний тягар. Завдяки участі в регулярних зустрічах у залучених осіб виникає почуття спільності й загострене відчуття буття. Учасники отримують визнання та соціальну підтримку, користь від прикладу рішень і знань інших. Кожен відображає власну історію та усвідомлює свої ресурси. Ця профілактична робота об'єднує багато соціальних факторів, що впливають на здоров'я.

Результати

В основі ІТС лежить взаємний обмін життєвим досвідом між учасниками, якість якого залежить від якості процесу обміну. Процес передбачає 5 фаз із 20 кроками та керується вибором простих правил і принципів. Ці фази, кроки, правила та принципи створюють конкретні параметри і структуру для роботи, що дозволяє усім якнайбільше збагатити свій досвід. Однак чільна роль належить модератору групи, якого метафорично на сесії ІТС можна порівняти з футбольним полем, на якому відбувається матч, або театральною сценою, де грається вистава. Завдання модератора полягає у насиченні культурного простору. Тож гарно, якщо модератор вповні володіє фольклорною спадщиною, може співати українські відомі пісні, знає багато українських паремій.

Висновок

Варто навести приклади, які засвідчують багаторівневість народної мудрості.

1. СТАРОКАРБИ – козацькі прислів'я і афоризми.

1. Не гідно дивитись мирно на те, що вої в геру.
2. На зверхність – зверх – зверхність.
3. Не шукай бою, він сам тебе знайде.
4. Б'є не сильний, а сміливий.
5. Повагу – ділом восьмирічним і несхибним.
6. Слову навчити не можна, воно повинно погукати тебе.
7. За Звичай України бийсь неупинно
8. Там де вміння і людяність, там і достаток.
9. Лукавий нахабством на людяності паразитує.
10. Козак – кріпкий, завбачливий розумом, жагучий вибриком, як змії, невтомний, як славо, а вмирає на чотирьох врагах.
11. Триукраїнець – то постійний тиск до поліпшення своєї та дружньої сили.
12. Не гань мене чваром, бо станеш тваром.
13. Без нужди не виймай, без слави не вкладай.
14. За волю напийся вволю.
15. Не мамай був страшний, а розбрат. Звичаю – клянїть же старшину до тих пір, доки не згине вона разом з кріпацтвом німим їхнім.
16. Не бийтесь поміж собою. До тих пір, доки молодь з молоком матері та від старшини буду всотувати несприйняття зверхности над собою і в собі, в роду, до тих пір Рій років Скупи Української буде в змозі мазкою братчиковою захистити землі свої на користь свою...
17. Дивись чим нудить, а не тим, що словоблудить.
18. ... не добивай ворога до кінця.
19. Рятують, спасають Вози та Терези.
20. Не став оселі кам'яниці, не городи станиці як не заслаб.
21. Душевна сила: козак муром дивиться завжди напоготові дістати хрславком зачеп зверхника...
22. До тих пір, доки в тобі бринить правда – ти незборимий.

23. Місяць дядько старший над душами правдивими козацькими.
24. Вони мають силу поки захищаєм, ми поки шануєм.
25. Лиш єдиний є на світі гріх – робити зле добрим людям та бути бідним.
26. ...вчити можна тільки рідну та добру дитину тоді, коли їй вкрай необхідно, або в лихоліття...
27. ...вистригти оселедець – стати стати під батьків заповіт, то колові сонячні брати промені до краю доведені.
28. ...б'ють – роїсь, навалився – лавою вспись, лихо вкляч, а все одно оддяч...
29. ...козак – терпеливий, як віл; завбачливий з вибриком та жагучий, як змії, невтримний, як славко, а вмира, як сокіл.
30. З розярмованого щирого завсачливий гопкоріз, спогляду, виходить.
31. ...їсти батоку. Себто, радить дотримуватись так, як потреба їсти, щоб жити

II. СЛОВО СТОСОВЕ

До тих пір, доки молодь з молоком матері та від старшини буде всотувати несприйняття зверхності над собою і в собі, в Роду, до тих пір рій Родів скупи Української буде в змозі захистити мазкою братчіковою землею свою на користь свою.

Збережемо край свій Звичаєм, один-одного – обичаєм.

Єлізавета Чемрук,
Тетяна Момонт, канд. екон. наук, доц.
КІБІТ

Причини та механізми ірраціональної поведінки

Ключові слова: ірраціональна поведінка, неокортекс, лімбічна система, вплив.

Вступ

Людина не може бути повноправним членом суспільства без комунікації з іншими індивідами. Проте часто спілкування не тільки не приносить задоволення, а й виснажує моральні та психологічні сили. Що робити, коли людина з якою ви спілкуєтеся, не сприймає ваших аргументів? Саме про причини і механізми такої поведінки йтиметься у роботі.

Актуальність дослідження базується на необхідності розв'язання проблем виникнення конфліктів, затребуваності умінь їх подолання, що набуло гостроти у період карантину, спричиненого Covid-19. Посилаючись на статистику Дебори Карр, професорки соціології з Бостонського університету, котра студіює родинні ролі та стосунки, багато чинників, які призводять до більшого рівня розбрату – аж до розірвання шлюбу – провокуються для пар на тлі коронавірусної кризи. Через посилений стрес люди починають поводитися менш раціонально. Важливо правильно реагувати на ірраціональну поведінку домочадців.

Методи та матеріали

Проблематика ірраціональної поведінки привернула увагу таких дослідників, як М. Бернارد, Ф. Кронан, М. Гоулстон, С. Самар, У. Макдермот, К. Уалтон, С. Тріп, М. Маріан, А. Халмаян, М.Д. Другас, К.Г. Бора, Г. Розенау та ін.

Ознаки людини з ірраціональною поведінкою:

- немає чіткої картини світу;
- говорить чи робить безсенсові речі;
- приймає рішення та діє не у своїх інтересах.
- коли ви намагаєтеся повернути її до розсудливості, стає нестерпною.

Таких ірраціональних людей американський психіатр Марк Гоулстон назвав *побутовими безумцями*. Більшість індивідів, які поведуться ірраціонально, не можна назвати хворими навіть із перебільшенням, але, як і справжні психопати, вони не здатні мислити раціонально. Причина поведінки – неузгодженість у мозку, що не дозволяє нормально реагувати на подразники.

Уперше триєдину або тричасткову модель мозку описав нейробіолог Пол Маклін у книзі «Еволюція триєдиного мозку»:

- ✓ базовий, древній мозок («мозок рептилії») концентрується на необхідному для виживання: пошук їжі, спарювання, втеча від небезпеки, атака;
- ✓ середній мозок, лімбічна система, є в усіх ссавців і відповідає за емоції: радість, ненависть, бажання захистити, печаль, задоволення, за формування зв'язку між партнерами чи батьками та дитиною;
- ✓ неокортекс, кора великих півкуль головного мозку, відповідає за вищу нервову діяльність: дозволяє приймати оптимальні рішення, планувати дії та контролювати імпульси; оцінювати ситуацію об'єктивно, а не суб'єктивно.

Різні частини мозку функціонують від народження людини та розвиваються послідовно. Якщо дитина росте у здоровій атмосфері, між відділами утворюються зв'язки, які дозволяють у потрібній ситуації кожній із трьох структур взяти контроль, але усіма процесами буде керувати найбільш розвинений неокортекс. Якщо досвід ранніх років життя не дозволив утворити таких зв'язків, то «три мозки» блокуються у найбільш стресовому стані з дитинства, і, як результат, – хронічна безумна поведінка: людина раз у раз повторює ті самі дії, сподіваючись, що нова реальність перетвориться на стару, де така поведінка принесла успіх.

Результати

Нікому не вдається прожити життя без тимчасових порушень. Коли сильний стрес негативно впливає на мозок, будь-хто з нас – навіть найсильніший духом – може втратити контроль над собою. Альберт Ейнштейн сказав: «Найважливіше для кожного рішення – вважати світ, який нас оточує, небезпечним чи безпечним». Ті, в кого три рівні мозку залишаються у здоровій взаємодії, впевнено рухаються вперед. На жаль, той, хто не здатен на емоційну гнучкість, не сприймають світ безпечним місцем, постійно очікують нападу, і тому починають поводитись нерозсудливо. Панікуючи, такі люди сприймають

реальність зовсім не так, як її бачить раціонально свідомий індивід, немає сенсу з ними говорити так, як говорили би з розсудливим співрозмовником. Через це не вдасться повернути нераціональній людині зв'язок з реальністю за допомогою логічних висновків, особливо коли особу оточують постійні подразники (напр., ЗМІ). Можна не погоджуватись із моделлю поведінки ірраціональної людини, але критика – останнє, що слід застосовувати у розмові. Критикувати – найшвидший шлях залишитися в оточенні людей, які не можуть вас терпіти. Зіткнення з безумцем зазвичай відбувається заодноманітним сценарієм: рішення, що час поговорити з ірраціональною людиною – початок розмови – закипання співрозмовника за кілька секунд і сплеск емоцій у висловлюваннях на кшталт:

- Піду повішуся, тобі так буде краще.
- Я завжди знала, що ти мене ненавидиш. Дякую, що доводиш це.
- Відвали
- Іди до біса.
- Ти абсолютно неправий!
- Ти тупий.
- Котися звідси.
- Ти огидна.
- Бачити тебе більше не хочу.

Чим більше ірраціональна людина атакує, тим більше доводиться оборонятися: ви «скочуєтеся» із захисту до ірраціональності, гормони стресу заповнюють тіло, серце починає шалено битися; червонієте і трясетесь, кричите, сваритесь або плачете, а незабаром вигукуєте: «З мене досить!». Щоб зрозуміти, чому чуже безумство зводить із розуму вас, досить проаналізувати схему «Трикутник – циліндр – трикутник». Три частини мозку ірраціональної людини виглядають так: контроль над ситуацією тримає мозок рептилії, що змушує реагувати за принципом «бий або біжи». Натомість в ірраціонального індивіда контроль тримає верхній мозок, неокортекс, який спонукає думати логічно й розсудливо. Але коли ірраціональна людина чіпляє найболючіші місця, мигдалевидне тіло подає сигнали тривоги, контроль перехоплює середній та нижній мозок, астини починають боротися за контроль, а поле зору звужується. Чим більше людина засмучується, тим більше мозок рептилії бере гору. Проте для хронічно ірраціональної людини це нормальний комфортний стан. Тому ірраціональна людина буде нагнітати, перетворюючи спір на справжню війну замість закінчення сварки. Коли таке зіткнення з ірраціональною людиною трапляється, і вона починає атакувати, перша інтуїтивна реакція – тікати або «нападати» у відповідь. Якщо ви – не безумець, а верхній мозок тримає ситуацію під контролем, то варто скористатися захисними техніками для того, щоб не скотитися до безконтрольної агресії.

Техніка 1: Перетворити атаку у можливість – аутотренінг: «Чудова можливість проявити самовладання!» Коли мозок рептилії бере гору, треба заспокоїтися, вдихнути і видихнути й поміняти сценарій: замість того, щоб зірватися і втратити рівновагу – промовити про себе: «Чудова можливість

проявити самовладання». Можна насварити психа про себе, стримуючись, аби не влізти в бійку. Ірраціональна людина чекатиме на звичну реакцію – бігти або нападати у відповідь. Але несподівана пауза стане порятунком: безумець буде намагатися підняти градус, однак зрештою заспокоїться.

Техніка 2: Згадати наставників: за мить зриву потрібно згадати людину (чи людей), які вчили боротися з труднощами. Думками подякуйте своїм наставникам і продовжуйте бесіду. Дана техніка базується на дослідженнях про те, що індивід не може одночасно відчувати вдячність і гнів. Коли концентруємося на вдячності наставникам, то блокуємо гнів, який от-от скипить, повертаючись до спокійної та врівноваженої бесіди.

Висновок

Важливо протягом спілкування з ірраціональною людиною залишатися холодним та спокійним. На жаль, не завжди це реально, передусім, коли йдеться про близьке оточення, родичів. Однак необхідно пам'ятати: побутовий безумець – не є хворим або соціопатом. Якщо ви почуваетесь у небезпеці, якщо розумієте, що людина, з якою ви спілкуєтеся, може нашкодити собі або іншим, то не варто намагатися владнати все самотійно. Слід звернутися до спеціалістів.

Список використаних джерел:

1. Al-Krenawi, A., Graham, J.R. (2004). Somatization Among Bedouin-Arab Women. *Journal of Divorce & Remarriage*, 42 (1-2), 131-143.
https://doi.org/10.1300/J087v42n01_06
2. Bernard, M.E. (1999). The Child and Adolescent Scale of Irrationality: Validation Data and Mental Health Correlates. *Journal of Cognitive Psychotherapy*. Режим доступу: <https://connect.springerpub.com/content/sgrjcp/13/2/121>.
3. Kashdan, R. (2020). Will the Coronavirus Crisis Cause a Surge in Boston Divorces? Режим доступу: <https://www.bostonmagazine.com/news/2020/04/23/>
4. Loprinzi, P. (2019). Skill Exercise on Cognitive Function: A Systematic Review. *Frontiers in Psychology*. <https://www.frontiersin.org/articles/10.3389/fpsyg>
5. MacLea, P. (1990). *The True Brain in Evolution*. Planum.
6. Samar, S. (2013). Personality Traits Predict Irrational Beliefs. *Journal of Rational-Emotive and Cognitive-Behavior Therapy*.
<https://www.researchgate.net/publication/258164000>
7. Wray, M. (2020). China's divorce rates rise as couples emerge from coronavirus Quarantine. Режим доступу: <https://globalnews.ca/news/6767589/china-divorce-rates-coronavirus/>

Сергій Чимишенко, канд. екон. наук,
доц.

КІБіТ

Дослідження поглядів студентства на актуальність компетенцій освітніх програм «Менеджмент організацій» та «Фінанси, банківська справа, страхування та фондовий ринок»

Ключові слова: компетентності, стейкхолдери, освітні програми, спеціальність, навчальні дисципліни.

Вступ

До початку конференції «Професії майбутнього: погляд стейкхолдерів» у межах щорічного заходу «Студент – Дослідник – Фахівець» було проведено опитування серед студентів, яке виявило пріоритетні й актуальні для молоді компетенції з освітніх програм «Менеджмент організацій» та «Фінанси, банківська справа, страхування та фондовий ринок».

Методи та матеріали

Дослідження проводилося методом вибірки результатів опитування серед студентів спеціальностей «Менеджмент» та «Фінанси, банківська справа, страхування та фондовий ринок». Варто зазначити, що компетенції відповідних освітніх програм відповідають державному стандарту вищої освіти за відповідними спеціальностями. Тобто держава, як один зі стейкхолдерів, визначає їх для себе як необхідні.

Опитування інших стейкхолдерів – студентів – засвідчило відмінні від затвердженого стандарту погляди, що відображають інтереси й амбіції здобувачів освіти.

Діаграма з результатами опитування

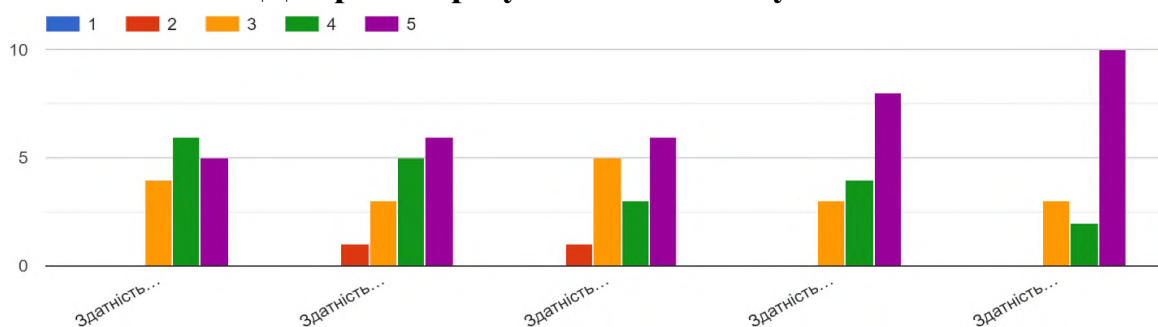

Здатність реалізувати свої права і обов'язки, абстрактно мислити, застосовувати знання на практиці, адаптуватись до нової ситуації, генерувати нові ідеї.	Здатність визначати та описувати характеристик и організацій, перспективи їх розвитку, аналізувати результати діяльності та фактори впливу зовнішнього та внутрішнього середовища, здійснювати планування діяльності організації.	Здатність визначати функціональні галузі організації, управляти організаціям и завдяки сучасному інструментарію.	Здатність працювати в команді, створювати ефективні комунікації, оцінювати і забезпечувати якість виконаних робіт, мотивуючи персонал.	Здатність аналізувати і структурувати проблеми організацій, формувати обґрунтовані рішення, демонструвати лідерські якості.
---	---	--	--	---

Найбільш актуальна компетентність – «Здатність аналізувати проблеми організацій, формувати обґрунтовані рішення, демонструвати лідерські якості». Найменш актуальна – «Здатність реалізувати свої права і обов'язки, до абстрактного мислення, застосування знань у практичних ситуаціях, здатність до адаптації до нової ситуації, генерувати нові ідеї.»

Для одного з респондентів дві компетентності – «Здатність визначати та описувати характеристики організацій, перспективи їх розвитку, аналізувати результати їх діяльності та фактори впливу зовнішнього та внутрішнього середовища, здійснювати планування діяльності організації», «Здатність визначати функціональні галузі організації, здатності управляти організаціями через сучасний інструментарій менеджменту» – виявились неактуальними.

Результати

Така ситуація пояснюється плюралізмом думок в суспільстві, з одного боку і недостатньою комунікацією між стейкхолдерами, з другого боку.

Якщо виокремити з ринку праці сегменти менеджменту і фінансів, то варто зазначити: адаптивність і креативність персоналу цінуються сьогодні дуже високо, адже забезпечуються компетенцією, яка серед студентів є найменш актуальною. Це можна пояснити недостатнім життєвим досвідом респондентів і, ймовірно, недостатньою поінформованістю про ситуацію на ринку праці.

Щодо актуальності інших компетенцій, то доречно виснувати, що більшість зробила свідомий вибір закладу вищої освіти і відповідних освітніх програм, актуальність яких підтверджується їх відповідністю державним стандартам та оцінкою студентів-респондентів.

Висновок

У Київському інституті бізнесу та технологій відкрита комунікація з усіма стейкхолдерами щодо удосконалення освітніх програм і коригування їх змісту та компетенцій, які вони формують.

Список використаних джерел:

1. Наказ Міністерства освіти і науки України від 29.10.2018 р. № 1165 «Про затвердження стандарту вищої освіти за спеціальністю 073 «Менеджмент» для першого (бакалаврського) рівня вищої освіти».
2. Закон України «Про вищу освіту».
3. Закон України «Про освіту».
4. Постанова Кабінету Міністрів України «Про затвердження Національної рамки кваліфікацій» від 23.11.2011 р. № 1341.
5. Постанова Кабінету Міністрів України «Про затвердження Ліцензійних умов провадження освітньої діяльності закладів освіти» від 30.12.2015 р. № 1187 (зі змінами від 10.05.2018 р. № 347).
6. Наказ Міністерства освіти і науки України від 01.12.2016 р. № 600 (зі змінами від 21.12.2017р. № 1648) «Про затвердження Методичних рекомендацій щодо розроблення стандартів вищої освіти».

7. Наказ Міністерства освіти і науки України від 11 липня 2019 р. № 977 «Про затвердження Положення про акредитацію освітніх програм, за якими здійснюється підготовка здобувачів вищої освіти».

Ірина Чорна
КІБіТ

Особливості життєвих стратегій юнацтва

Ключові слова: стратегії («мати», «досягати», «бути»), рецептивна активність, життєві цінності, активність, спрямована на досягнення, творча чи екзистенційна активність.

Вступ

Складні сьогочасні процеси у нашій країні та світі (довготривала гібридна війна, загострення проблеми глобального виживання, зниження рівня життя людей, соціальне розшарування) значно обмежують можливості та свободу вибору особою власного життєвого шляху. Водночас вільною і активною діяльністю індивідів у соціальній, політичній, економічній та духовній сферах визначається функціонування і розвиток суспільства як системи, що ґрунтується на соціальній потребі особи в самореалізації, завдяки якій здійснюється творчий потенціал всієї соціальної системи.

Ці явища актуалізують проблему стратегії життя особистості в умовах невизначеності та нелінійності життєвого середовища, коли, з урахуванням специфіки інформаційної цивілізації та породжених нею глобальних проблем, зростає цінність кожної людини на Землі, чия стратегія життя стає потенційним фактором поступу суспільства і сприяє формуванню та накопиченню найважливішого для розвитку соціуму ресурсу – соціального капіталу.

Через складні явищі сьогодення набуває значущості питання стратегій життєдіяльності, які обирає для себе особа в сучасних умовах. Особливий інтерес у цьому плані представляє вивчення життєвих стратегій молоді – найбільш активної соціальної групи.

Методи та матеріали

Життєва стратегія – це індивідуальний спосіб організації та регуляції особистістю власного життя, постановки і реалізації нею життєвих цілей; компонентне та рівневе утворення, що має якісні й кількісні характеристики. На визначення життєвої стратегії особистості, на думку вчених, впливає багато чинників: ставлення до оточення, мотивація, свобода вибору, активність, відповідальність, усвідомлення свого віку, швидкість перебігу змін тощо (Пилипенко, 2011, Морозова, 2017).

Дослідженням життєвих стратегій займалися багато науковців, розглядаючи їх так: вирішення суперечностей між вимогами суспільства і

потребою особистості в самореалізації (К.О. Абульханова-Славська, К.Л. Мілютіна), життєтворчість особистості (О.Д. Джура, Д.О. Леонтьєв, В.А. Роменець, Т.М. Титаренко, Н.В. Фоміна, А.М. Фомінова, М.О. Щукіна), способи формування особистістю власного майбутнього (М.А. Ляхова, Т.В. Примаєк, Т.Є. Резнік, Ю.М. Резнік), способи самоздійснення особи на основі її ціннісних орієнтацій (Є.О. Васіна), спосіб організації життя індивідом в актуальній соціальній та життєвій ситуації (А.О. Волокітіна, Ю.А. Зубок, В.І. Чупров). Більшість дослідників пов'язують особливості стратегії життя особистості з її життєвими цінностями (Созонтов, 2003, Євстафієва, 2012, Пирог, 2018).

Тож метою роботи стало визначення пріоритетних видів життєвих стратегій сучасного юнацтва та їх можливих чинників за допомогою таких методів дослідження:

- Авторський опитувальник на встановлення пріоритетності певних життєвих стратегій серед їх видів, викоремлених за результатами досліджень Ю.М. Резнік та Т.Є. Резнік.
- Методика Ш. Шварца «Портрет цінностей» (адаптація І. Семків) для визначення життєвих цінностей респондентів.

Досліджуваними стали 24 студенти III курсу коледжу.

Т.Є.Резнік і Ю.М.Резнік виокремили три основні типи стратегій життя – способи формування особистістю власного майбутнього, залежно від панівної форми активності особи, а саме:

- ✓ стратегія життєвого благополуччя (стратегія «мати») – домінує рецептивна активність;
- ✓ стратегія успіху (стратегія «досягати») – домінує активність, спрямована на досягнення;
- ✓ стратегія життєвої самореалізації (стратегія «бути») – домінує творча чи екзистенційна активність.

Стратегії життєвого благополуччя («мати») властиві такі особливості: рецептивна активність, спрямована на забезпечення повного обсягу необхідних благ, спокійне і стабільне життя; прагнення до матеріального й морально-психологічного комфорту, одержання та освоєння значущого для особистості набору життєвих благ для себе і членів своєї сім'ї.

Стратегія «досягати» вирізняється націленістю на високі результати, сходженням до бажаної вершини, що має суспільне визнання і забезпечує міцне матеріальне становище, досягненням майстерності й компетентності в обраній сфері діяльності; здатністю жити та працювати в умовах невизначеності й ризику; організованістю і самодисципліною, діловитістю, завзятістю; прийняттям принципів і правил, що забезпечують досягнення успіху та сприяють суб'єктному зростанню.

Стратегія життєвої самореалізації («бути») – гармонійне і креативне життя, подібне за своїм змістом до художнього мистецтва. Творчість і розвиток власних духовних та фізичних сил і самовдосконалення складають її основу. Прагнення до суб'єктної автономії, схильність до постійного пошуку і заглибленого самоаналізу є найважливішими для такої особистості.

В основі опитувальника Ш. Шварца «Портрет цінностей» лежить теорія, згідно з якою активність індивіда визначається його життєвими цінностями. Автор наводить їх перелік та характеристики:

- Саморегуляція (самостійність). Мотиваційна мета – незалежні, автономні думки та дії, управління власними поглядами. Цінності: мудрість, самостійність, цілеспрямованість, успіх.
- Стимулювання (повнота життєвих відчуттів). Мотиваційна мета – новизна і змагання в житті. Цінності: свобода, творчість, широта поглядів та відвага.
- Гедонізм. Мотиваційна мета – задоволення, чуттєва насолода, насолода життям. Цінності: насолода життям, турбота про себе, задоволення.
- Досягнення. Мотиваційна мета – досягнення особистого успіху за допомогою вияву компетентності, отримання соціального схвалення. Цінності: самоповага, компетентність, репутація.
- Влада. Мотиваційна мета – досягнення соціального статусу, престижу і панування над людьми. Цінності: соціальна влада, соціальне визнання, впливовість.
- Безпека. Мотиваційна мета – безпека і гармонія суспільства, сім'ї та самого індивіда. Цінності: рівність, соціальний порядок, національна безпека і безпека сім'ї.
- Конформність. Мотиваційна мета – обмеження дій та спонукань, які шкодять іншим і порушують соціальні очікування та норми. Цінності: ввічливість, самодисципліна, помірність, смирення, повага до старших, слухняність.
- Традиція. Мотиваційна мета – повага і підтримка звичаїв. Цінності: духовність, почуття вдячності, єднання з природою, захист навколишнього середовища.
- Прихильність (доброзичливість). Мотиваційна мета – підтримка і підвищення благополуччя людей, з якими особа постійно контактує. Цінності: справжня любов, вірна дружба.
- Універсалізм (самоорієнтація). Мотиваційна мета – терпимість і підтримка благополуччя всіх людей, природи та власного «Я». Цінності: згода із самим собою, недоторканність внутрішнього світу.

Результати

Варто навести результати емпіричного дослідження:

- I. Найбільш важливою для респондентів виявилась стратегія життєвої самореалізації («бути») – переважна більшість опитаних надали їй максимальну кількість балів.
- II. Другу позицію (із суттєвим відривом) отримала життєва стратегія, пов'язана з досягненнями – майже втричі нижчі показники пріоритетності за перше місце.
- III. Життєва стратегія, пов'язана з життєвим благополуччям («мати»), посіла в ієрархії нижню (проте близьку до попередньої) сходинку.

Тож для наших досліджуваних можливість розкриття творчого потенціалу, який вони відчувають в собі та прагнуть реалізувати в майбутньому, має значний сенс у житті.

Згідно з описом змісту стратегії життєвої самореалізації, сформульованого Т.Є. Резнік і Ю.М. Резніком, доречно зазначити: обрання більшістю опитуваних як найпривабливішої саме цієї стратегії постає проявом юнацького максималізму, втіленням високих, мало пов'язаних з повсякденними рутинними справами, ідеалів життєдіяльності.

За методикою Ш. Шварца щодо життєвих цінностей, з'ясовано: найвищі показники значущості у максимальній кількості досліджуваних отримали цінності «Гедонізм» та «Самоорієнтація», що засвідчує важливість для них можливості отримання власної, особистої задоволеності від життя через чуттєву насолоду, володіння матеріальними цінностями, турботу про себе, згоду із самим собою та недоторканність внутрішнього світу.

За середніми значеннями високі позиції в респондентів отримали такі цінності, як «Саморегуляція» (виражає бажання бути автономними, самостійними, відповідальними, спроможними управляти власними поглядами; засвідчує прагнення до сепарації від дорослих, незалежності від їх впливу на прийняття рішень молоддю) та «Досягнення» (мета – особистий успіх через прояв компетентності відповідно до соціальних стандартів).

Але цінність «Самоорієнтація» не відкидає благополуччя оточення, і, так само, як цінності «Конформність» і «Прихильність», що теж виявилися доволі значущими для наших досліджуваних, передбачає гармонійне співіснування з навколишнім світом.

Цінності, які спонукають людину до злагоди і піклування про підтримку приязних стосунків, є значущими для гармонійного розвитку суспільства загалом. Адже вміння будувати рівні, а не ієрархічні взаємини, вміння домовлятися, задовольняючи інтереси всіх зацікавлених осіб, постає основою успішної реалізації особистості в соціумі та усіх сферах життєдіяльності. Однак за сумарною представленістю, на жаль, у досліджуваних переважають цінності, що презентують «егоїстичний спектр», зокрема «Гедонізм», «Влада», «Самоорієнтація», «Досягнення», представленість яких у коридорах значень «значущість висока» і «значущість вище середнього рівня» разом є найбільшою.

Доцільно припустити, що саме тому серед опитуваних цінність «Традиції» не виявилася важливою: 58 % респондентів надали їй низьке та нижче середнього значення. Ймовірною причиною є те, що такі цінності, як однакова відповідальність усіх громадян перед чинними у країні законами, проголошені Конституцією рівні права та обов'язки, на жаль, залишаються протягом багатьох років лише на папері. Крім того, критичність щодо традицій, схильність мріяти й намагатися перебудувати світ по-своєму – позиція, притаманна молоді.

Проведені кореляційний та дисперсійний аналіз отриманих даних дозволили виявити помірну кореляцію $r=0.45$ при $p=0.027$ (дисперсійний аналіз: $\eta^2=0.239$ при $p=0.057$) стратегії життєвого благополуччя («мати») із

цінністю «Саморегуляція». Очевидно, на думку наших респондентів, рецептивна активність, спрямована на отримання певного обсягу необхідних благ, спокійне і стабільне життя, має в основі незалежність особистості, її самостійність, здатність керуватись та керувати власними поглядами. Натомість життєва стратегія, спрямована на розкриття і реалізацію власного потенціалу індивіда (стратегія «бути»), має із цінністю «Саморегуляція» негативну (теж помірну) кореляцію $r=-0.481$ при $p=0.017$. Аналізуючи цей зв'язок, доречно припустити: юнаки, які обирають гармонійне і творче життя, близьке за своїм змістом до художнього мистецтва, схильні до постійного пошуку себе кращого, не надають переваги саморегуляції, розраховуючи на легкість і спонтанність самореалізації, не вважають вкрай необхідним для неї оволодіння самоконтролем, самодисципліною, самоврядуванням і досягненням незалежності.

Висновок

Встановлені кореляції належать до зони «помірного зв'язку», тобто вірогідність його прояву сягає 45%. Отже, немає чіткого підтвердження висловлених в багатьох роботах думці про значний зв'язок між життєвими стратегіями особистості та її цінностями.

Доцільно пояснити цей феномен так: попри те, що час вже вимагає від наших досліджуваних, юнаків у віці 19 років, будувати плани на майбутнє, процес визначення і життєвих стратегій та цінностей у них досі не завершився. Можливо, сьогодні процес стратегування ускладнюється важкими й небезпечними зовнішніми обставинами, на які ні молодь, ні люди зрілого віку не мають достатнього впливу, щоб змінити їх на краще.

Список використаних джерел:

1. Євстафієва, Л.М. (2012). Психологічні чинники становлення життєвої стратегії у студентської молоді. *Проблеми сучасної психології*. Зб. наук. пр. КПНУ імені Івана Огієнка, Інституту психології ім. Г.С. Костюка НАПН України, 18. 325-333. <https://doi.org/10.32626/2227-6246.2012-18.%25p>
2. Морозова, О.В. (2017). Когнітивно-поведінкова модель в терапії неконструктивних життєвих стратегій подружжя. *Актуальні проблеми психології*. Зб. наук. пр. Інституту психології імені Г.С.Костюка НАПНУ, IX (10). 130-135.
3. Пилипенко, Н.Г. (2011). Проблема дослідження життєвих стратегій молоді в аспекті змістовної спрямованості. *Міжнародний науковий форум: соціологія, психологія, педагогіка, менеджмент*, 6. 178-186. http://nbuv.gov.ua/UJRN/Mnf_2011_6_20.
4. Пирог, Г.В. (2018). Зв'язок життєвих стратегій сучасної молоді з психологічним віком: теоретичні аспекти. *Сучасні наукові дослідження в психології та педагогіці – прогрес майбутнього*. Зб. наук. пр. учасників міжн. наук.-практ. конф. 22-25.

Юлія Шадуро
КІБіТ

Органи захисту і реабілітації дітей в Україні

Ключові слова: органи захисту, насильство, Конвенція, діти, реабілітація.

Вступ

Проблема насильства актуальна у багатьох розвинених країнах світу та на всіх рівнях суспільства. У сьогоднішній нашій державі інтегрує цей досвід на законодавчих засадах на всіх рівнях. Сьогодні теоретичне обґрунтування проблеми здійснення насильства над дітьми є вкрай важливим. Поняття «насилля» означає певні дії, які свідомо та з певною метою здійснює особа чи група осіб, завдаючи шкоди іншій особі – жертві насилля.

Причини насилля щодо дітей:

- неправильна структура родини: батьки домінують над дитиною;
- хибні асоціації між любов'ю та насильством;
- особиста моральна допустимість;
- відчуття безкарності;
- ізольованість сім'ї від суспільних структур.

Види насилля:

- фізичне,
- психологічне,
- сексуальне,
- економічне,
- нехтування потребами дитини.

Фактори виникнення насилля:

- екзогенні (зовнішні),
- ендогенні (внутрішні).

Актуальні аналітичні данні показують, що чимало дітей зазнавали хоча б одного виду насилля, проте небагато з них звернуться до поліції чи скажуть комусь, що стали жертвою.

Методи та матеріали

Одна з найуразливіших категорій населення – діти, захищені законодавством України. Права дітей в нашій країні забезпечуються Конвенцією про права дитини 1989 р. Найвищою юридичною силою є Конституція України, тому всі закони й нормативно-правові акти підкоряються їй та складаються на її основі. Конституція визначає: сім'я, дитинство, материнство і батьківство захищені державою, будь-яке насилля над дитиною та / чи експлуатація караються законом; дитина, як громадянин/-ка держави, має всі базові права, діти без українського громадянства на території України перебувають під державним захистом в повній мірі, без обмежень. Відповідно до Закону України «Про охорону дитинства», дитиною визнається особа до 18 років, тобто до набуття повної дієздатності. Цей закон після Конституції є основним у нашій державі, який захищає права та інтереси дітей, встановлюючи, що:

- ✓ Кожна дитина має право на життя з моменту визначення її живонародженою та життєздатною за критеріями Всесвітньої організації охорони здоров'я.
- ✓ Кожна дитина від народження має право на ім'я та громадянство.
- ✓ Кожна дитина має право на рівень життя, достатній для її фізичного, інтелектуального, морального, культурного, духовного і соціального розвитку.
- ✓ Кожна дитина має право на вільне висловлення особистої думки, формування поглядів, розвиток власної суспільної активності, отримання інформації, що відповідає її віку.
- ✓ Кожній дитині гарантується право на свободу, особисту недоторканність і захист гідності.
- ✓ Кожна дитина має право на захист від усіх форм насильства.

Держава зробила великий крок у протидії домашньому насиллю, коли 7 січня 2018 р. чинності набрав Закон України «Про запобігання та протидію домашньому насильству»: затверджена комплексна протидія; введено та роз'яснено нові терміни; криміналізовано домашнє насильство, чого раніше не було в українському законодавстві; увага на захисті – відтепер дитина має право на безоплатну вторинну правову допомогу, суть якої в представленні її інтересів під час судового засідання, складанні документів, зокрема процесуальних, а послуги юристів та адвокатів оплачує держава.

Засновником правового захисту дітей у світі є Женевська декларація прав дитини, прийнята Генеральною Асамблеєю Ліги Націй (1924) – піонер і підґрунтя сучасного міжнародного регулювання захисту прав дитини: дитина повинна бути забезпечена засобами, необхідними для її нормального матеріального і духовного розвитку: голодна – нагодована, хвора – доглянута; у скрутні часи дитина має отримати допомогу; сироти й безпритульні діти повинні бути забезпеченими оселею та отримати належний догляд; першою має отримувати допомогу дитина; дитина повинна мати засоби для існування і захист від всіх форм експлуатації; дитина має бути вихованою з усвідомленням того, що її кращі якості повинні приносити користь суспільству.

Не менш важливою для світової спільноти є Конвенція про права дитини, прийнята Генеральною Асамблеєю ООН 20 листопада 1989 р., що містить такі принципи: недопущення дискримінації; врахування інтересів дитини; право на життя, виживання та розвиток дитини; повага до поглядів дитини на життя. Основним її нововведенням стало закріплення самого поняття «дитина», провідною ідеєю – роз'яснення: дитина – це не дорослі, до неї потрібно ставитись по-особливому, наділяючи спеціальними правами, зазначеними вище, оскільки дитинство – етап життя, від якого залежить подальше майбутнє людини.

Результати

Захист дітей від насилля не обмежується лише деклараційними заходами на папері, в нашій державі працюють різні організації (українські, міжнародні, державні, приватні), діяльність і сенс існування яких полягає саме у захисті

дітей, допомозі дітям та дорослим, проте, як показує практика, більшість просто не знає про ці установи. Тому слід інформувати населення про організації, які можуть їм допомогти, бо людям важливо розуміти, що вони не одні, про них можуть піклуватись.

В Україні діють регіональні центри соціальних служб для сім'ї, дітей та молоді, їхнє завдання полягає в забезпеченні центрами виконання соціальних програм, здійсненні контролю щодо діяльності центрів соціально-психологічної допомоги й моніторингу. Основними завданнями місцевих центрів є такі: проведення соціально-профілактичної роботи щодо запобігання потрапляння в складні життєві обставини дітей, сімей та молоді; виявлення тих, хто вже перебуває у скрутних умовах; наставництво над дитиною, яка проживає у спеціалізованих закладах для дітей-сиріт.

У нашій країні функціонують державні та приватні дитячі будинки, зокрема й сімейного типу, загальноосвітні школи-інтернати тощо. Для найменших передбачені соціальні Центри матері та дитини – заклади для тимчасового проживання вагітних жінок і матерів з новонародженими дітьми до 18 місяців. Сюди звертаються жінки, які не можуть виконувати материнський обов'язок через певні життєві обставини.

Державою передбачені, найбільш актуальні у наш час, центри соціально-психологічної допомоги, до яких звертаються постраждалі внаслідок стихійного лиха, збройних конфліктів, насильства, чи ті, хто перебуває під реальною загрозою його вчинення. Не менш важливі центри соціально-психологічної реабілітації дітей – заклади для тривалого перебування, де надається комплексна допомога (соціальна, психологічна, медична і правова). Сюди можуть звернутися діти, які стали жертвами насилля, позбавлені піклування та опіки.

Було створено «Дитяче містечко», куди приходять діти, які загубилися, залишили свою сім'ю чи навчальний заклад, втратили зв'язок із батьками після стихійного лиха, внаслідок техногенних аварій чи війни, залишилися без піклування дорослих. Для інклюзивних дітей засновано центри комплексної реабілітації для осіб з інвалідністю; Центр соціально-психологічної реабілітації дітей та молоді з функціональними обмеженнями; спецшколи для дітей, які потребують певної корекції розвитку і якісного отримання загальної середньої освіти. Варто зазначити про діяльність в Україні фондів ЮНІСЕФ задля захисту дітей нашої держави. Зважаючи на те, що країна перебуває в стані війни від 2014 року і донині, уряд активно розробляє нові засоби та механізми (напр., інтерактивні заходи) надання допомоги дітям, які постраждали внаслідок російської агресії: активна підтримка, психологічна допомога, реабілітація.

На світовій арені захист прав та інтересів дітей представляє спеціальний Комітет ООН по правах дитини (1991 р.), основне завдання – розгляд і аналіз доповідей держав-учасниць про результати реалізації, прогрес і закріплення прав, які було визначено в Конвенції 1989 р. Держава-учасник ООН звітує кожні 5 років. Комітет розглядає висновки експертів інших фондів ООН, пов'язані з реалізацією зазначеної Конвенції; вносить пропозиції та

рекомендації загального характеру, спираючись на інформацію в доповідях; розробляє коментарі та роз'яснення. Усі прийняті акти, незважаючи на відсутність юридичної сили, держави-учасниці повинні брати до уваги та виконувати.

Захистом здоров'я дітей займається Всесвітня організація охорони здоров'я – ВООЗ (1946): згідно із преамбулою Статуту, здоровий розвиток дитини визнається пріоритетним. У статті 2 зазначається, що одна з функцій ВООЗ полягає у сприянні розвитку охорони материнства і дитинства.

Питаннями освіти, науки та культури на світовій арені опікується ЮНЕСКО (1946), аби забезпечувати розвиток освіти та поширювати світову культуру. Нині організація налічує 195 постійних та 11 асоційованих членів.

Висновок

Насилля, незалежно від форми прояву, є неприпустимим. Діти не повинні ставати жертвами через неопрацьовані травми дорослих і мають право на захист. В Україні працюють такі органи захисту і реабілітації дітей: на найвищому рівні – Уповноважений Президента України, Міністерство соціальної політики, Міністерство охорони здоров'я, Міністерство освіти і науки, Міністерство юстиції, Національна поліція та низка установ (притулки, реабілітаційні центри, дитбудинки тощо).

До світових інституцій належить ООН (провідна та основна організація, що захищає права людей загалом), ЮНІСЕФ (центральний фонд із питань захисту дітей), ВООЗ (опікується здоров'ям дітей) та ЮНЕСКО (забезпечення доступу до освіти і збереження культури).

Список використаних джерел:

1. Geneva Declaration of the Rights of the Child, 1924.
<http://www.un-documents.net/gdrc1924.htm>
2. Закон України № 20/95-ВР (2017). Про органи і служби у справах дітей та спеціальні установи для дітей. <https://zakon.rada.gov.ua/laws/show/20/95>
3. Закон України № 2402-III (2022). Про охорону дитинства.
<https://zakon.rada.gov.ua/laws/show/2402-14>
4. Криницька, І.П. (2016). Теоретичні підходи до детермінації феномена насильства над дітьми в сім'ї. *Актуальні проблеми філософії та соціології*. 64
5. Левченко, К. (2009). Двадцять років Конвенції ООН про права дитини. Харківська правозахисна група. <https://khp.org/1258983351>
6. Постанова Кабінету Міністрів України № 1291 (2020). Про затвердження Типового положення про соціально-реабілітаційний центр (дитяче містечко). <https://zakon.rada.gov.ua/laws/show/1291-2005>
7. Постанова Кабінету Міністрів України № 87 (2021). Про затвердження Типового положення про центр соціально-психологічної реабілітації дітей. <https://zakon.rada.gov.ua/laws/show/87-2004>

Дар'я Шевченко
КІБіТ

Майбутній попит на професійні компетенції спеціалістів

Ключові слова: технологічна модернізація, майбутні зміни, перепідготовка, підвищення кваліфікації.

Вступ

Звіт Всесвітнього економічного форуму про майбутню зайнятість викликає хвилю питань і очікувань щодо майбутнього ринку праці. Технологічна модернізація не нова для економіки, але темпи, якими відбуваються поточні зміни, є екстремальними. Економіці час переглянути теоретичну класифікацію професій та підготувати ґрунт для прийдешніх модифікацій. Сучасний ринок праці вимагає перепідготовки й підвищення кваліфікації, щоб скористатися перевагами змін. Всесвітній економічний форум кожні два роки публікує звіт про тенденції майбутніх робочих місць, що містить 10 найкращих навичок, передбачаючи світ праці, який швидко змінюється. Варто проаналізувати ці навички робочого середовища, щоб підготуватися до революції перенавичок.

Методи та матеріали

План, представлений на Всесвітньому економічному форумі, передбачає забезпечення кращої освіти, навичок і робочих місць одному мільярду людей до 2030 року. Тож ініціатива «Революція перенавичок» сприяє досягненню амбітної мети урядами, державним сектором і підприємствами.

Результати

I. Цифрова і технологічна трансформація. Процес цифрової трансформації та впровадження інноваційних технологій (штучний інтелект, квантові обчислення, Інтернет речей, робототехніка) набирає обертів. Тож існує гостра потреба у підвищенні кваліфікації та перекваліфікації працівників, оскільки їхні роботи дедалі частіше пов'язані з використанням проривних технологій.

II. Поява нових бізнес-моделей та трансформація робочого місця. Завдяки реструктуризації наявних бізнес-моделей з'являються нові (онлайн) бізнес-моделі, гібридна робота стає нормою, а компанії усвідомлюють свої соціальні обов'язки, робота людей та навички, необхідні для її виконання, змінюються.

III. Подолання розриву в навичках. 87% керівників та менеджерів із персоналу стикаються з серйозною прогалиною в навичках (невідповідність між наявними та необхідними навичками й талантами в організації) чи очікують, що зіткнуться з нею найближчим часом. Це розрив у навичках: працівникам бракує навичок, аби у майбутньому добре виконувати свою роботу.

IV. Потреба в самоактуалізації та адаптації до мінливого світу. Якщо ви плануєте свою кар'єру чи зміни фаху, то доцільно придивитись до вакансій, актуальних у 2025 році: фахівці зі штучного інтелекту та машинного навчання; науковці й аналітики даних; медичні працівники; експерти з кібербезпеки; розробники програмного забезпечення; техніки з відновлюваної енергетики; екологи; менеджери з логістики й ланцюгів постачання; фахівці з віддаленої

та гібридної роботи; професіонали електронної комерції та цифрового маркетингу.

V. Навички 2025. 10 навичок: аналітичне мислення та інновації; активне навчання і стратегії навчання; комплексне вирішення проблем; аналіз та критичне мислення; креативність, ініціативність і оригінальність; лідерство та соціальний вплив; використання технологій, моніторинг і контроль; технологія проєктування та програмування; стійкість, стресостійкість і гнучкість; міркування, вирішення проблем та ідеї.

Висновок

Щоб бути готовими до революції перенавичок і майбутнього праці, підприємства повинні зосередитися на створенні програм розвитку для своїх керівників та співробітників, а також інвестувати в навчання.

Список використаних джерел:

1. Звіт про майбутнє робочих місць. (2020).
https://www3.weforum.org/docs/WEF_Future_of_Jobs_2020.pdf
2. Майбутнє ринку праці. (2017).
3. Майбутнє робочих місць в епоху штучного інтелекту. (2021).
<https://webassets.bcg.com/f5/e7/9aa9f81a446198ac5402aaf97a87/bcg-the-future-of-jobs-in-the-era-of-ai-mar-2021-r-r.pdf>.
4. Революція перенавичок. <https://initiatives.weforum.org/reskilling-revolution/home>.

**Роман Шевцов,
Наталя Вишневська, ст. викл.
КІБІТ**

Роль людського капіталу в економічному відродженні та розвитку
Ключові слова: людиноцентризм, коворкінг, гібридні офіси, підвищення кваліфікації, HR-аналітика

Вступ

Головною цінністю будь-якої компанії безсумнівно є її співробітники. Карколомні події в Україні значно вплинули на ринок праці, трансформували робочі процеси та зрушили парадигму щодо місця, часу і виду робіт. Українським підприємствам та організаціям доведеться суттєво переглянути процеси щодо залучення робочої сили й забезпечення необхідними спеціалістами. Особливо важливо, що саме роботодавець може переконати працівників залишитися та зацікавити новачків перевагами компанії.

Методи та матеріали

Беззаперечним є факт, що українським організаціям доведеться змінити організацію власної діяльності задля безпеки співробітників та їхніх сімей. Людиноцентризм – це не лише тренд, а філософія успішної компанії та подальшого розвитку країни загалом. Перед HR-спеціалістами стоять численні виклики, адже вони повинні шукати відповіді на питання: що дозволяє бути

собою, працювати, отримувати задоволення, розвиватися? Новітні проблеми не можуть бути вирішеними без прийняття і впровадження сучасних рішень..

Результати

Варто виокреми низку сучасних тенденцій, які сприяють розвитку економіки завдяки ефективному використанню людського капіталу.

Гібридні офіси. Сьогоднішні умови існування українців (відключення світла, повітряні тривоги) підкреслюють зменшення дискусій щодо наявності стаціонарних офісів для діяльності організацій. Актуальним є дослідження «Future of Work 2030»: 67,5 % молоді вважають, що 2030 р. офісні працівники почнуть працювати гібридно. Натомість опитування серед 127 організацій, проведене Gartner у червні 2020 р., свідчить, що 57% роботодавців дозволяють співробітникам виконувати функціональні обов'язки віддалено, а до запровадження гнучкого графіка, згідно з яким співробітники самостійно обирають вид зайнятості (офісно чи відділено), схилиються 43% респондентів. Зазначена інформація підтверджує тенденцію розвитку гібридних офісів, що забезпечує універсальний підхід до робочого процесу:

- Частково віддалена зайнятість: частина співробітників залучаються до робочого процесу віддалено, а частина фахівців працює в офісі. Така класична формула підходить більше для організацій, які не мають можливості перенести всі робочі процеси на віддалений формат через особливості виробничої діяльності.
- Робота відділено впродовж годин або днів: співробітники самостійно керують своїми робочими процесами та певний час (за погодженням із керівництвом) працюють за межами офісу.
- Коворкінг: у співробітників відсутнє стале робоче місце; щоб мати можливість працювати в офісі, вони повинні бронювати робочі місця наперед.

Звісно, віддалена робота має низку недоліків, які важко подолати: розмивається професійне та особисте життя; бракує офісного обладнання; відсутнє живе спілкування з колегами, але при цьому робота в колективі залишається актуальною. Водночас популярність дистанційної роботи довела, що сам офіс трансформуватиметься: ті, що збережуться, будуть естетично привабливіші, з комфортними зонами відпочинку і сучасною технікою. Найпопулярнішими стануть коворкінги.

Тому якщо організація прагне успіху, то кадрові служби повинні впроваджувати альтернативні гнучкі та змішані формати здійснення робочих процесів. Крім того, великої ваги слід надати зміцненню стратегій, основою яких є спрямованість на відділену роботу.

Досвід співробітників. Через кардинальні трансформації концепція досвіду співробітників зазнала суттєвих змін, її основою став життєвий досвід працівників, не пов'язаний з офісом або фізичною присутністю в команді. Сучасні організації повинні акцентувати увагу на вихованні почуття довіри серед учасників колективу, адже співробітники тепер потребують надійного середовища і стабільної підтримки.

Організаціям, які намагатимуться досягти успіху, доречно переглянути ставлення до досвіду співробітників та взаємодію всередині організації, пакети пільг. По-перше, основну увагу слід зосередити на добробуті фахівців і пільгах: оплачувана відпустка, страхування відшкодування збитків у лікарні, програми допомоги, послуги з підтримки психічного здоров'я. По-друге, варто більше застосовувати онлайн-досвід проведення корпоративних заходів: тимблдінгові зустрічі з використанням Zoom, організація тренувань із фітнесу та йоги в мережі, залучення до інтернет-квестів. Доцільні пільги, які безпосередньо не пов'язані з компанією: оплата відпочинку, подарунки дітям чи родині працівника, доставка їжі додому. Впровадженням таких бонусів керівництво демонструє піклування організації про співробітників.

У сучасних умовах господарювання роботодавцю складніше бути конкурентоспроможним і залучати талановитих фахівців. Дедалі частіше компанії відчувають необхідність запроваджувати додаткові заходи для залучення і утримання найкращих співробітників. Тому важливим є прагнення комплексно переглянути підхід до системи винагороди, забезпечуючи її прозорість, гнучкість і унікальність.

Підвищення кваліфікації персоналу (на робочому місці та поза ним) є вкрай актуальним впродовж останніх років, оскільки виступає стійким і економічним підходом до розвитку робочої сили, що дозволяє утримувати співробітників, підвищувати дух колективу та забезпечувати скорочення витрат на рекрутинг і адаптацію. Згідно з опитуванням Udemy, якщо попит на підвищення кваліфікації працівників у 2020 р. становив 14%, то 2021 р. – 38%.

Висновок

Крім гібридних офісів, досвіду і підвищення кваліфікації співробітників, головну роль передусім відіграватиме *управління персоналом і HR-аналітика*. Лише 34% керівників HR-відділу при прийнятті рішень використовують у роботі дані та показники. Зараз настає час, коли необхідно впроваджувати більш орієнтовані дані щодо кадрової стратегії.

Ключовими рушійними силами HR-аналітики повинно стати:

- ✓ Підвищення ролі HR-керівника у процесах організації: для успішного функціонування підприємства керівникам відділу кадрів доцільно проводити своєчасну оцінку поточного та майбутнього попиту на робочу силу, виявляти проблеми, пов'язані з відсутністю необхідних навичок у працівників; на підставі отриманих даних формулювати пропозиції керівництву щодо вдосконалення управлінської діяльності.
- ✓ Активне застосування сучасних технологій: чат-боти на базі штучного інтелекту, інструменти перевірки та можливості для автоматизації рекрутингу – все це робить досвід кандидата цікавішим і динамічним.
- ✓ Вимоги конкурентного ринку щодо розробки довгострокових стратегій планування робочої сили: чітке уявлення того, якою буде організація за 10–15 років, дозволяє прогнозувати попит на знання, економити на навчанні та розвитку.

Отже, необхідно систематично переглядати та покращувати стратегію HR-аналітики, що дозволить отримувати реальну інформацію про HR-процеси та приймати важливі управлінські рішення.

Список використаних джерел:

1. Чабан, Г.В. (2022) Інноваційні підходи в управління персоналом. *Економічний вісник*, 53. 47-52. <http://ehsupir.uhsp.edu.ua/bitstream/handle/>
2. Зайцева-Чіпак, Н. О., Саприкіна, М.А., Гондюл, О.Д. Як підготуватись до змін. <https://careerhub.in.ua/future-of-work-research.pdf>

Людмила Шкребтієнко, канд. психол.
наук

КІБІТ

Виховання патріотичних почуттів у дітей старшого шкільного віку в межах творчої діяльності

Ключові слова: патріотизм, патріотичні почуття, старший дошкільний вік, творча діяльність.

Вступ

Проблема виховання патріотизму з дитячого віку є актуальною та важливою, оскільки стосується кожного громадянина. Від сформованості почуття патріотизму залежить ставлення кожної людини, кожного громадянина до найближчого оточення, рідної мови, рідної природи, звичаїв, до своєї Батьківщини загалом. Патріотизм увібрав у себе всю багатогранність і різносторонність, що визначається цілим полікомплексом характеристик, здатних по-різному проявитися на rozmaїтих рівнях функціонування соціуму. Якщо розглядати на рівні окремої особи, то патріотизм – один із компонентів її особистісної підструктури, належить до вищих почуттів та стійких особистісних цінностей, переконань, норм поведінки, критеріїв оцінки соціальних явищ.

Методи та матеріали

У сучасних джерелах із вивчення компонентів етносу часто фігурують такі поняття, як «патріотизм» і «патріотичні почуття», що є виявом суспільної психології людей, котрі належать до етнічної групи; аналізуються факти, закономірності й механізми вияву типології, ціннісних орієнтацій і поведінки представників певної етнічної спільності. Етнопсихологічна специфіка концентрується в історичному досвіді кожного народу, а його засвоєння виступає змістом процесу етнічної соціалізації індивіда. Особистість через найближче оточення, насамперед сім'ю та родину, в процесі свого розвитку і становлення осягає особливості культури, побуту, життя свого народу.

За теперішньої розбудови українського суспільства у психолого-педагогічних дослідженнях поставлено два нагальні завдання: вивчення психічних особливостей якомога більшої кількості етносів і сприяння зростанню свідомості й самосвідомості української нації, які сприяли би

формуванню справжнього патріота, що постає однією з основних умов функціонування могутнього та самостійного народу.

Логіка висвітлення проблеми виховання патріотичних почуттів у дітей потребує уточнення семантики поняття «патріотизм». Українська радянська енциклопедія акцентувала увагу на тому, що в основі патріотизму лежить почуття любові до Батьківщини (емоційний компонент): «патріотизм (від грец. *patris* – батьківщина, вітчизна) – любов до своєї Вітчизни, свого народу, до кращих національних традицій». Проте акцент у цьому виданні зроблено на патріотизмі як соціально-історичному явищі, обумовленому в різні епохи відмінним соціально-класовим змістом: «В антагоністичному суспільстві розрізняють два підходи до цього поняття: патріотизм народних мас і патріотизм експлуататорських класів. Патріотизм експлуататорських класів має класово обмежений характер і часто стикається з ворожнечею до інших народів, расової і національної виключеності, націоналізму і шовінізму. Патріотизм народних мас у класово-антагоністичних формах спрямовується проти соціального і національного гніту, має гуманістичний характер, водночас, панівні класи завжди прагнуть використати почуття патріотизму у своїх вузьких егоїстичних інтересах» (УРЕ, 592).

Натомість у Малій енциклопедії етнодержавознавства визначено: патріотизм – синтетичне явище, що відображає все незаперечно цінне з історії української державності та базується на національній свідомості й повазі до інших народів, їх землі та культури. Адже на сьогодні необхідно чітко визначити цінність патріотизму, патріотичних почуттів до своєї батьківщини, до своєї держави, донести до свідомості кожного поняття «батьківщина», «державність», «патріотизм»: «Понад 300 років український народ був позбавлений права самому визначати своїх патріотів, говорити про український патріотизм і своєю плідною працею зміцнювати його. За царизму відкрито заборонялась або ж обмежувалась будь-яка діяльність у сфері виховання українських громадян у дусі патріотизму. В умовах розвитку доби, хоча відкрито і не заборонялося, але фактично існувало табу навіть на вживання таких термінів, як «український патріотизм» і «український патріот». Вони були замінені такими поняттями, як «радянський патріотизм», «радянський патріот»».

Філософське тлумачення розширює семантику означеної дефініції, розглядаючи її почуттям, діяльністю і моральним принципом. Філософський енциклопедичний словник визначає поняття «патріотизм» як любов до Батьківщини, відповідальність за її долю, готовність служити її інтересам – це соціально-політичний і моральний принцип, що в загальній формі виражає вищезазначене почуття та емоційний стан.

Педагогічний словник виокремлює в патріотизмі соціально-політичний та моральний чинник, який виражає почуття любові до Батьківщини, піклування про її інтереси й готовність захищати її від ворогів, а також виявляється у почутті гордості за рідну країну, переживанні за її долю, невдачі та біди, у повазі до історичного минулого свого народу і бережливому ставленні до народної пам'яті, національно-культурних традицій, звичаїв та

обрядів. Почуття патріотизму виражається передусім у прив'язаності до рідних місць, так званої малої батьківщини, звичного способу життя (лише поступово, виховуючи у дитини любов до батьків, малої батьківщини можна виховати справжнього патріота своєї держави).

Результати

З розвитком держави патріотизм і патріотичні почуття набувають політичного змісту, пов'язаного із формуванням стійкості й мужності у війнах та відстоюванні інтересів Батьківщини. З поглибленням соціальних антагонізмів патріотизм наповнився класовим змістом: інтереси класу нерідко визнавалися важливішими за інтереси Вітчизни. У суспільно-державних системах, де домінують обмежені інтереси правлячих груп, принцип патріотизму спотворюється: любов до Батьківщини змінюється вірністю владі; тому корисним для Вітчизни є все, що відповідає інтересам правлячої еліти. Не будучи свідомою, ця заміна породжує глибокі моральні колізії. З етико-гуманістичного погляду значення патріотизму зумовлено тим, що він постає першою формою підпорядкування особистісних і суспільних інтересів, поєднання людини й Батьківщини.

У контексті висвітлення проблеми звернімося до визначення поняття «патріотичні почуття». Так, за В. Коваль, «патріотичні почуття – це найважливіший складник емоційної культури особистості. Слід також розділяти патріотичні та національні почуття, вони близькі і споріднені. Різниця – об'єкт національних почуттів є свій етнос, незалежно від його розселення, а в патріотичних почуттях – любов до рідної землі, мови, роду, родини, території, місця народження, батьківщини тощо».

У філософських колах патріотичні почуття розглядаються як соціально-психологічні, мають широку гаму проявів: від гордості за досягнення Вітчизни (у науці, економічній діяльності, спорті), повагу до історичного минулого, дбайливе ставлення до народної пам'яті, збереження та опанування національних і культурних традицій до гіркоти переживань за невдачі й втрати рідної країни, страждань через її біди. Як почуття, патріотизм зароджується в стародавні часи у формі прихильності до певної місцевості, своєї спільноти, звичного складу життя: відчуття тісного зв'язку зі «своїми» інституалізується через ритуали та обряди ініціації (наприклад, обряд братання). З виникненням і розвитком феномена держави патріотизм наповнюється духовним змістом, набуває політичного сенсу, пов'язаний з вимогою самовіддано й мужньо захищати Вітчизну, відстоювати її інтереси.

Отже, патріотичні почуття охарактеризуємо як системний цілеспрямований процес розвитку змістового і сутнісного наповнення емоційно-почуттєвого складника патріотизму особистості дитини, що забезпечується діяльнісним механізмом гідної взаємодії особи із собою як представником свого народу, із власним народом та його надбаннями, з іншими народами.

Виховання і розвиток патріотичних почуттів забезпечується протягом цілеспрямованої роботи у межах творчої діяльності. Вихованість патріотичних почуттів – результат цілісного виховного впливу, спрямованого на збагачення

уявлень у дітей про Батьківщину, її історичні і культурні надбання, які через емоційно-ціннісне ставлення до рідної країни, мотивацію на участь у практичних справах реалізуються в поведінці дітей.

Творчість є потужним інструментом для виховання патріотичних почуттів, оскільки сприяє формуванню почуття національної самосвідомості та гордості за свою країну. Через творче самовираження, дошкільники можуть висловити свою прив'язаність до рідної землі та виявити свою любов до рідного краю в мистецтві, літературі, музиці та інших формах творчості. Патріотична творчість сприяє розвитку національної ідентичності та виховує почуття відповідальності за свою країну, її культуру, мову і традиції.

Патріотичне виховання через творчу діяльність забезпечує формування позитивних цінностей, які спонукають до дій та змін у суспільстві на краще, зумовлюючи розвиток громадянської самосвідомості. Така діяльність має потенціал впливати на молодше покоління, допомагати розуміти, цінувати й підтримувати історію та цінності своєї держави.

Варто розглянути особливості виховання патріотичних почуттів у дітей дошкільного віку через творчу діяльність, яка передусім є незамінним інструментом для формування почуття національної самосвідомості та гордості за свою країну.

Творчість (мистецтво, література, музика та інші форми самовираження) дозволяє висловити свою прив'язаність до рідної землі. Завдяки різноманітним творам можна передати почуття любові до рідного краю, показати його красу, велич і унікальність тощо. Будь-яка творча діяльність сприяє розвитку національної ідентичності та згодом, в більш дорослому віці, формуванню почуття відповідальності за свою країну. Коли відбувається втілення ідеї та цінностей у творчих проєктах, то посилюється зв'язок зі своєю культурою, мовою та традиціями. Виховання патріотичних почуттів через творчу діяльність має великий потенціал впливу на дітей. Відомо чимало прикладів великих творців, які своїми творами змінюють світ довкола, формують патріотичні погляди і стають інспірацією для багатьох людей. Їхні ідеї та креативні витвори мають далекосяжний вплив на суспільство і допомагають зберегти національну ідентичність.

Висновок

Патріотичне виховання через творчість є важливим елементом будівництва нації. Тому важливо заохочувати та підтримувати дошкільників у творчій діяльності, коли відбувається процес сплетіння національної свідомості та мистецтва, культури й національної ідентичності, яке допомагає формувати почуття гордості, любові та відповідальності за свою країну. Творчість створює платформу для вираження національних цінностей та традицій. Через образотворче мистецтво, літературу, музику та інші форми творчості, люди можуть висловити свою прив'язаність до рідної землі. Візуальні та звукові твори здатні об'єднувати громаду, спонукають пізнавати й підтримувати власну культуру.

Історичні приклади свідчать про силу виховання патріотичних почуттів у дітей через творчу діяльність. Великі митці та письменники стають

символами національного духу і впливають на мільйони людей, допомагають зберегти та розширити національну спадщину, підтримують національну свідомість і стимулюють гордість за свою країну.

Список використаних джерел:

1. Бойко, А.М., Демяненко, Н.М. (1996). Культуротворча функція освіти: історія, теорія, методика.
2. Кичук, Н.В. (1991). Формування творчої особистості вчителя.
3. Особов, І.П. (2012). Творчі завдання як засіб розвитку креативності у студентів гуманітарних спеціальностей у вузівському навчальному процесі. *Науковий часопис НПУ імені М. П. Драгоманова*. Серія 16: Творча особистість учителя: проблеми теорії і практики. 94-97. http://nbuv.gov.ua/UJRN/Nchnpu_016_2012_18_27
4. Педагогічний словник (2001).
5. Психологическая энциклопедия. URL: <http://gufo.me/psy>
6. Філософська енциклопедія (1970).
7. Черепанова, С.О. (2000). Діалог з Вічністю мовою серця.
8. Dimitrova-Burlayenko, S.D. (2017). Наукові підходи до визначення поняття «креативна компетентність» майбутніх інженерів. *Scientific international peerreviewed proceedings. Genesis of a student personality changes for the needs of global job market*. Kosice. 86-92.
9. Dimitrova-Burlayenko, S.D. (2018). Development of the creative potential of the personality as a basis for the creative competence formation in the learning process at technical university. *Socialne a psychologické aspekty globalneho trhu prace. Zborník recenzovaných vedeckých prác s medzinárodnou účasťou*. Technical University of Kosice. Kosice. 284-289.
10. EUR-ACE System. URL: <http://www.enaee.eu/eur-ace-system>.

Анна Шпильова
КІБІТ

Основи професійного самовизначення підлітків

Ключові слова: *інтереси, цінності, профорієнтація, покликання, інформація, вибір.*

Вступ

Життя нашого суспільства складають люди, зайняті в матеріальному та духовному виробництві, у виробництві корисних для людства дій. Вони впорядковують складні соціальні процеси. Але сучасна молодь характеризується невизначеністю щодо обрання професії через нестабільність соціального середовища. Тому дослідження процесу формування мотивів вибору професій визначає ефективність реалізації основних завдань і функцій професійної орієнтації учнівської молоді у діагностичному та виховному проявах.

Професійна спрямованість особистості є результатом формування системи ціннісних щодо професійної діяльності мотивів. Побудива сфери

професійної мотивації – складний, багатоетапний процес, який починається із формування мотивів вибору професії, що постає відповідальним етапом у становленні «Я-професійного» індивіда, визначається попереднім розвитком і виступає його результатом, з одного боку, та водночас основою для професійної самореалізації, яка передбачає вдосконалення професійної майстерності, професійний ріст – з другого. Вибір професії – «вузлова точка» у формуванні особистості, яка визначає всю подальшу життєдіяльність людини.

Проблему самовизначення досліджували такі вчені: Т. Туранова, О. Зайцева, В. Сидоренко, М. Янцура. На їхню думку, самовизначення – шлях, що продовжується протягом всього трудового життя через самопізнання і оцінку особистості своїх особливих рис.

Допомогти підростаючому поколінню зорієнтуватись у світі професій, зрозуміти, які якості, навички, уміння та інтелектуальні здібності потрібні в певній професії – задачі профорієнтації, де центральною стала проблема свободи вибору. Тому перед психологією постає завдання дослідити, які детермінанти зумовлюють професійний вибір сучасної молоді.

Методи та матеріали

Професійні інтереси старшокласників було досліджено за допомогою таких методик:

- «ціннісні орієнтації» М. Рокіча;
- «Карта інтересів» у модифікації О.Г. Філімонової;
- диференційно-діагностичний опитувальник Є.О. Клімова.

Дослідницькою базою став Ольгопільський заклад загальної середньої освіти Ольгопільської сільської ради Гайсинського району Вінницької області. У дослідженні взяли участь 62 учні 8-9 класів. Опитування проводилося у два етапи. Спочатку проаналізовано ціннісно-мотиваційну сферу за допомогою методики «Ціннісних орієнтацій» М. Рокіча та «Карта інтересів» у модифікації О.Г. Філімонової.

Перша методика найчастіше застосовується для дослідження ціннісної сфери, її методичний прийом побудований на ранжуванні респондентами свої цінностей, які М. Рокіч розділив на два класи:

- ✓ термінальні – переконання в тому, що певна кінцева мета індивідуального існування варта того, щоб до неї прагнути;
- ✓ інструментальні – переконання в тому, що визначений спосіб дій або властивість особи є кращим у будь-якій ситуації.

Такий розподіл цінностей на цінності-цілі та цінності-засоби відображає внутрішній план особистості при прийнятті та здійсненні відповідних дій. Перевагами методики є зручність і економічність у проведенні обстеження та обробці результатів, а також варіативність стимульного матеріалу та інструкцій, що забезпечує гнучкість застосування у різних дослідженнях. Недоліком постає вплив соціальної бажаності, можливість нещирості. Звідси, важливого значення набуває мотивація учасників тестування, добровільний характер їх участі в дослідженні та наявність контакту між психологом і випробуваним. Однак недолік можна пом'якшати зміною змісту інструкції,

залучивши елементи проєктивного методу, коли досліджувані не зможуть відслідкувати її цільове призначення (Карленін, 2009).

Методика «Карта інтересів» була розроблена А.Є. Голомшток, Е.А. Климовим та О.П. Мешковською, модифікована О.Г. Філімоновою – версія, що найбільше відповідає сучасним напрямкам інтересів дитини, оскільки містить такі додаткові напрями: інформаційні технології, соціологія, психологія, бізнес. Опитування складається зі 145 питань, які відображають спрямування інтересів у 29 сферах діяльності, та спеціальний бланк відповідей до Карти інтересів. Дослідження можна проводити індивідуально та з групою, чому передує ознайомлення з нескладною інструкцією: перед вами тест для визначення ваших інтересів; у бланку відповідей поставити оцінки так:

- якщо заняття, описане в питанні, тобі дуже подобається, то в бланку відповідей напроти відповідного номера питання постав +2,
- якщо воно тобі просто подобається, то +1,
- якщо воно тобі байдуже, то 0,
- якщо ти не любиш цим займатися, то -1,
- якщо тобі зовсім не подобається заняття, то -2.

Результати

Провівши кореляційний аналіз між за методиками Рокіча, Філімонової та Клімова, було виявлено значущі кореляції за такими параметрами:

I. Професії типу «людина-природа» мають значиму кореляцію із:

- ретельність (дисциплінованість) – $r = 0.332$ при ≤ 0.01 : при вираженості в підлітка любові до порядку в 30% він спрямує свої професійні інтереси на живу природу;
- чесність (привітність, щирість) – $r = 0.327$ при ≤ 0.01 : при вираженості в підлітка чесних намірів до оточення в 30% він буде спрямовувати свої професійні інтереси на живу природу;
- здоров'я – $r = 0.337$ при ≤ 0.01 : при вираженості в підлітка турботи про своє здоров'я паралельно він буде турбуватися і про природу;
- матеріально забезпечене життя – $r = - 0.356$ при ≤ 0.01 : негативна кореляція показує, що підлітки, які не цінують матеріальне, радше оберуть професію, пов'язану з природою.

II. Шкала «людина-техніка» має значимі кореляції із:

- Творчість – $r = 0.358$ при ≤ 0.01 : праця, спрямована на технічні об'єкти, тісно пов'язана з творчістю; люди, які хочуть щось створити, особливо в столярстві чи будівництві, спочатку реалізують задум на папері, а потім втілять у витворі, проявивши креативність.
- Широта поглядів – $r = - 0.265$ при ≤ 0.05 : негативна кореляція показує, що при вираженості в підлітка вибору відстоювати свої думки й погляди в 20% він не скерує професійний інтерес на працю з технічними об'єктами (машини, механізми).

III. Шкала «людина-людина» має одну значиму кореляцію із «Щасливе сімейне життя» – $r = 0,348$ при ≤ 0.01 : підліткам на 30% властиво керувати групами й колективами людей, вчити їх та виховувати, лікувати, здійснювати корисні дії з обслуговування різних

потреб (матеріальних, соціальних та духовних) – все те, що передбачає «щасливе сімейне життя», що також виступає працею.

IV. Шкала «людина-знакова система» яка має значиму кореляцію із:

- Широта поглядів (уміння розуміти чужу точку зору, поважати інші смаки, звички, звичаї) – $r = 0,349$ при ≤ 0.01 . Підлітки з такою цінністю найімовірніше за все виберуть професії, де провідний предмет праці – умовні знаки, цифри та коди.
- Цікава робота – $r = - 0.281$ при ≤ 0.05 , негативна кореляція показує, що при орієнтації підлітка на пошук цікавої роботи він, швидше за все, не вибере професію, де йому прийшлося б сидіти з паперами та числами.

V. Шкала «людина-художній образ» має значиму кореляцію із:

- Ретельність (дисциплінованість) – $r = - 0.251$ при ≤ 0.05 : негативна кореляція показує, що при вираженості в підлітка високого ступню активності, працездатності та дисциплінованості у професійній сфері він не вибере художню сферу діяльності.
- Матеріально забезпечене життя – $r = 0.344$ при ≤ 0.01 : коли професії пов'язані з образотворчою діяльністю чи акторсько-сценічною діяльністю, потрібні кошти на приладдя, костюми тощо; матеріально забезпечена людина може собі дозволити значні витрати, щоб написати красиву картину або створити скульптуру.
- Наявність гарних вірних друзів – $r = - 0,279$ при ≤ 0.05 : негативна кореляція показує, що представникам даної професії не потрібні вірні друзі, що пов'язано з підвищеною конкуренцією в царині мистецтва.

Висновок

Незважаючи на появу значущих кореляцій, варто визнати, що всі вони належать до зони «слабкого зв'язку», тобто вірогідність прояву сягає не більше 30%. У дослідженні не знайдено тісного зв'язку між інтересами старшокласників та їхніми професійними нахилами. Це означає, що наша гіпотеза не підтвердилася, і такий суб'єктивний чинник, як інтереси, не є вирішальним при виборі молоддю професії, що спонукає скоригувати напрямок пошуку й обрати інші детермінанти, які дійсно зумовлюють професійне самовизначення молоді.

Олексій Юрченко, канд. екон. наук, доц.
КІБіТ

Трансформація бізнес-середовища України та пріоритети менеджменту в період відбудови

Ключові слова: командна робота, управління репутацією, управління очікуваннями клієнтів, децентралізація, цифрові дані.

Вступ

Здобувши Перемогу, країна постане перед безпрецедентним викликом: у максимально стислі терміни відновити можливості забезпечувати гідне якісне життя людей на основі ефективної реалізації національного людського, природноресурсного й економічного потенціалу. Тривале протистояння російській агресії поставило економіку України на воєнні рейки. Необхідно буде перевести економіку в режим відновлення.

Методи та матеріали

Світ висловлює готовність надати фінансову й матеріально-технічну підтримку, аби відбудувати нашу державу. Але потрібні комплементарні зміни національного економічного середовища, які дозволять посилити вплив міжнародних проєктів, спрямованих на відновлення, ефективний та постійний національний економічно-соціальний розвиток.

Варто визначити пріоритетні завдання повоєнної відбудови України:

- подолання руйнувань та інших втрат, завданих російським вторгненням;
- закладення підґрунтя для сталого розвитку країни у повоєнний період;
- побудова міцної, соціально відповідальної, відкритої конкурентоспроможної економіки рівних можливостей, комфортної для життя людей, стратегічно та повноправно інтегрованої в європейську і глобальну світову економічну спільноту;
- формування надійного фінансово-економічного й оборонного потенціалу, достатнього для відсічі будь-якому типу воєнної та економічної агресії.

Відновлення має закріпити остаточний відхід від пострадянської економіки, утвердити економіку нових цінностей, гідності та свобод. Адже Україна не повинна просто відновлювати те, що було до війни. Необхідно вибудувати нову економіку на сучасній технологічній основі, що визначається як реконструктивний розвиток. Щоб ефективно вирішити це завдання, слід сформувані чітке уявлення про реальний стан бізнес-середовища й управлінські практики, потрібні для реалізації поставлених задач.

Результати

В умовах повоєнного відновлення менеджмент організації повинен бути готовий до зовнішніх викликів, які досить часто неможливо передбачити, з-поміж яких основними є такі:

- ✓ Затримка у реагуванні та прийнятті рішень, що може створити середовище невизначеності, негативно вплине на моральний дух і ефективність роботи команди, перешкоджатиме процесам прийняття критично важливих рішень.
- ✓ Невідповідна організаційна структура і відсутність визначеної мети: різні моделі управління, від жорстких ієрархічних структур до більш децентралізованих систем, можуть бути вразливими, якщо їх не доповнити чітко визначеним набором цілей, оскільки брак ясності зумовить плутанину в команді, неефективну роботу і втрату цінних клієнтів або контрактів.

- ✓ Реактивне прийняття рішень і надмірна залежність від попередньо встановлених норм: типовою реакцією на гострі стресові фактори постає інстинктивна прихильність до підходу «бізнес як завжди», надмірна залежність від зовнішніх порад.

Менеджмент може значно покладатися на зовнішні поради, наприклад, на ідеї з бізнес-літератури, без належного врахування унікального ситуаційного контексту. Проте втрата здатності ефективно планувати стимулює менеджмент бути більш гнучким. Основні зусилля менеджерів скеровані на формування ефективної командної роботи, що характеризується гнучкістю, злагодженістю, здатністю до адаптації.

Аналіз експертних досліджень і студіювання прикладів ефективного менеджменту показали, що ключові напрями трансформації втілюються у командній роботі, реорганізації взаємодії, побудові чітких бізнес-моделей. Тож доцільно розглянути детальніше зазначені напрями.

I. *Зміни підходів до командної роботи.* Робоче середовище формується під впливом зовнішніх факторів (ринкова кон'юнктура й економічні тенденції) та внутрішніх процесів (віддалена робота і мінливі запити клієнтів). Управління компанією передбачає коригування пріоритетів та зосередження на інтересах команди, партнерів і клієнтів. Українською важливо трансформувати менеджмент компанії у бік безпеки, репутації та підтримки персоналу.

II. *Управління очікуваннями клієнтів.* За умов невизначеності та руйнувань, спричинених війною, управління очікуваннями клієнтів стає критично важливим фактором у підтримці взаємин і збереженні репутації бізнесу. Варто підтримувати прозору проактивну комунікацію з клієнтами, інформувати їх про можливі затримки в доставці продукції, що є надзвичайно важливими складниками діяльності організації. Незважаючи на складні й хаотичні умови, клієнти часто демонструють розуміння і підтримку, коли компанії застосовують відкритий та чесний підхід – прозора комунікація допомагає керувати очікуваннями клієнтів, підтримувати довіру і доброзичливість.

III. *Управління репутацією.* Репутація компанії, захист і позитивний імідж відіграють ключову роль у подоланні викликів та підтримці взаємин серед співробітників і партнерів. Пріоритетом ефективного управління репутацією виступає виконання зобов'язань перед клієнтами і партнерами попри перебої, спричинені повоєнними руйнаціями. Відкрита комунікація та прозорість є ключовими елементами стратегії управління репутацією. В умовах повоєнної відбудови часто бізнес мусить повністю змінити свою організаційну структуру. Такі рішення дозволяють компанії стояти на ринку міцніше, або, навпаки, ставати адаптивнішою до змінного попиту.

IV. *Жорсткі організаційні структури.* У сфері управління бізнесом ефективність жорсткої ієрархічної структури залежить від характеру використовуваної бізнес-моделі: у сценаріях, де оптимізація та гнучкість мають першорядне значення, наприклад, із фіксованими продуктами чи послугами, ієрархічна структура часто вважається найефективнішим підходом, оскільки дозволяє організаціям оптимізувати процеси,

забезпечуючи максимальну ефективність і продуктивність у межах визначених параметрів своїх пропозицій.

V. *Децентралізоване прийняття рішень для управління можливостями.* Управління потенціалом і вивчення можливостей для адаптації та зростання вимагають відходу від традиційної ієрархічної структури. Багато компаній обирають більш децентралізований процес прийняття рішень, пристосований до різних бізнес-моделей, що залежать від контексту. Надана командам і окремим особам можливість приймати обґрунтовані рішення та вживати відповідних заходів, зважаючи на конкретні умови, забезпечує оперативність у реагуванні на динаміку ринку, що змінюється. Визнаючи сильні та слабкі сторони жорстких ієрархічних структур і застосовуючи більш децентралізовані підходи до управління потенціалом, організації здатні ефективно долати виклики й використовувати можливості динамічного бізнес-середовища. Цей адаптивний та збалансований підхід сприяє гнучкості, просуває інновації, позиціонує бізнес для стабільного успіху.

VI. *Чіткість виробничих процесів.* Визначені робочі процеси усувають плутанину, гарантуючи, що кожен розуміє свою роль. Послідовність в операціях забезпечує передбачуваність, зменшуючи когнітивне навантаження на працівників і пропонуючи відчуття нормальності серед невизначеності. Ця стабільність допомагає підтримувати продуктивність і моральний дух команди та демонструє стійкість супроти несприятливих обставин. Нездатність передбачити й адаптуватися до нових умов може стати критичною помилкою в керівництві. Намагання вчепитися у колишні практики чи опір необхідним змінам виявиться згубним. Тому лідери повинні прагнути до стратегічного передбачення і адаптивності, щоб краще орієнтуватися в мінливому ландшафті. Зі збільшенням складності компанії, що охоплює різноманітні процеси, клієнтську базу та численні послуги, потреба у точних даних щодо кожного операційного сектору зростає в геометричній прогресії. Тож управлінські команди повинні мати у своєму розпорядженні комплексний набір метрик, а саме: прибутковість проекту і клієнта; час та вартість, пов'язані із залученням кожного клієнта і його життєвої цінності; кількісні показники якості наданих послуг. Використання цифрових даних прискорює процес прийняття рішень і сприяє гнучкості, компанія має чітке уявлення про межі своєї діяльності. Вважається, що прозорість, яка ґрунтується на математичних принципах, структурованому документуванні інформації та бізнес-процесів, разом із чітко визначеними цілями компанії, забезпечує стабільне функціонування більш комфортного й ефективного робочого середовища.

Висновок

Управління у повоєнний час вимагає унікального набору навичок і підходів, які відрізняються від звичайного антикризового менеджменту. Здатність швидко приймати рішення, адаптуватися до мінливих обставин і підтримувати прозорі канали комунікації з командою є вирішальними для успіху. Хоча універсального рішення не існує, дотримання засадничих принципів дозволяє керівникам орієнтуватися в несприятливих умовах та спрямовувати свої організації до стійкості й фінансового благополуччя. Нові

виклики спонукають до швидкого розв'язання проблем, що передбачає управління перебоями, спричиненими зовнішніми факторами, реструктуризацію ієрархічних моделей для підвищення гнучкості та впровадження математичних моделей задля ефективного прийняття рішень.

Управління перервами у виробництві вимагає розробки планів дій у надзвичайних ситуаціях для забезпечення безперервності роботи. Організаційні структури варто реформувати до гнучких моделей (напр., матричні структури) для швидкого реагування на виклики. Чіткі математичні моделі можуть забезпечити прийняття рішень на основі даних, підвищуючи швидкість і точність. Керівництво повинно передбачати потенційні проблеми, розробляючи стратегії пом'якшення наслідків для підтримки операційної стабільності. Тож управління у повоєнний час передбачає ретельну навігацію в умовах численних змін, що вимагає адаптивності, передбачення і стратегічного планування.

Анна Яковишина,
Даніїл Миценко, канд. пед. наук
КІБіТ

Випереджаюча освіта – шлях до професії майбутнього

Ключові слова: професії майбутнього, випереджаюча освіта, методи випереджаючої освіти.

Вступ

Професії майбутнього – ті сфери діяльності, які виникають або розвиваються відповідно до сучасних технологічних, економічних і соціокультурних трендів, що відображають зміну потреб суспільства, розвиток нових ідей і концепцій. Через стрімкий поступ технологій та модифікацію ринкових умов професійні напрями можуть швидко змінюватися, а нові професії – виникати з їх врахуванням. Наприклад, у сфері інформаційних технологій наявні професії, які раніше не існували (спеціаліст зі штучного інтелекту, аналітик даних великих обсягів, розробник віртуальної реальності).

Безумовно, професії майбутнього будуть корелювати з екологічною стійкістю, відновлюваною енергетикою, медичними технологіями (експерт з використання сонячної енергії, спеціаліст з утилізації відходів, генетичний консультант), оскільки постають реакцією на сучасні виклики й можуть змінюватися відповідно до розвитку технологій, суспільних потребах тощо.

Методи та матеріали

Природно, що питання про те, які професії та компетенції будуть затребувані в найближчій перспективі є вкрай актуальним. Адже ми навчаємось для того, щоб відповідати майбутнім професійним вимогам.

З метою моніторингу уявлень сучасних першокурсників про професії майбутнього нами було проведено анкетування. За його результатами виявлено, що, на думку студентів, найбільш затребуваними професіями будуть спеціалісти ІТ-сфери, аналітики, психологи, розробники мобільних додатків, будівельники, військові, медики та реабілітологи. Щодо сфер, які будуть розвиватися найбільше, студенти виокремили медицину, військову та галузь відбудови. Багато з опитаних вважають найперспективнішою ІТ-царину. Але ШІ, автоматизація та використання сучасних ІТ-технологій негативно впливатимуть на зайнятість, адже штучний інтелект може замінити людину, робітникам доведеться докладати набагато більш зусиль, щоб зацікавити роботодавця. Автоматизація призведе до скорочення робочих місць. Тож опитані погодили, що використання сучасних технологій має бути «в міру», аби штучний інтелект не замінив людей повністю та не залишив більшість громадян без роботи. Учасники опитування виокремили такі критично важливі навички для бізнесу: вміння адаптуватися і творчо підходити до розв'язування проблем, слідувати новим тенденціям, розвивати аналітичне мислення, розуміти потреби ринку.

Результати

Необхідне постійне оновлення навчальних програм з урахуванням сучасних змін та вимог ринку праці; залучення нових методів навчання, практика – найкращий метод для реальної підготовки студента до успішної професійної діяльності. Абсолютна більшість вказала на власну неготовність до вимог майбутніх професій натепер і потребу в удосконаленні своїх професійних навичок – відвідування вебінарів та тренінгів сучасних спеціалістів певної галузі, випробування своїх вже набутих навичок на практиці, коли це можливо.

Респонденти розповіли про побоювання щодо своїх перспектив на ринку праці: висока конкуренція, зокрема зі штучним інтелектом.

Резюмуючи погляди педагогів, студентів та роботодавців, констатуємо, що нагальною проблемою сучасної освіти є необхідність її модернізації з метою відповідності не лише теперішнім вимогам, але й найближчого майбутнього. На думку багатьох фахівців, ефективним засобом вирішення проблеми постає впровадження концепції «випереджаючої освіти», що спрямована на врахування сучасних потреб суспільства у сталих моделях майбутнього, підготовку й адаптацію особистості до нових умов життя, розвиток її життєвих компетентностей відповідно до вимог часу.

Випереджаюча освіта використовує різноманітні методи та технології, спрямовані на розвиток навичок, які стануть ключовими у майбутньому:

- ✓ проблемне навчання: учні вивчають новий матеріал через вирішення реальних питань, що стимулює критичне мислення і творчий підхід;
- ✓ проєктне навчання: учні працюють над проєктами, які вимагають співпраці, дослідження і вирішення практичних завдань, що сприяє розвитку комунікативних та організаційних навичок;
- ✓ застосування технологій: використання сучасних технологій (віртуальна реальність, штучний інтелект, онлайн-платформи), щоб

забезпечити доступ до інформації та створити інтерактивне навчальне середовище;

- ✓ групова робота і колективне навчання: відкрите обговорення, спільне вирішення завдань, розвиток навичок співпраці та ефективного взаємодії з іншими;
- ✓ самостійне навчання і рефлексія: сприяння учням у розвитку самостійності, постановці мети й оцінці власного прогресу, що допомагає їм стати самостійнішими та відповідальнішими.

Саме це сприяє створенню гнучкого й адаптивного навчального середовища, яке допомагає учням готуватися до складних викликів майбутнього.

Висновок

Випереджаюча освіта має підготувати учнів до життя і праці в швидкозмінному та технологічно зростаючому світі, щод передбачає кілька аспектів.

- Розвиток комплексу навичок: критичне мислення, комунікація, співпраця, творчість, гнучкість і саморегуляція для успішної адаптації до змін у суспільстві та на ринку праці.
- Стимулювання інновацій та підприємництва: надання учням можливості розвивати новаторські й підприємницькі навички, що допоможе створювати та реалізовувати ідеї, забезпечувати свій власний успіх у майбутньому.
- Готовність до змін і невизначеності: учнів навчають бути гнучкими й адаптивними у змінюваних умовах, розвиваючи вміння пристосовуватися до нових ситуацій та швидко вирішувати проблеми.
- Глобальна і міжкультурна освіта: враховуючи глобальну природу сучасного світу, варто сприяти розвитку міжкультурного розуміння, толерантності та співробітництва, що необхідно для успішної взаємодії в міжнародному середовищі.

Отже, основне завдання випереджаючої освіти полягає в підготовці учнів до активної участі на ринку праці, розвитку здатності до самореалізації.

Список використаних джерел:

1. Краус, К., Краус, Н., & Марченко, О. (2022). Цифрові професії майбутнього: на які зміни чекати людському капіталу в умовах становлення соціального підприємництва? *Innovation and Sustainability*, 1. 53-64. <https://doi.org/10.31649/ins.2022.1.53.64>
2. Стукан, Т. (2021). Актуальні професії майбутнього для молоді на ринку праці України. *Економіка та суспільство*, 24. <https://doi.org/10.32782/2524-0072/2021-24-4>
3. Lynn, T. (2023). *The Future of Work: Challenges and Prospects for Organisations, Jobs and Workers*. Palgrave Macmillan. <https://doi.org/10.1007>
4. Mytsenko, D. (2021). Methods of advancing education in the interests of sustainable development. *Herald of Kyiv Institute of Business and Technology*, 48 (2), 25-30. <https://doi.org/10.37203/kibit.2021.48.04>

5. Ніколаєв, К.Д. (2015). Випереджаюча освіта для сталого розвитку як інноваційна форма організації освітнього простору передпідготовки вчителів. <http://enpuir.npu.edu.ua/bitstream/handle/123456789/10808/>
6. Комарова, О.А. (2015). Випереджаюча освіта: цілі та пріоритети розвитку. *Бізнес Інформ*, 4. 22-28.
7. Томашевська, М. (2017). Використання інтерактивних методів навчання при підготовці майбутніх педагогів у вищому навчальному закладі. *Педагогічні науки: теорія, історія, інноваційні технології*, 8. 178-188. <https://doi.org/10.24139/2312-5993/2017.08/178-188>
8. Вишківська, В., Шикиринська, О. (2021). Інтерактивні методи навчання: ознаки та особливості використання. *Грааль науки*, 2. 502-504. <https://doi.org/10.36074/grail-of-science.02.04.2021.101>

Ganna Panasenko

DSc (Econ.), Prof.

KIBiT

The role of soft skills for employment in the financial industry

Keywords: *soft skills, human resources, recruitment, finance, communication.*

Introduction

Due to the dynamics of changes in the labor market, emerging trends and observed transformations and expectations regarding the competences of job candidates increasingly relate to soft skills. Thus, soft skills cease to play the role of ancillary skills or an element extending industry competences and are increasingly treated on a par with hard skills. Soft skills increase employee productivity, their retention and strengthen leadership by building the internal culture of the organization. Soft skills increase employability as well. This issue is also signaled both from the perspective of the labor market and the graduates who enter it. It is worth noting at this point that the role of soft skills desired by employers differs across sectors, which, to a different extent, translates into the effects of companies representing various spheres of activity.

In this context, the financial industry deserves special attention. It is a sector that is constantly evolving, and professionals looking to succeed in permanent, temporary and contract positions must possess not only strong technical skills, but also a robust set of soft skills. In today's competitive job market, soft skills can often make candidates stand out, and employers are increasingly prioritizing these qualities when hiring finance professionals. By identifying and honing the necessary soft skills, candidates will be better prepared to demonstrate their value and succeed in the ever-changing finance hiring environment

Materials and methods

Analysis and synthesis, systematization, generalization, grouping, prediction.

Results

Hard skills are job-specific duties required of a role. These are often technical, measurable, and objective. Hard skills can be taught or learned through training.

Examples of hard skills include copywriting, data analysis, project management, and computer programming.

Soft skills, on the other hand, aren't job specific. They're more subjective, but equally important skills that make someone a valuable asset in any role they may take on. Some soft skills include: communication, collaboration, leadership, and problem solving.

One driving factor behind the importance of soft skills in finance is an increasing demand for great customer service. Thanks to new technology and disruptive business models, customers' expectations have changed—fast, responsive and personalized customer service is now the norm. Even if that service is automated, soft skills like emotional intelligence and cultural awareness are necessary to create programs that meet everyday customers' needs.

Fifty-four percent of CFOs surveyed in Robert Walters Group's 2023 survey said they place equal importance on both specialized and non-technical, or "soft," skills when evaluating candidates for accounting and finance positions. When it comes to filling leadership positions, 50% of CFOs said technical and non-technical skills are equally important. Among those who did, technical skills were favored. For staff positions, the proportion of CFOs favoring functional knowledge outnumbered those favoring soft skills by more than three to one. In senior positions, this preponderance increased to four to one (see fig. 1).



Fig. 1 Importance of technical and soft skills for various finance positions

A 2022 study compared the difference between the financial sector and other industries in terms of high-demand soft skills. The results showed that these skills most increase a candidate's employability in the finance sector:

Business acumen: Step outside of finance and learn as much as you can about your company's big-picture objectives and challenges. Ask for cross-departmental assignments and project management opportunities.

Leadership: Volunteer to take on a new project or fill in for a manager. These are experiences that can help you develop your leadership skills and prove you're ready for more responsibilities.

Communication: Hone your ability to tell the story behind the numbers in an

easy-to-digest manner, particularly for audiences unfamiliar with financial principles. Take every opportunity to develop your written, oral and visual communication skills.

Relationship building: Foster genuine relationships with other professionals in your company — long before you need help from these contacts. One way to start is to invite them for coffee to discuss how you can help them with their priorities and challenges.

Intellectual curiosity: Pursue trainings offered by your company as well as external learning opportunities. Earning a professional certification is another way to stay on top of industry trends.

Conclusions. Thus, soft skills play a critical role in the success of finance professionals in the continually changing landscape of permanent, temporary, and contract roles. By understanding the importance of effective communication, adaptability, critical thinking, and teamwork, you can develop a well-rounded skill set and refine your approach to showcasing these abilities during the recruitment process.

References:

1. Creutzmann, A. (2022)/ *Soft Skills for the Professional Services Industry: Principles, Tasks, and Tools for Success*. Hoboken: John Wiley & Sons, Inc.
2. Bridging the skills gap in finance functions.
URL: <https://www.robertwaltersgroup.com/>
3. O'Dwyer, M., Richards, D.W. (2021). Occupational boundaries: Gender capital and career progression in the financial planning industry. *Financial Planning Review*. 4 (2).